

**Alumil**  
Building excellence every day



 **SMARTIA**  
M14400

11/2025

## INDEX - ΠΕΡΙΕΧΟΜΕΝΑ

|   |     |
|---|-----|
| ◆ TECHNICAL INFORMATION - ΤΕΧΝΙΚΕΣ ΠΛΗΡΟΦΟΡΙΕΣ                  | 03  |
| ◆ PROFILE INDEX - ΕΥΡΕΤΗΡΙΟ ΠΡΟΦΙΛ                              | 05  |
| ◆ PROFILES - ΠΡΟΦΙΛ   | 09  |
| ◆ TYPOLOGIES SECTION PARALLEL - ΤΟΜΕΣ ΤΥΠΟΛΟΓΙΩΝ ΕΠΑΛΛΗΛΑ       | 25  |
| ◆ TYPOLOGIES CUTTING LISTS PARALLEL - ΚΟΠΕΣ ΤΥΠΟΛΟΓΙΩΝ ΕΠΑΛΛΗΛΑ | 55  |
| ◆ TYPOLOGIES SECTION ROCKET - ΤΟΜΕΣ ΤΥΠΟΛΟΓΙΩΝ ΧΩΝΕΥΤΑ          | 75  |
| ◆ TYPOLOGIES CUTTING LISTS ROCKET - ΚΟΠΕΣ ΤΥΠΟΛΟΓΙΩΝ ΧΩΝΕΥΤΑ    | 111 |
| ◆ GLAZINGS - ΥΑΛΩΣΕΙΣ   | 141 |
| ◆ DIMENSIONAL LIMITATION - ΠΕΡΙΟΡΙΣΜΟΙ ΔΙΑΣΤΑΣΕΩΝ               | 143 |
| ◆ ACCESSORIES - ΕΞΑΡΤΗΜΑΤΑ                                      | 147 |
| ◆ GENERAL INFORMATION - ΓΕΝΙΚΕΣ ΠΛΗΡΟΦΟΡΙΕΣ                     | 155 |

A large, abstract graphic on the left side of the page, composed of several overlapping yellow and orange geometric shapes, including triangles and parallelograms, creating a dynamic, angular composition.

# TECHNICAL INFORMATION

## ΤΕΧΝΙΚΕΣ ΠΛΗΡΟΦΟΡΙΕΣ



|   |   |
|---|---|
| <b>Aluminum alloy</b> ; Κράμα αλουμινίου  | AlMgSi (EN AW 6060)   |
| <b>Hardness</b> ; Σκληρότητα  | According to EN 755-2 (70HBW) ; Σύμφωνα με το EN 755-2 (70HBW)                    |
| <b>Minimum Powder Coating Thickness</b> ; Ελάχιστο πάχος Βαφής (H/B)              | According to Qualicoat Standard (60μm)<br>Σύμφωνα με το πρότυπο Qualicoat (60μm)  |
| <b>Profile Geometry Control</b> ; Έλεγχος διαστάσεων διατομών                     | EN DIN 12020-2 Compliant ; Σύμφωνα με EN DIN 12020-2                              |
| <b>Sash Depth dimensions (Width \ Height)</b> ; Διαστάσεις Φύλλου (Πλάτος \ Ύψος) | 32mm \ 75mm   |
| <b>Slide type</b> ; Είδος κύλισης   | Double rollers on inox rail<br>Διπλά ράουλα πάνω σε ανοξείδωτο οδηγό              |
| <b>Glazing type</b> ; Είδος υαλοπίνακα που μπορεί να δεχθεί                       | Single or double, from 5 up to 20mm<br>Μονός ή διπλός, από 5 έως 20mm             |
| <b>Maximum glazing weight</b> ; Μέγιστο βάρος υαλοπινάκων                         | Up to 180kg per sash<br>Έως 180kg ανά φύλλο                                       |
| <b>Sealing</b> ; Είδος στεγάνωσης   | Perimetrical with two rows of brushes<br>Περιμετρική με δύο σειρές από βουρτσάκια |

A large, abstract graphic on the left side of the page, composed of several overlapping yellow and orange geometric shapes, including triangles and parallelograms, creating a dynamic, angular composition.

# PROFILE INDEX

## ΕΥΡΕΤΗΡΙΟ ΠΡΟΦΙΛ

## TRACK PROFILES / ΟΔΗΓΟΙ

M14401

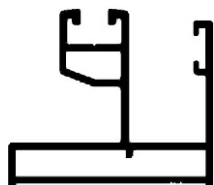

M14404

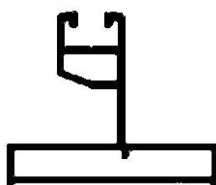

M14402

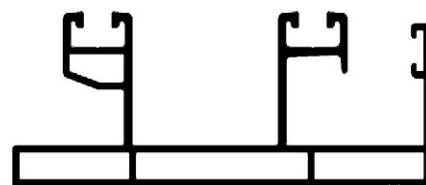

M14403

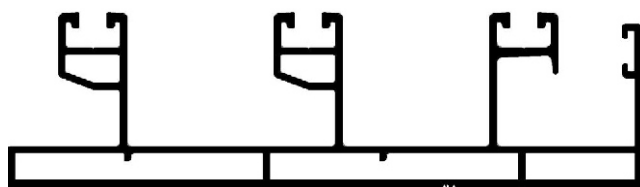

M14408

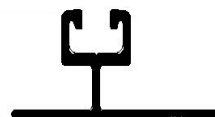

## SASHES / ΦΥΛΛΑ

M14405

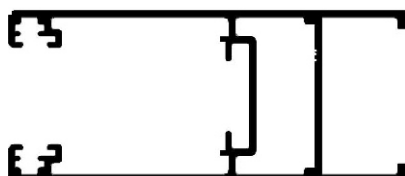

ADD-ON PROFILES / ΠΡΟΣΘΕΤΑ

M14406



M14254

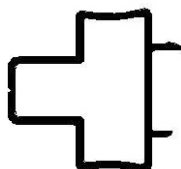

M14407

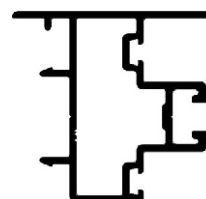

S35019

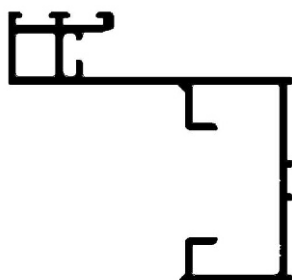

M9011



S463



S380



S490

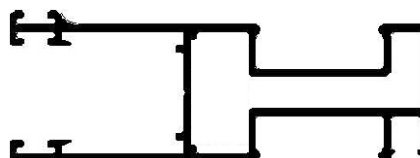

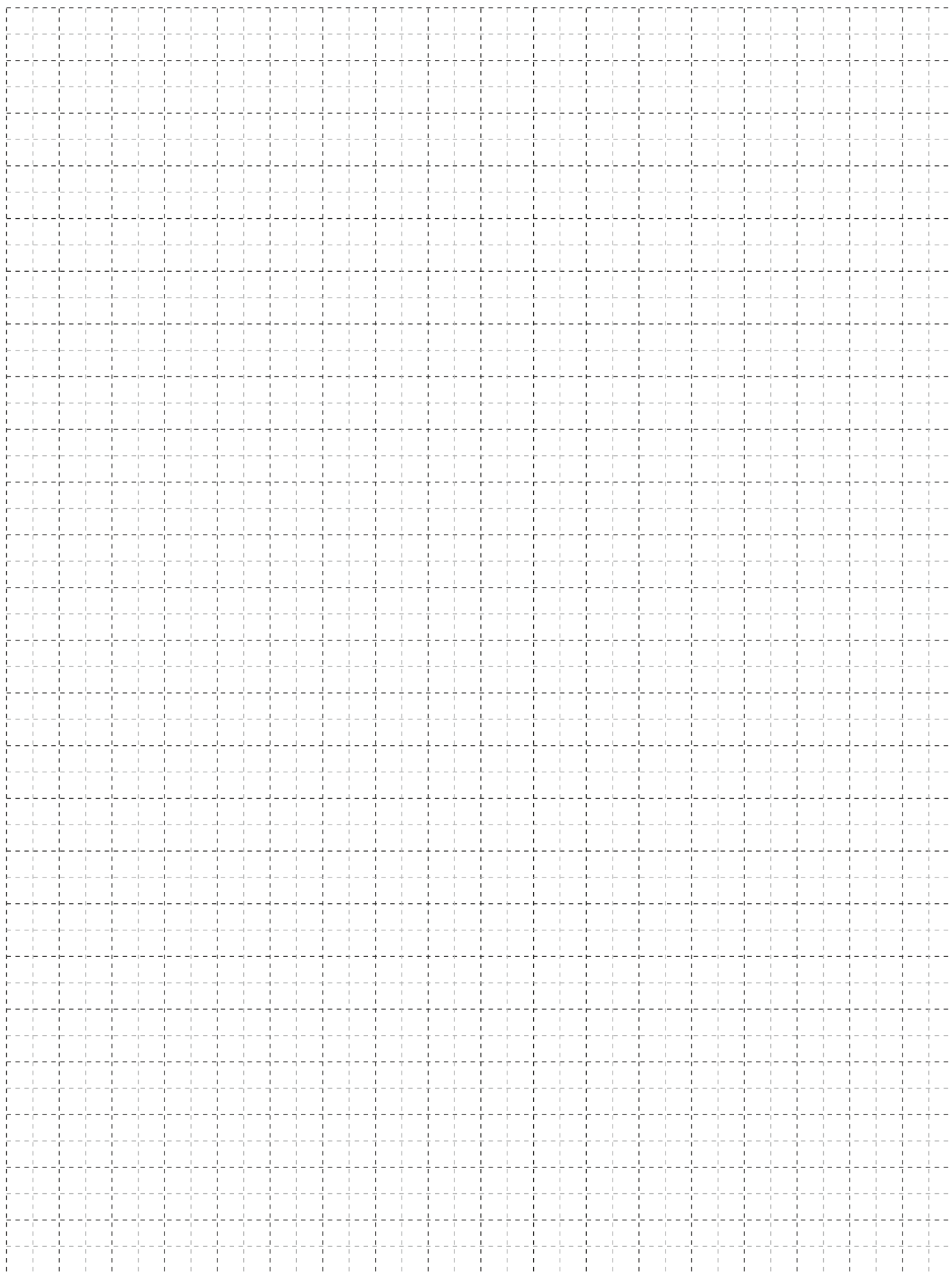



# PROFILES ΠΡΟΦΙΛ

**Profile:** M14401  
**TRACK PROFILE**  
**ΟΔΗΓΟΣ**  
**System:** M14400  
**Weight:** 664.40  
**Ix (cm<sup>4</sup>):** 2.78  
**Iy (cm<sup>4</sup>):** 3.08  
**Status:** Active  
**Bicolor:** No  
**Bar Length:**  
**Min Order Kg:** -

Required Accessories / Απαιτούμενα Εξαρτήματα

|               |   |
|---------------|---|
| EX-6600045001 | INOX GUIDE RAIL U-TYPE 0.8mm S350, M450, S560, M12500, M14600 6.0m / ΑΝΟΞΕΙΔΩΤΟΣ ΟΔΗΓΟΣ ΤΥΠΟΥ U 0.8mm S350, M450, S560, M14600, M12500 6.0m |
| EX-6600010000 | STOPPER FOR SLIDING SASH 10mm FOR SASH 17,5mm GAP / STOPPER ΣΥΡΟΜΕΝΟΥ 10mm ΓΙΑ ΔΙΑΚΕΝΟ ΦΥΛΛΩΝ 7,5mm   |
| EX-1500520010 | FORCE FITTING CORNER 5x20mm / ΓΩΝΙΑ ΣΥΝΔΕΣΗΣ ΜΟΡΦΗΣ 5x20mm  |
| EX-2400031201 | FRAME TRACK COVERING GASKET EPDM BLACK / ΕΛΑΣΤΙΚΟ ΚΑΛΥΨΗΣ ΟΔΗΓΩΝ ΣΥΡΟΜΕΝΩΝ EPDM ΜΑΥΡΟ   |

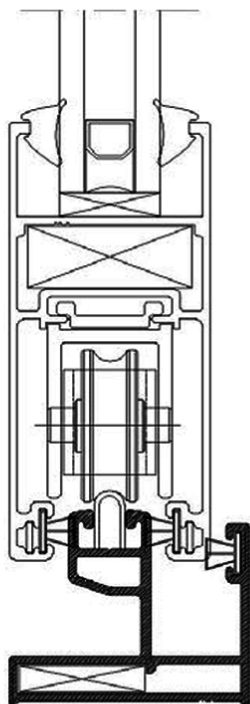
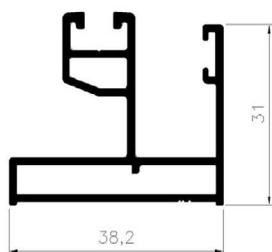

**Profile:** M14402  
**TRACK PROFILE**  
**ΟΔΗΓΟΣ**  
**System:** M14400  
**Weight:** 1198.90  
**Ix (cm<sup>4</sup>):** 5.22  
**Iy (cm<sup>4</sup>):** 25.51  
**Status:** Active  
**Bicolor:** No  
**Bar Length:**  
**Min Order Kg:** -

Required Accessories / Απαιτούμενα Εξαρτήματα

|               |   |
|---------------|---|
| EX-6600026800 | BUFFER 931 921 926 9020 901 / STOPPER ΦΙΛΗΤΟΥ 931 921 926 9020 901  |
| EX-2400031201 | FRAME TRACK COVERING GASKET EPDM BLACK / ΕΛΑΣΤΙΚΟ ΚΑΛΥΨΗΣ ΟΔΗΓΩΝ ΣΥΡΟΜΕΝΩΝ EPDM ΜΑΥΡΟ   |
| EX-1500520010 | FORCE FITTING CORNER 5x20mm / ΓΩΝΙΑ ΣΥΝΔΕΣΗΣ ΜΟΡΦΗΣ 5x20mm  |
| EX-6600045001 | INOX GUIDE RAIL U-TYPE 0.8mm S350, M450, S560, M12500, M14600 6.0m / ΑΝΟΞΕΙΔΩΤΟΣ ΟΔΗΓΟΣ ΤΥΠΟΥ U 0.8mm S350, M450, S560, M14600, M12500 6,0m |

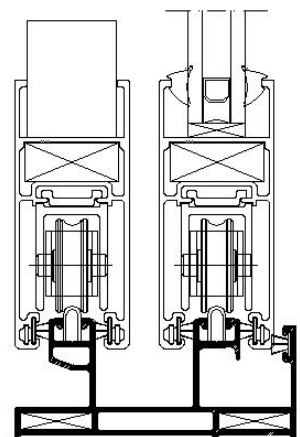
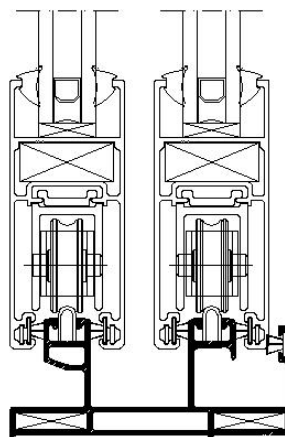
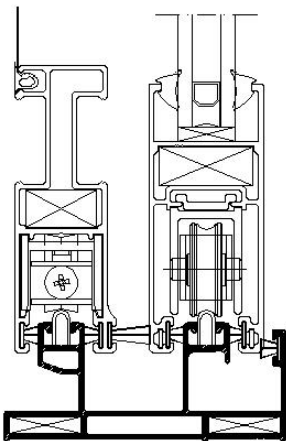
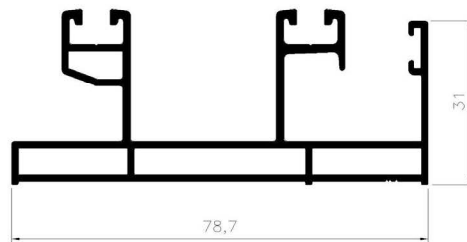

**Profile:** M14403  
**TRACK PROFILE**  
**ΟΔΗΓΟΣ**  
**System:** M14400  
**Weight:** 1742.80  
**Ix (cm<sup>4</sup>):** 7.56  
**Iy (cm<sup>4</sup>):** 83.66  
**Status:** Active  
**Bicolor:** No  
**Bar Length:**  
**Min Order Kg:** -

Required Accessories / Απαιτούμενα Εξαρτήματα

|               |   |
|---------------|---|
| EX-6600045001 | INOX GUIDE RAIL U-TYPE 0.8mm S350, M450, S560, M12500, M14600 6.0m / ΑΝΟΞΕΙΔΩΤΟΣ ΟΔΗΓΟΣ ΤΥΠΟΥ U 0.8mm S350, M450, S560, M14600, M12500 6.0m |
| EX-1500520010 | FORCE FITTING CORNER 5x20mm / ΓΩΝΙΑ ΣΥΝΔΕΣΗΣ ΜΟΡΦΗΣ 5x20mm  |
| EX-2400031201 | FRAME TRACK COVERING GASKET EPDM BLACK / ΕΛΑΣΤΙΚΟ ΚΑΛΥΨΗΣ ΟΔΗΓΩΝ ΣΥΡΟΜΕΝΩΝ EPDM ΜΑΥΡΟ   |
| EX-6600026800 | BUFFER 931 921 926 9020 901 / STOPPER ΦΙΛΗΤΟΥ 931 921 926 9020 901  |

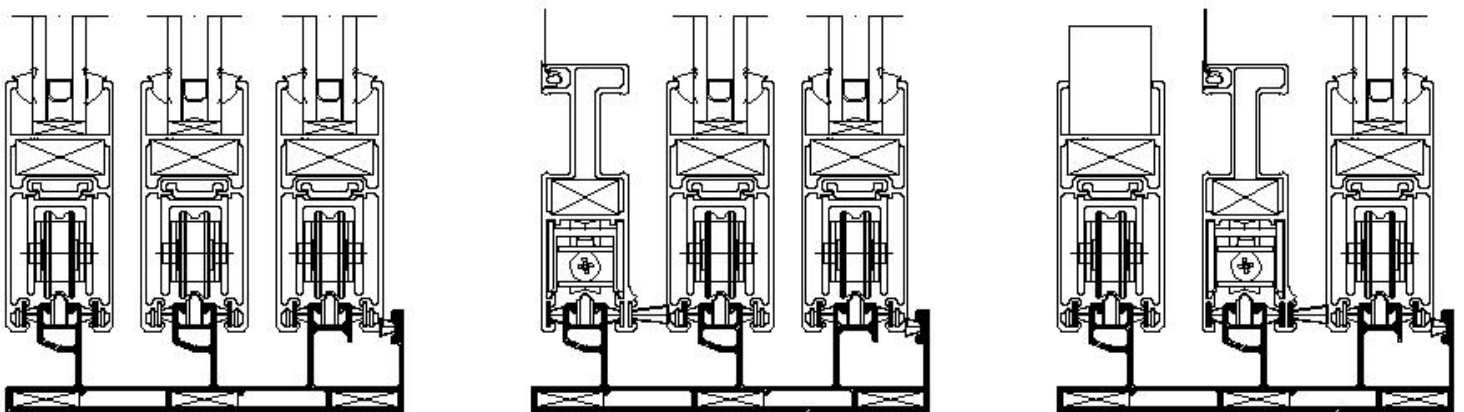
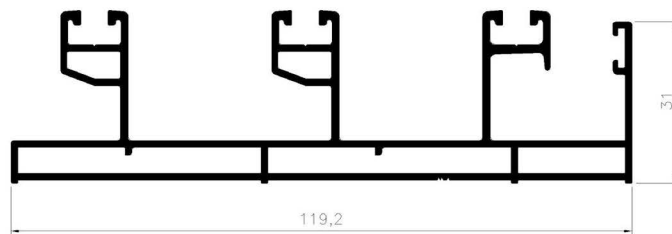

**Profile:** M14404  
**TRACK PROFILE**  
**ΟΔΗΓΟΣ**  
**System:** M14400  
**Weight:** 573.10  
**Ix (cm<sup>4</sup>):** 2.43  
**Iy (cm<sup>4</sup>):** 2.21  
**Status:** Active  
**Bicolor:** No  
**Bar Length:**  
**Min Order Kg:** -

Required Accessories / Απαιτούμενα Εξαρτήματα

|               |   |
|---------------|---|
| EX-2400031201 | FRAME TRACK COVERING GASKET EPDM BLACK / ΕΛΑΣΤΙΚΟ ΚΑΛΥΨΗΣ ΟΔΗΓΩΝ ΣΥΡΟΜΕΝΩΝ EPDM ΜΑΥΡΟ   |
| EX-1500520010 | FORCE FITTING CORNER 5x20mm / ΓΩΝΙΑ ΣΥΝΔΕΣΗΣ ΜΟΡΦΗΣ 5x20mm  |
| EX-6600045001 | INOX GUIDE RAIL U-TYPE 0.8mm S350, M450, S560, M12500, M14600 6.0m / ΑΝΟΞΕΙΔΩΤΟΣ ΟΔΗΓΟΣ ΤΥΠΟΥ U 0.8mm S350, M450, S560, M14600, M12500 6,0m |

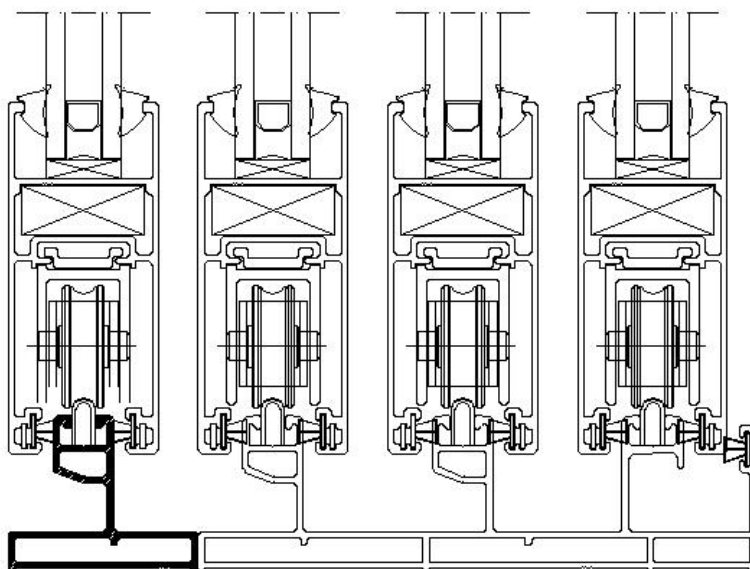
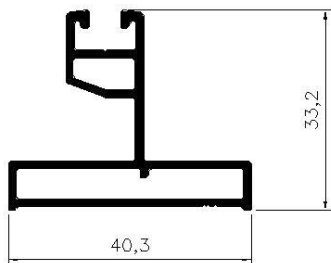

**Profile:** M14408  
**TRACK PROFILE**  
**ΟΔΗΓΟΣ**  
**System:** M14400  
**Weight:** 311.80  
**Ix (cm<sup>4</sup>):** 0.37  
**Iy (cm<sup>4</sup>):** 0.86  
**Status:** Active  
**Bicolor:** No  
**Bar Length:**  
**Min Order Kg:** -

Required Accessories / Απαιτούμενα Εξαρτήματα

|               |   |
|---------------|---|
| EX-6600045001 | INOX GUIDE RAIL U-TYPE 0.8mm S350, M450, S560, M12500, M14600 6.0m / ΑΝΟΞΕΙΔΩΤΟΣ ΟΔΗΓΟΣ ΤΥΠΟΥ U 0.8mm S350, M450, S560, M14600, M12500 6.0m |
|---------------|---|

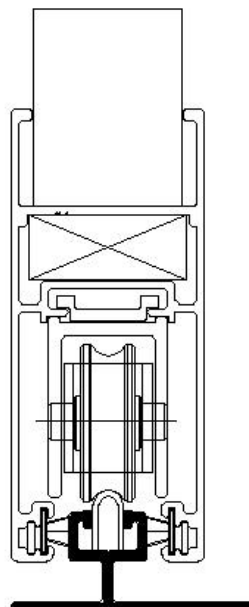
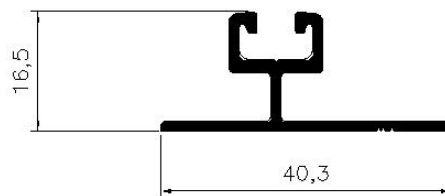

**Profile:** M14405  
**SASH PROFILE**  
 ΦΥΛΛΟ  
**System:** M14400  
**Weight:** 957.80  
**Ix (cm<sup>4</sup>):** 6.31  
**Iy (cm<sup>4</sup>):** 17.49  
**Status:** Active  
**Bicolor:** No  
**Bar Length:**  
**Min Order Kg:** -

Required Accessories / Απαιτούμενα Εξαρτήματα

|               |   |
|---------------|---|
| EX-1801900001 | ALIGNMENT CORNER INOX THIN / ΓΩΝΙΑ ΕΠΙΠΕΔΟΤΗΤΑΣ INOX ΛΕΠΤΗ                        |
| EX-2900000400 | SETTING BLOCK 4mm / ΤΑΚΑΚΙ ΤΖΑΜΙΟΥ 4mm  |
| EX-6000032500 | ROLLER FOR M14400 AND SHUTTER S325 / ΡΑΟΥΛΟ ΓΙΑ M14400 ΚΑΙ ΠΑΝΤΖΟΥΡΙ S325         |
| EX-1401129000 | DIE CAST MECHANICAL CORNER 10,4x26,2mm / ΧΥΤΗ ΜΗΧΑΝΙΚΗ ΓΩΝΙΑ ΣΥΝΔΕΣΗΣ 10,4x26,2mm |
| EX-2000900401 | GLAZING WEDGE GASKET 4mm EPDM / ΕΛΑΣΤΙΚΟ ΣΦΗΝΑ ΤΖΑΜΙΟΥ 4mm EPDM                   |
| EX-6501440503 | SHOCK ABSORBER / ΑΜΟΡΤΙΣΕΡ  |

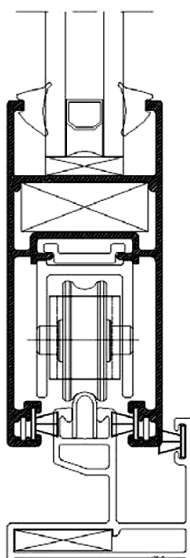
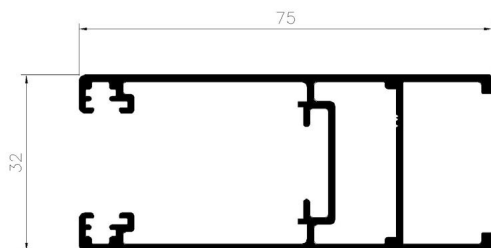

Required Accessories / Απαιτούμενα Εξαρτήματα

**Profile:** M14406  
**INTERLOCK PROFILE**  
 ΓΑΝΤΖΟΣ  
**System:** M14400  
**Weight:** 353.90  
**Ix (cm<sup>4</sup>):** 1.63  
**Iy (cm<sup>4</sup>):** 2.34  
**Status:** Active  
**Bicolor:** No  
**Bar Length:**  
**Min Order Kg:** -

|               |  |
|---------------|--|
| EX-3111440603 | INTERLOCKING PROFILE END CAPS M14400 / ΖΕΥΓΟΣ ΤΑΠΩΝ ΓΑΝΤΖΟΥ M14400 |
|---------------|--|

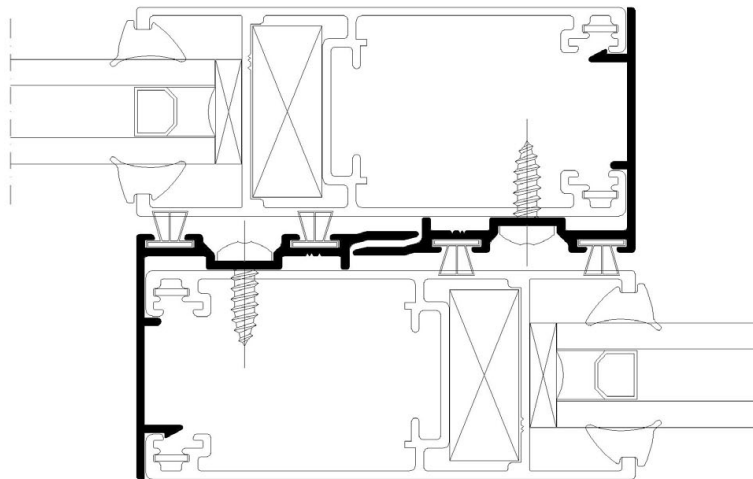
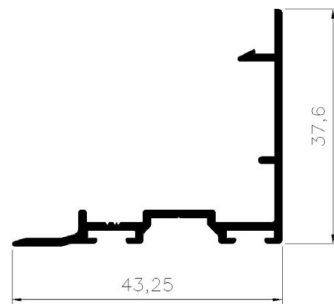

Required Accessories / Απαιτούμενα Εξαρτήματα

**Profile:** M14254  
**ADJOINING PROFILE**  
 ΜΠΙΝΙ  
**System:** S350  
**Weight:** 421.90  
**Ix (cm<sup>4</sup>):** 1.42  
**Iy (cm<sup>4</sup>):** 1.43  
**Status:** Active  
**Bicolor:** No  
**Bar Length:** 6000  
**Min Order Kg:** -

|               |   |
|---------------|---|
| EX-3111425403 | END CAP PAIR FOR M14254 BLACK / ΖΕΥΓΟΣ ΤΑΠΩΝ ΜΠΙΝΙ Μ14254 ΜΑΥΡΟ |
|---------------|---|

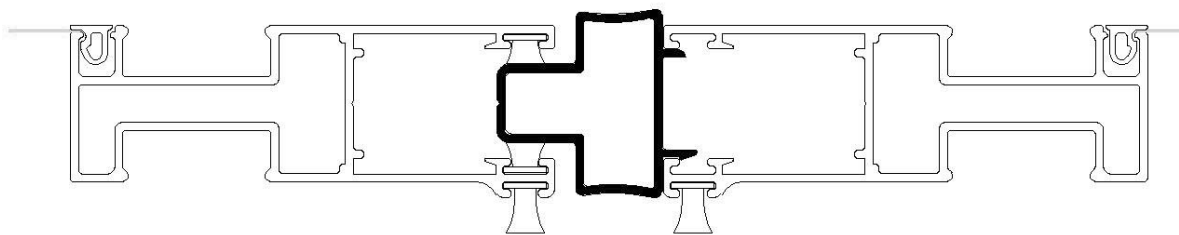
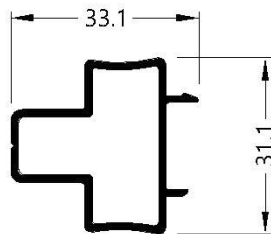

Required Accessories / Απαιτούμενα Εξαρτήματα

**Profile:** M14407  
**ADJOINING PROFILE**  
 ΜΠΙΝΙ  
**System:** M14400  
**Weight:** 618.90  
**Ix (cm<sup>4</sup>):** 3.17  
**Iy (cm<sup>4</sup>):** 2.04  
**Status:** Active  
**Bicolor:** No  
**Bar Length:**  
**Min Order Kg:** -

|               |   |
|---------------|---|
| EX-2201100101 | SEAL GASKET FRAME 2mm EPDM BLACK / ΕΛΑΣΤΙΚΟ ΦΤΕΡΟΥ ΚΑΣΑΣ 2mm EPDM ΜΑΥΡΟ |
| EX-3111440703 | ADJOINING PROFILE END CAPS SET M14400 / ΣΕΤ ΤΑΠΩΝ ΜΠΙΝΙΟΥ M14400        |

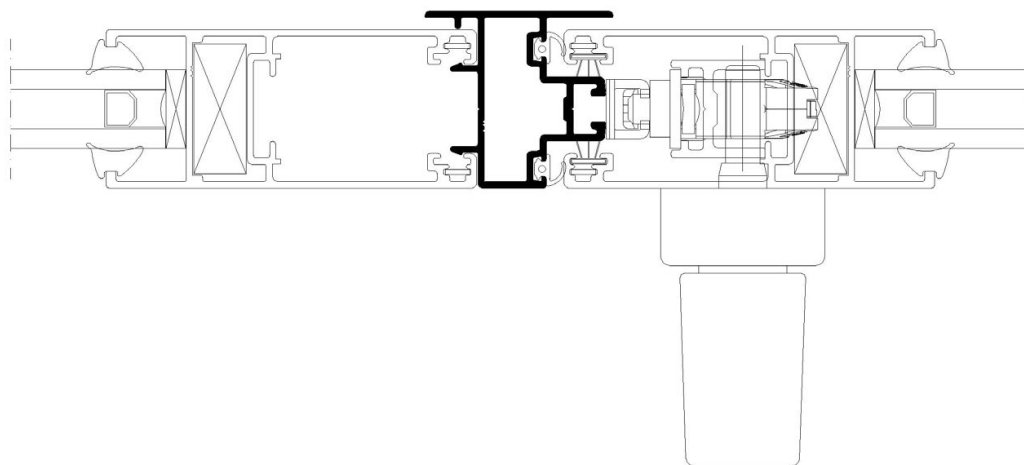
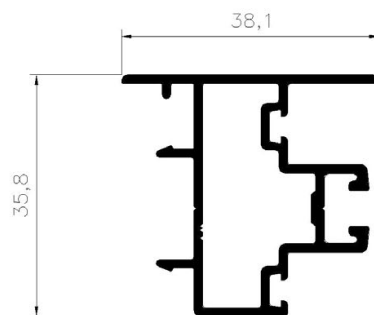

**Profile:** M9011  
**ADD-ON PROFILE**  
ΠΡΟΣΘΕΤΟ  
**System:** M9050  
**Weight:** 266.10  
**Ix (cm<sup>4</sup>):** 0.66  
**Iy (cm<sup>4</sup>):** 0.36  
**Status:** Active  
**Bicolor:** No  
**Bar Length:** 6000  
**Min Order Kg:** -

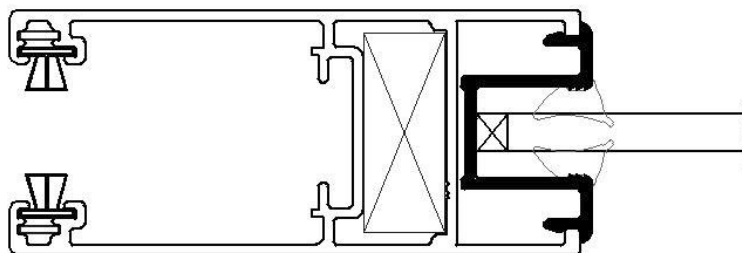
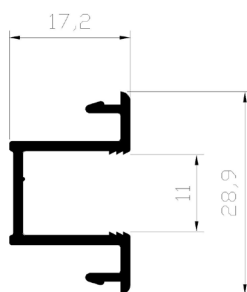

Required Accessories / Απαιτούμενα Εξαρτήματα

**Profile:** S463  
**ADD-ON PROFILE**  
**ΠΡΟΣΘΕΤΟ**  
**System:** S350  
**Weight:** 197.40  
**Ix (cm<sup>4</sup>):** 0.21  
**Iy (cm<sup>4</sup>):** 0.69  
**Status:** Active  
**Bicolor:** No  
**Bar Length:** 6000  
**Min Order Kg:** -

|               |   |
|---------------|---|
| EX-6206910803 | BRUSH PILE SEAL 8mm 4P BLACK / ΒΟΥΡΤΣΑΚΙ 8mm 4P ΜΑΥΡΟ |
|---------------|---|

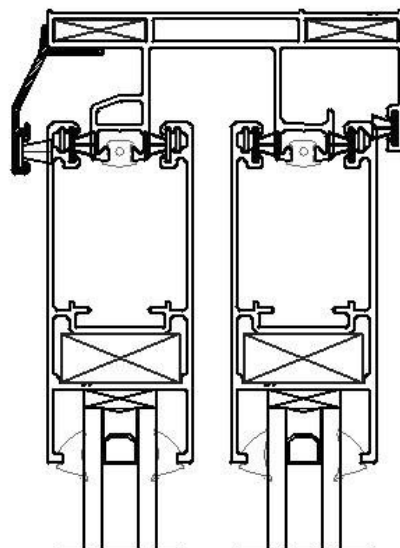
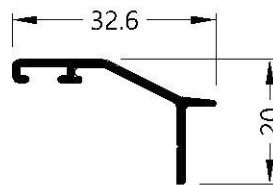

**Profile:** S380  
**COVER PROFILE**  
ΚΑΠΤΑΚΙ  
**System:** S350  
**Weight:** 181.40  
**Ix (cm<sup>4</sup>):** 0.05  
**Iy (cm<sup>4</sup>):** 0.65  
**Status:** Active  
**Bicolor:** No  
**Bar Length:** 6000  
**Min Order Kg:** -

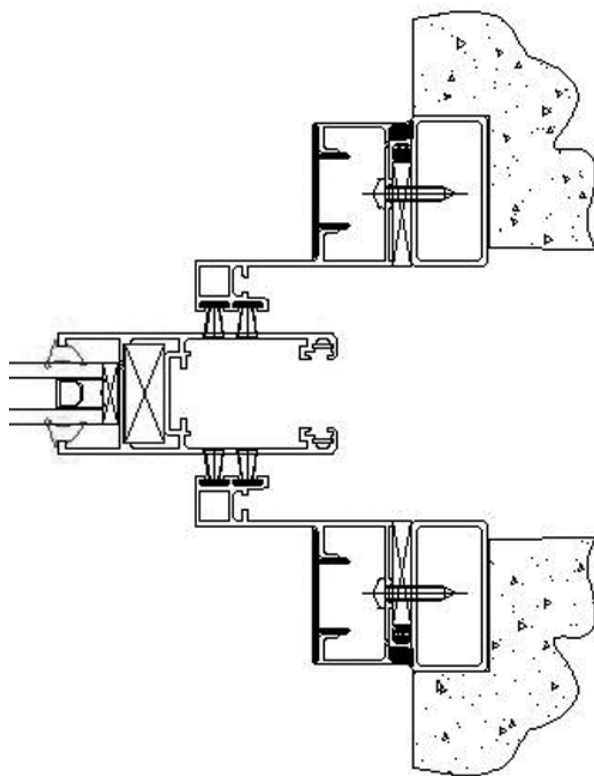
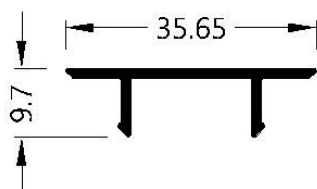

Profile: S35019  
TRIM PROFILE  
ΑΡΜΟΚΑΛΥΨΙΤΤΡΟ  
System: S350 LT  
Weight: 696  
Ix (cm<sup>4</sup>): 6.80  
Iy (cm<sup>4</sup>): 8.33  
Status: Active  
Bicolor: No  
Bar Length: 6000  
Min Order Kg: -

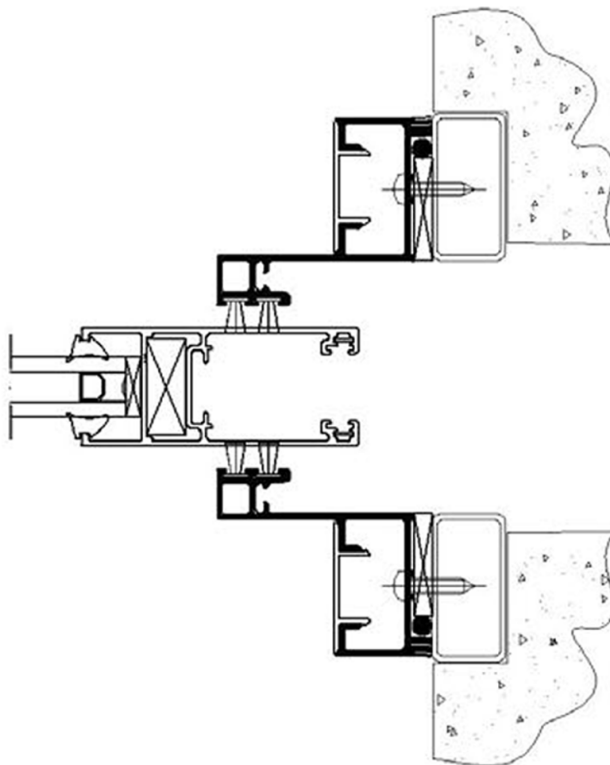
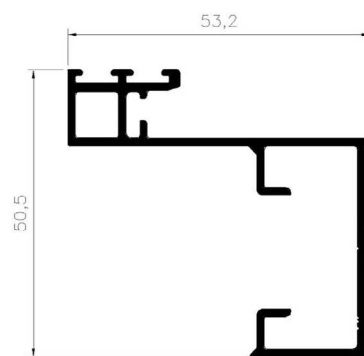

**Profile:** S490  
**MOSQUITO NET PROFILE**  
 ΣΗΤΕΣ  
**System:** S350  
**Weight:** 981.60  
**Ix (cm<sup>4</sup>):** 3.30  
**Iy (cm<sup>4</sup>):** 22.43  
**Status:** Active  
**Bicolor:** No  
**Bar Length:** 5900  
**Min Order Kg:** -

Required Accessories / Απαιτούμενα Εξαρτήματα

|               |  |
|---------------|--|
| EX-1401119000 | CORNER CONNECTOR DIE CAST 10,6x19mm / ΓΩΝΙΑ ΣΥΝΔΕΣΗΣ ΧΥΤΗ 10,6x19mm  |
| EX-6206910003 | BRUSH PILE SEAL 10mm 4P BLACK / ΒΟΥΡΤΣΑΚΙ 10mm 4P ΜΑΥΡΟ  |
| EX-6206910603 | BRUSH PILE SEAL 6mm 4P BLACK / ΒΟΥΡΤΣΑΚΙ 6mm 4P ΜΑΥΡΟ  |
| EX-2401464903 | PVC FOR FLY SCREEN SASH / PVCΣΥΓΚΡΑΤΗΣΗΣ ΣΙΤΑΣ   |
| EX-6000120100 | ROLLER ALUMINIUM SINGLE WITH PLATE M9000 M9200 FLYSCR 45kg / ΡΑΟΥΛΟ ΑΛΟΥΜΙΝΙΟΥ ΜΟΝΟ ΜΕ ΝΤΙΖΑ ΦΥΛΛΟΥ ΣΙΤΑΣ Η Μ9000 45kg |
| EX-2401464902 | PVC FOR FLY SCREEN SASH (WHITE) / PVCΣΥΓΚΡΑΤΗΣΗΣ ΣΙΤΑΣ (ΛΕΥΚΟ)   |
| EX-1801421800 | ALIGNMENT CORNER FOR SASH FLYSCREEN / ΓΩΝΙΑ ΕΠΙΠΕΔΟΤΗΤΑΣ ΓΙΑ ΦΥΛΛΟ ΣΗΤΑΣ   |
| EX-6501421800 | SHOCK ABSORBER FOR FLYSCREENS / ΑΜΟΡΤΙΣΕΡ ΦΥΛΛΩΝ ΣΙΤΑΣ   |

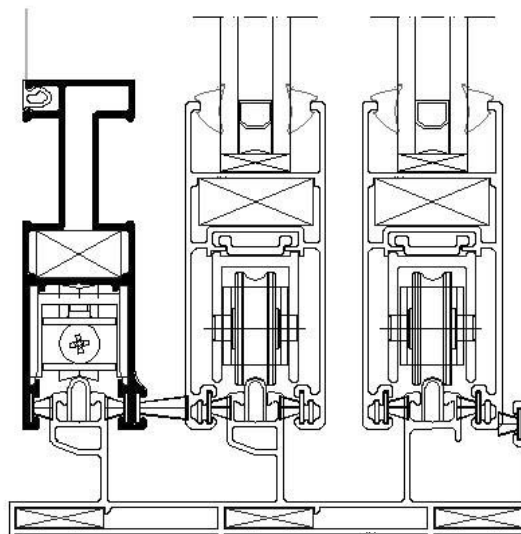
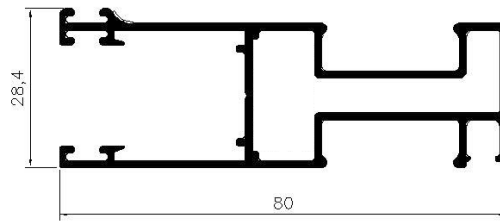

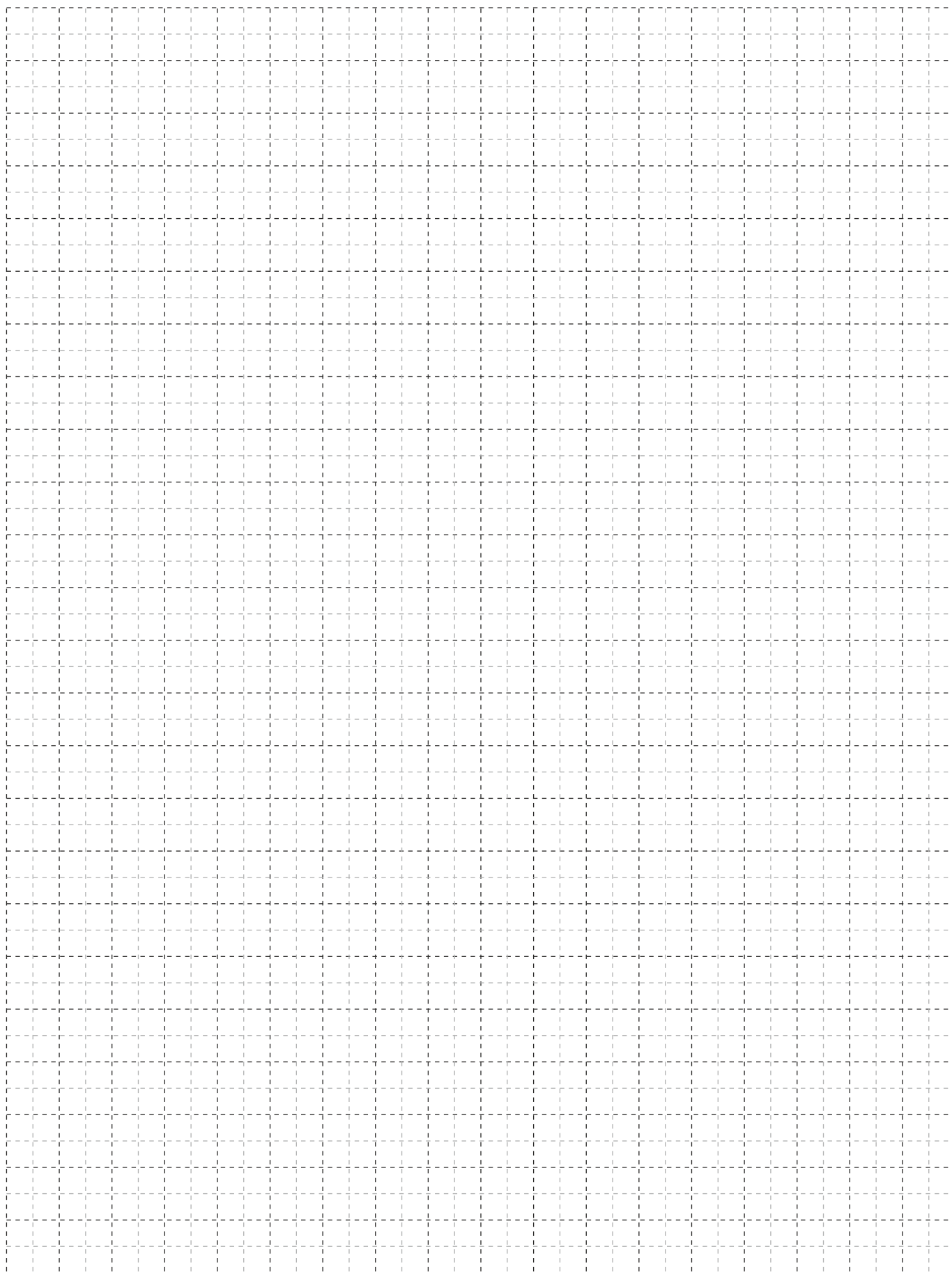



# TYPOLOGIES SECTIONS ΤΟΜΕΣ ΤΥΠΟΛΟΓΙΩΝ

PARALLEL - ΕΠΑΛΛΗΛΑ

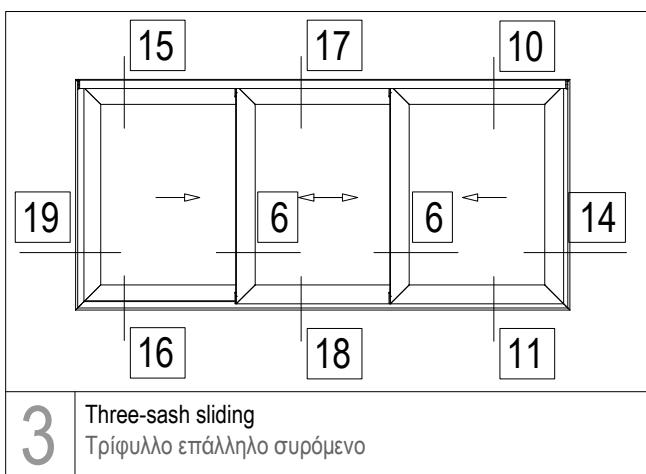
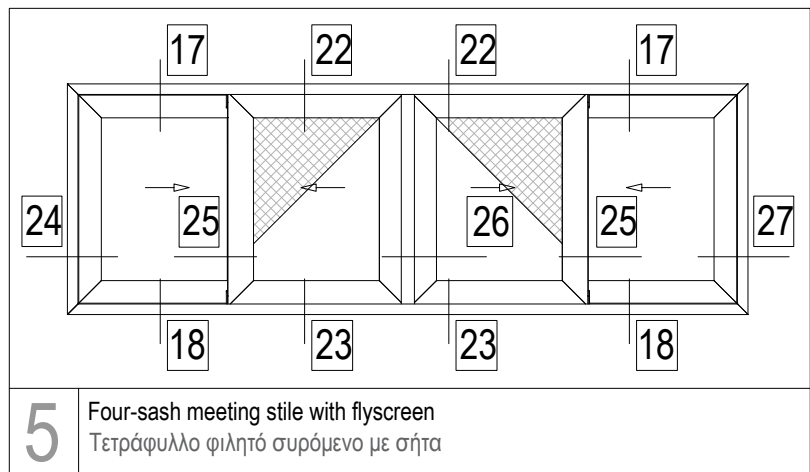
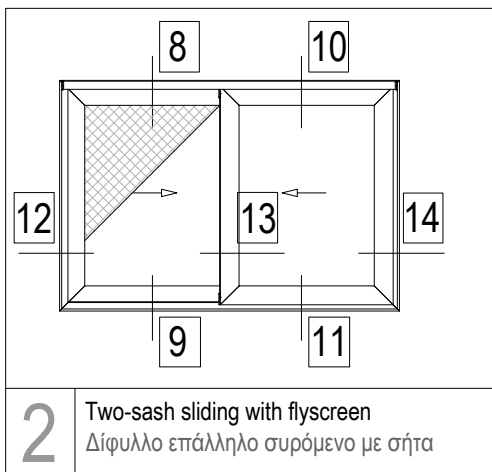
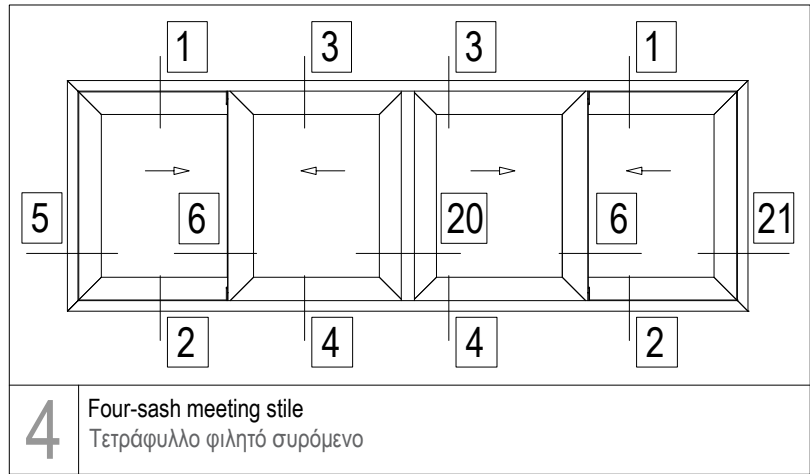
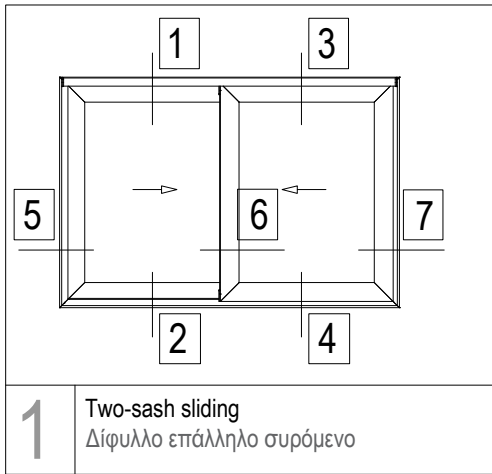

1

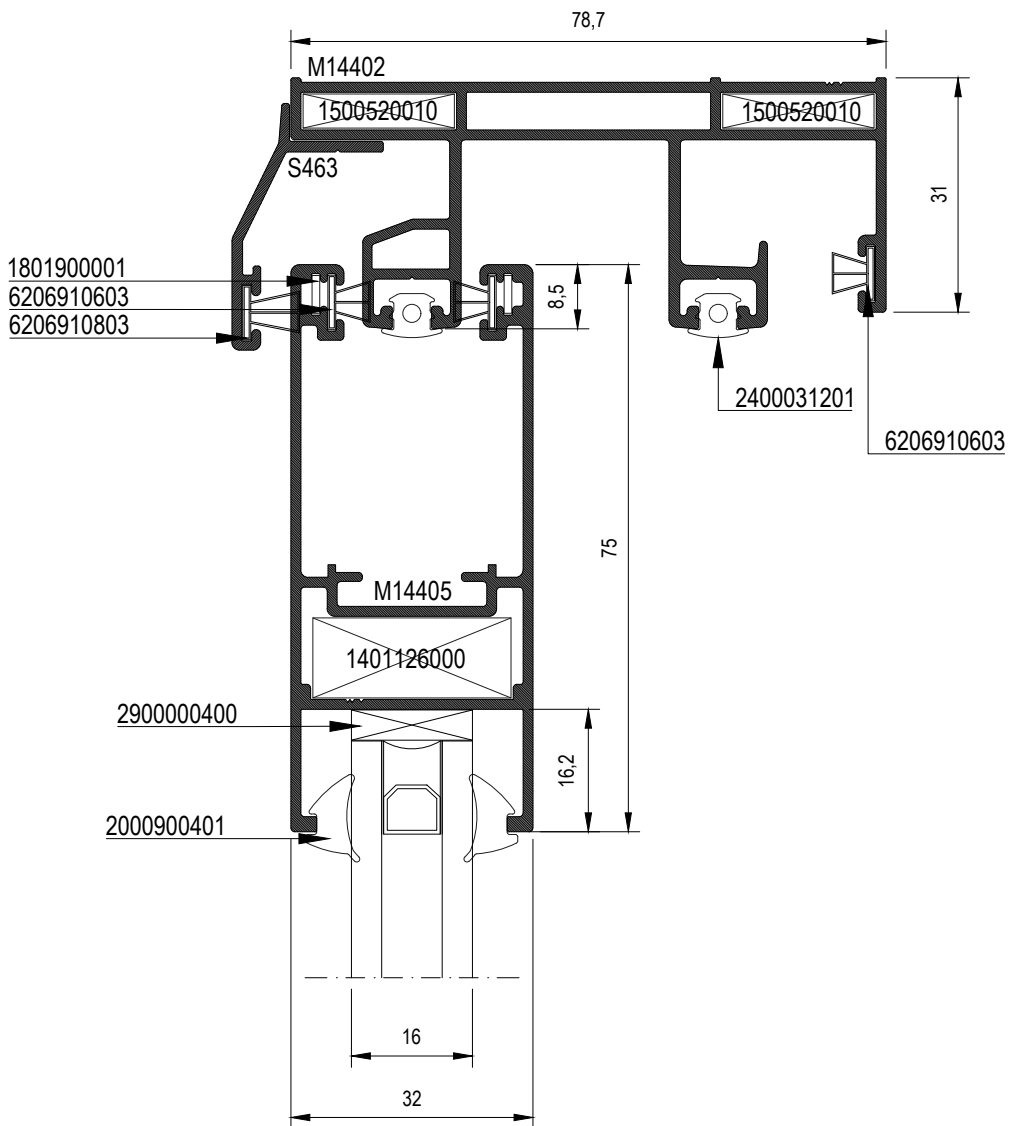
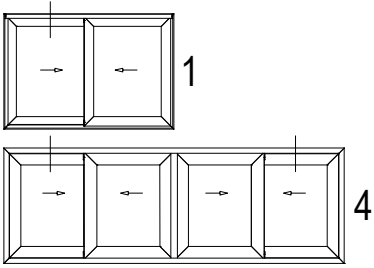

2

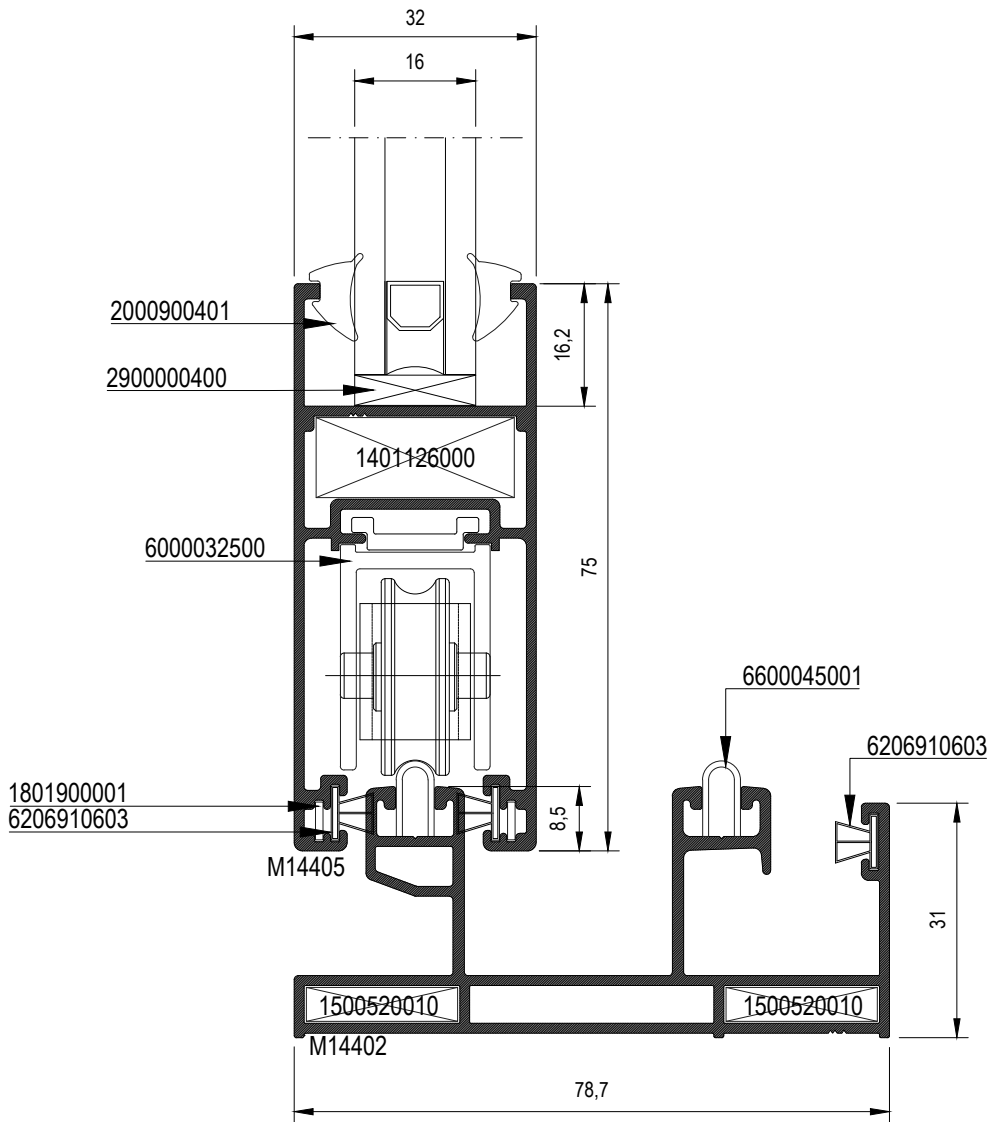
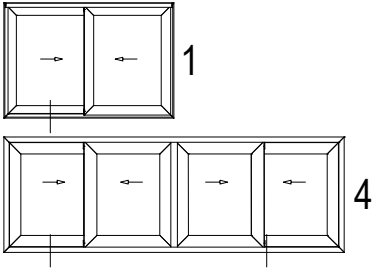

3

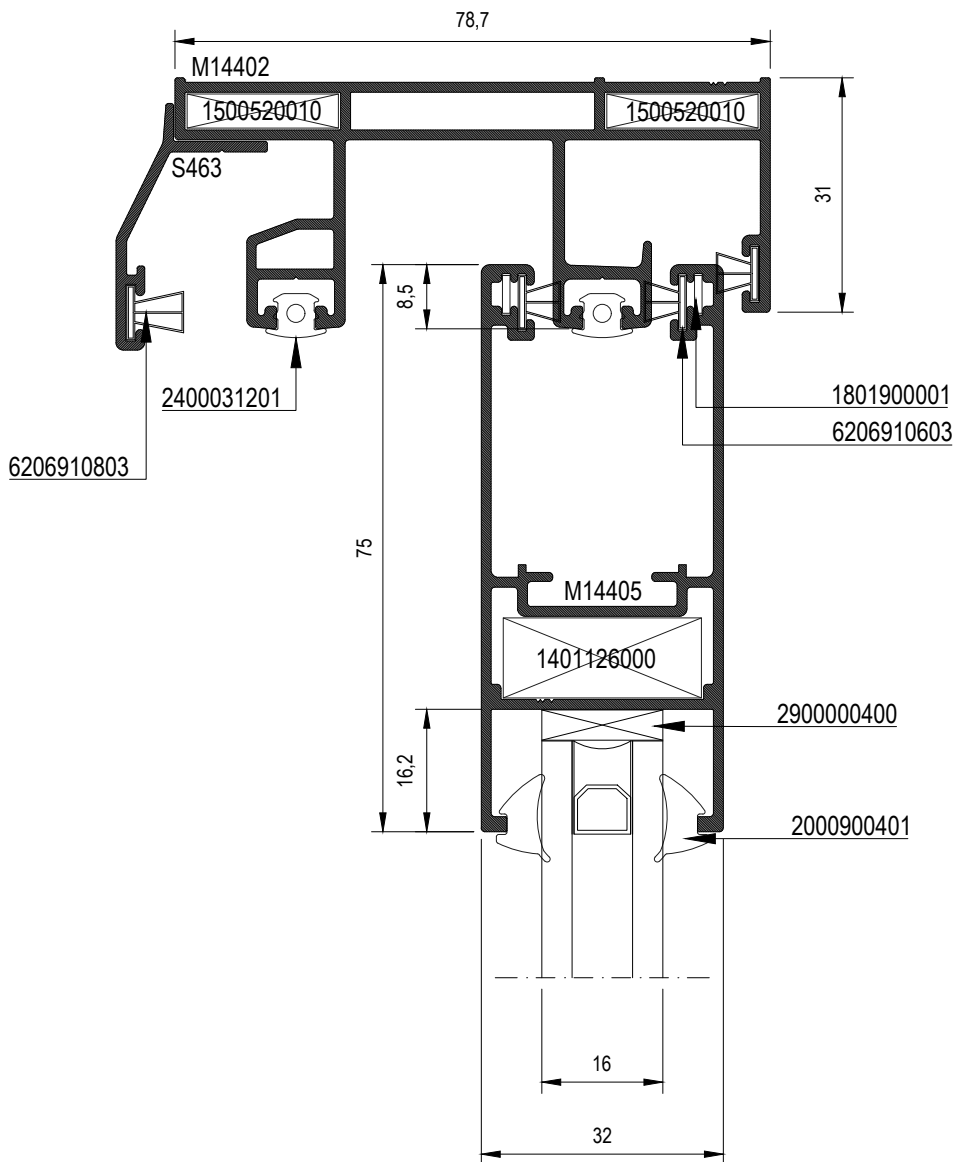
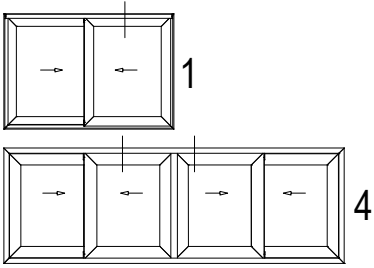

4

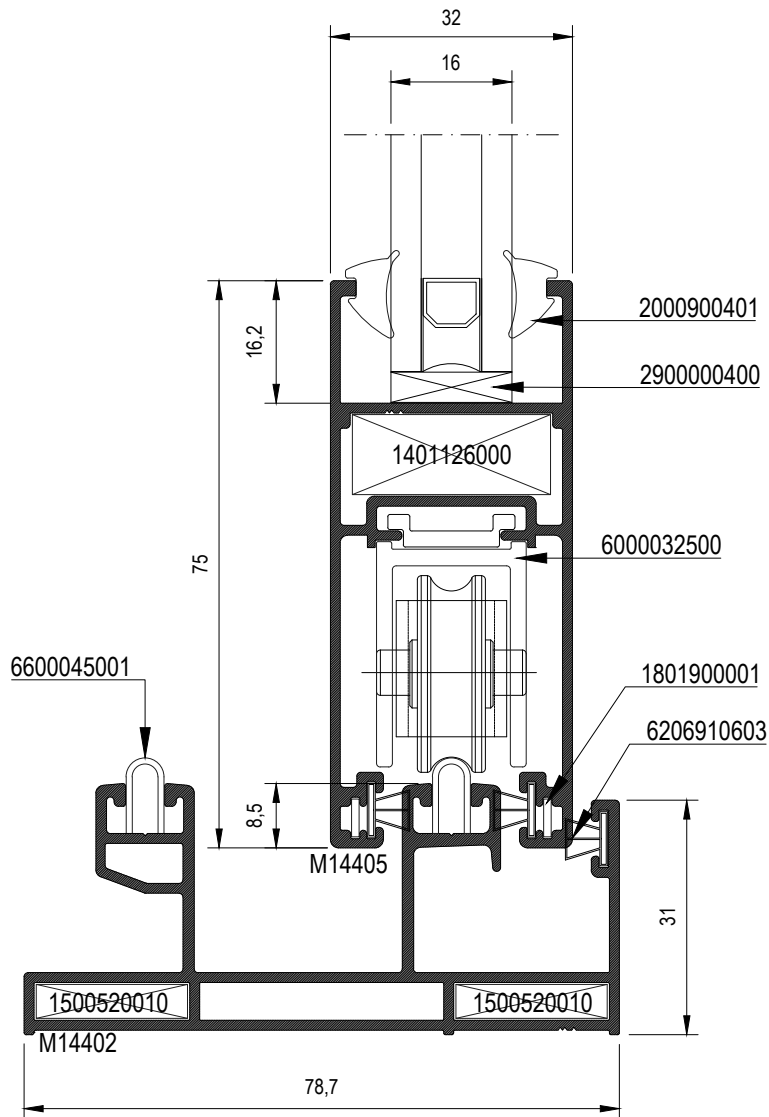
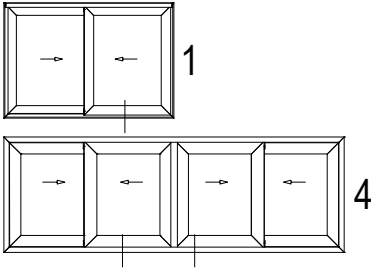

5

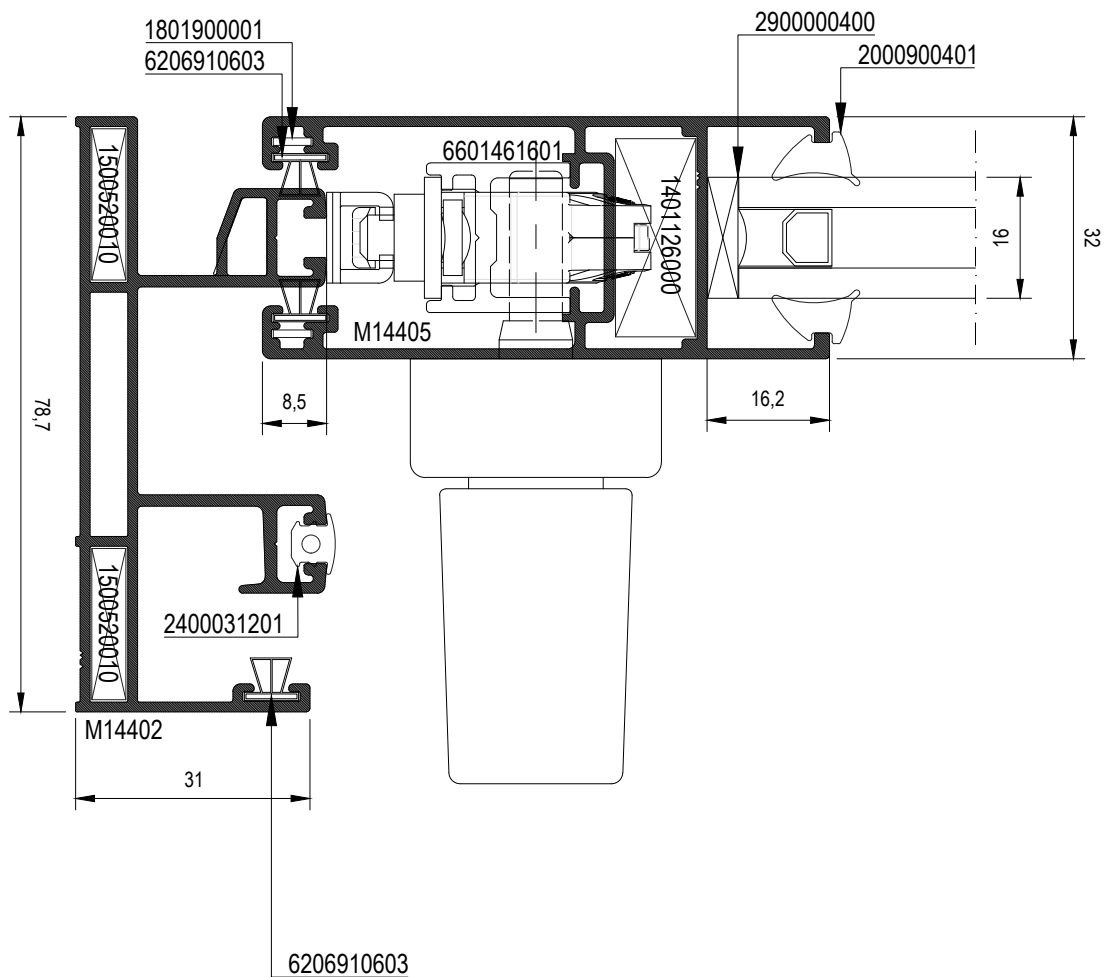
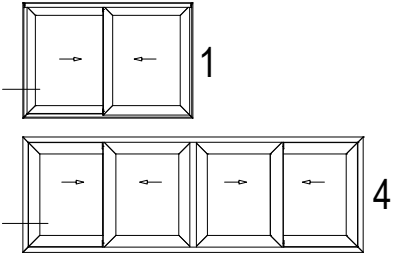

6

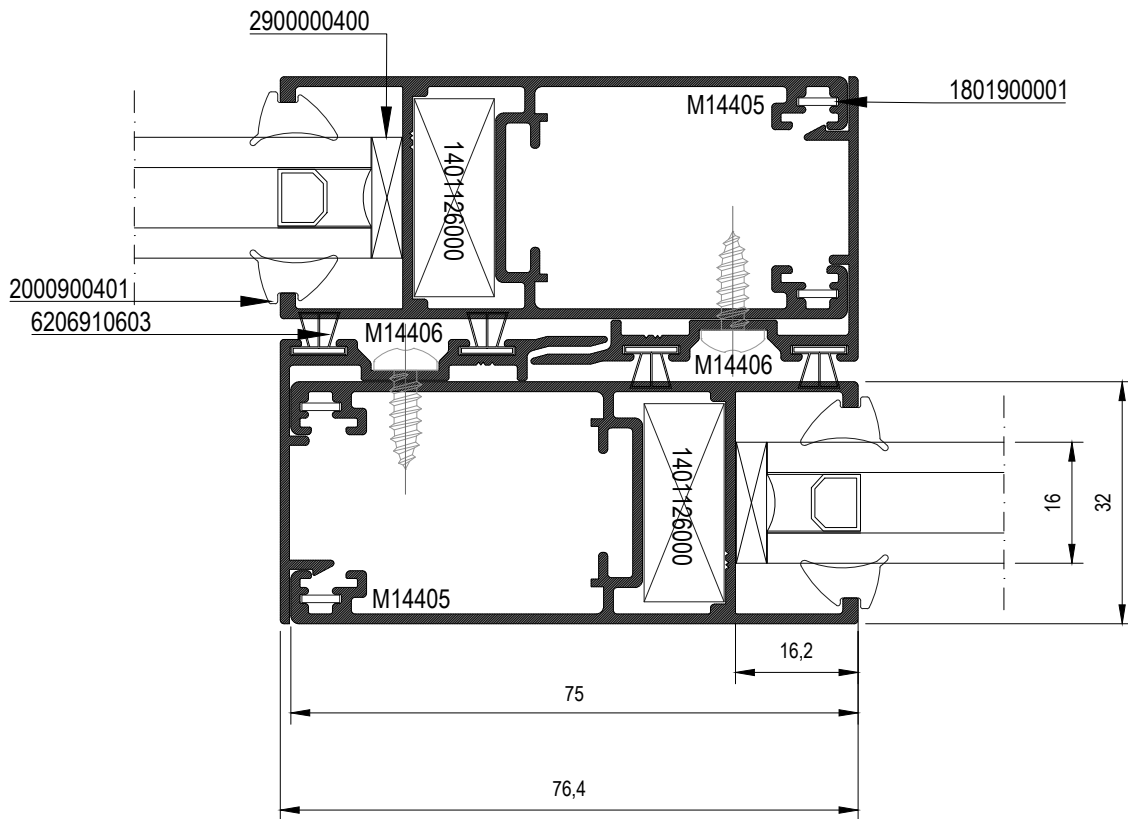
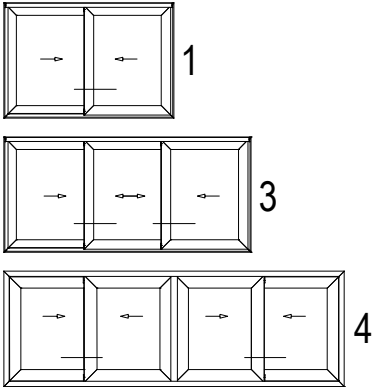

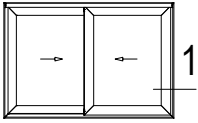

7

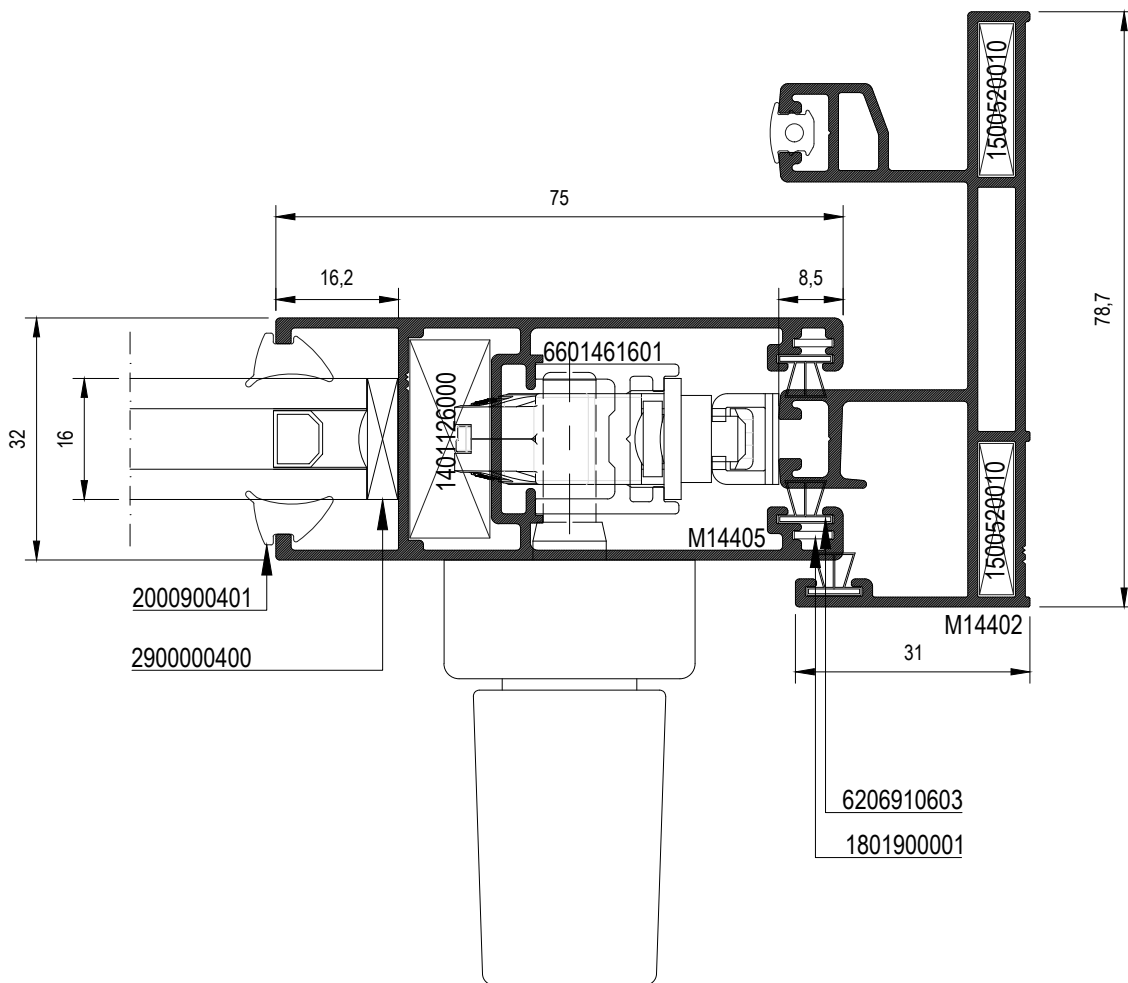

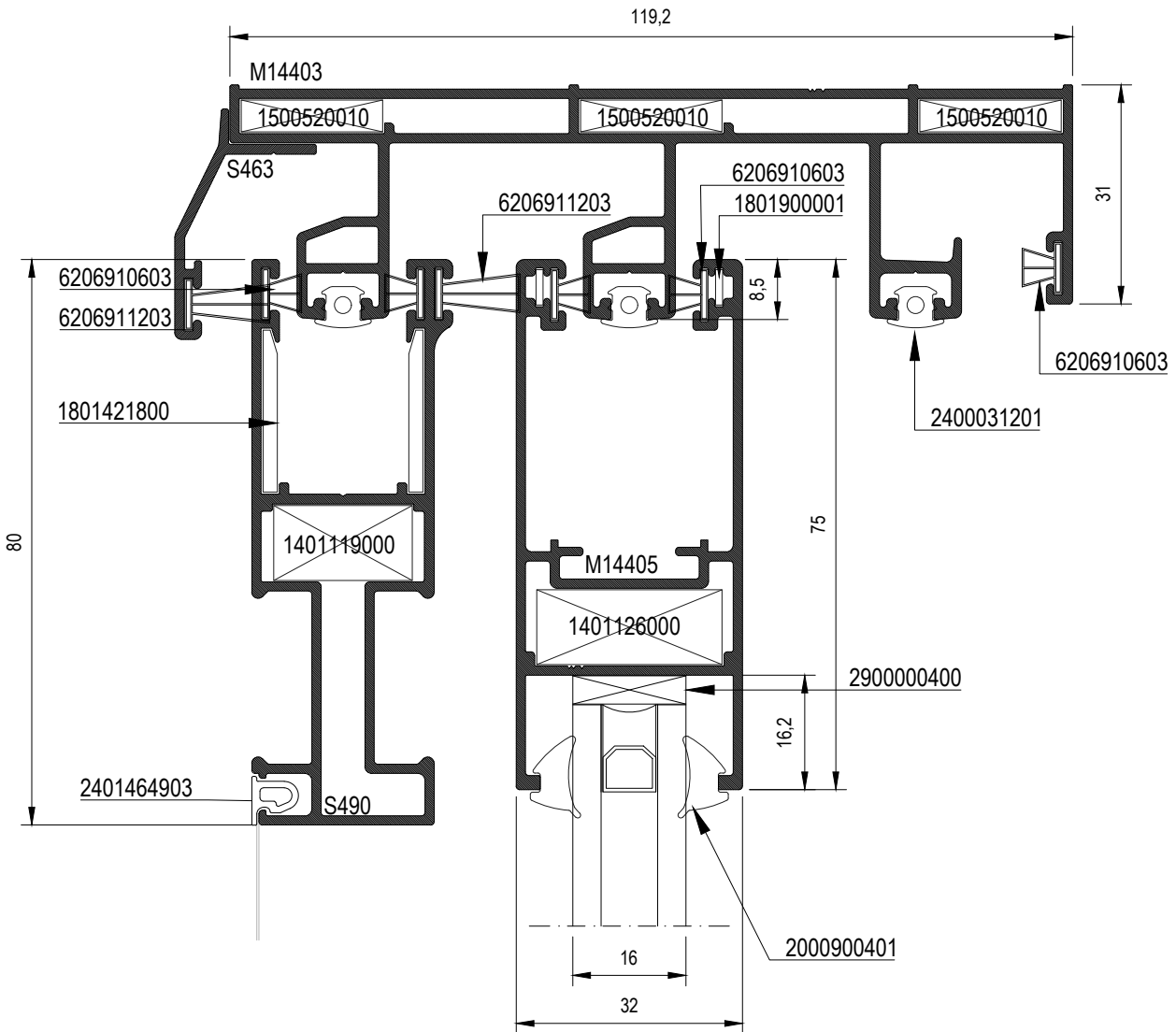
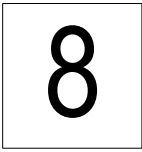
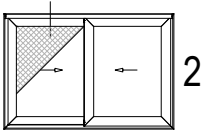

9

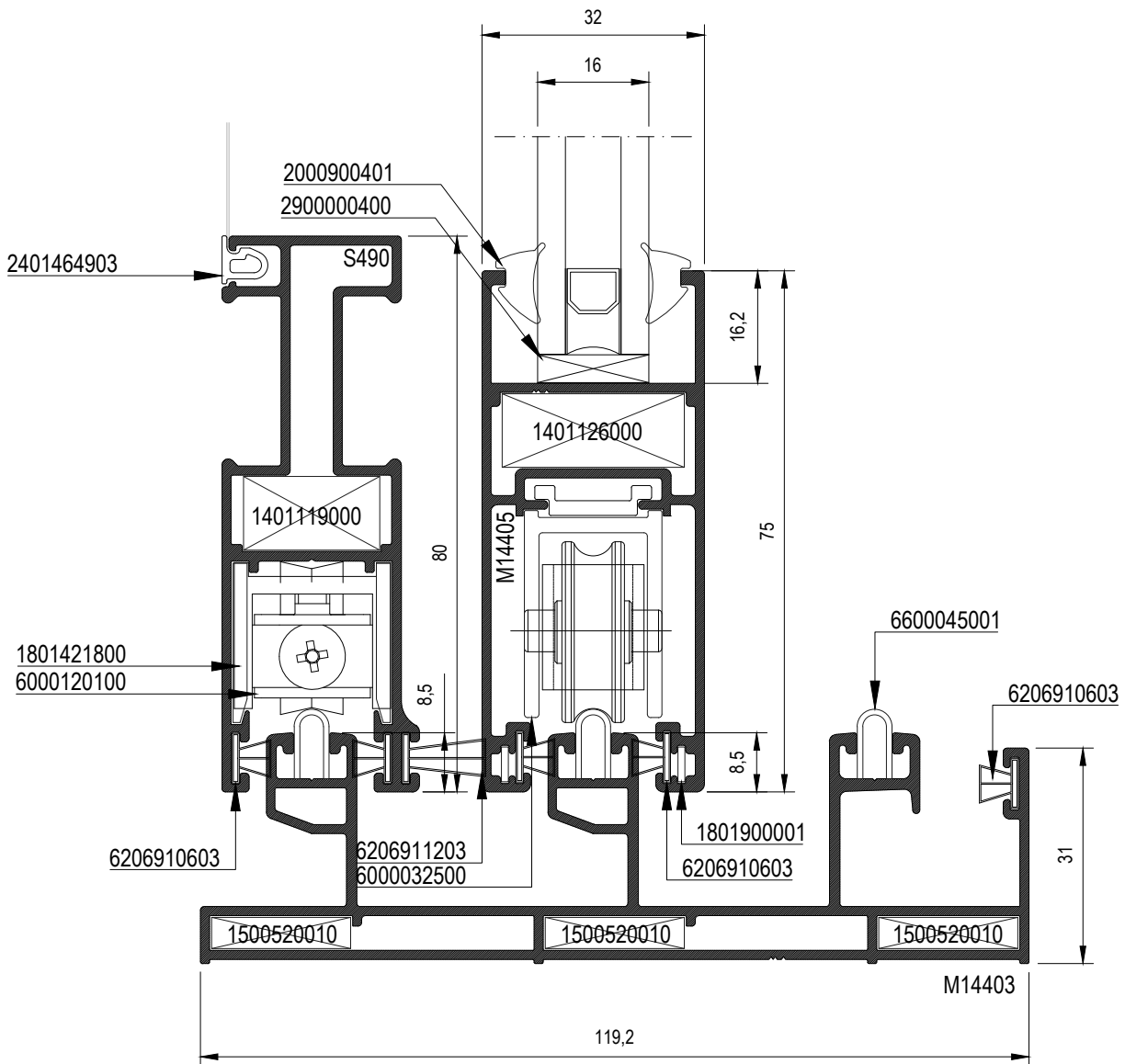
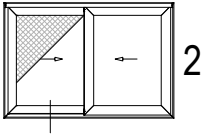

10

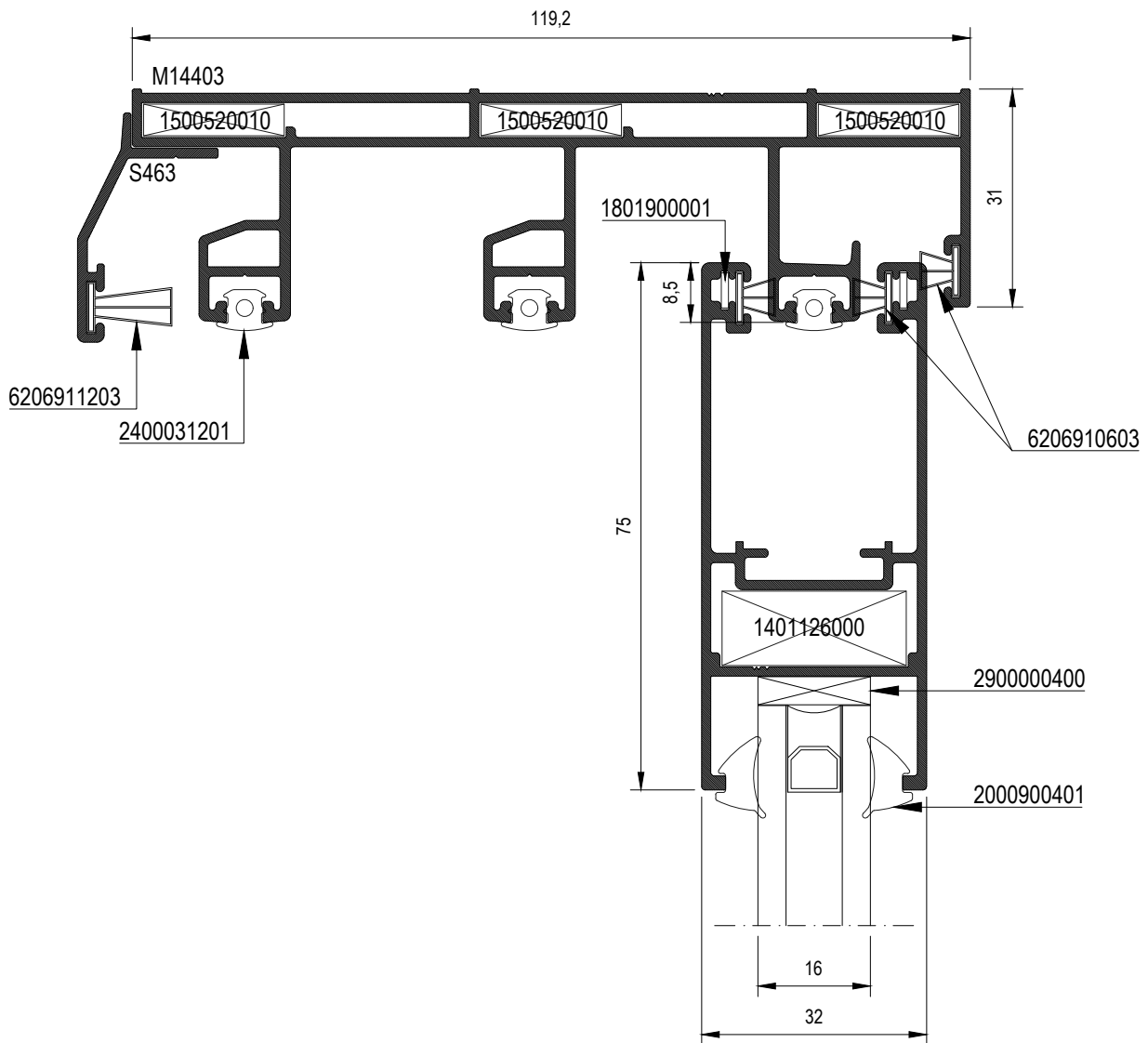
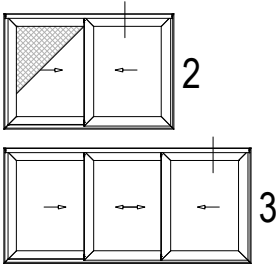

11

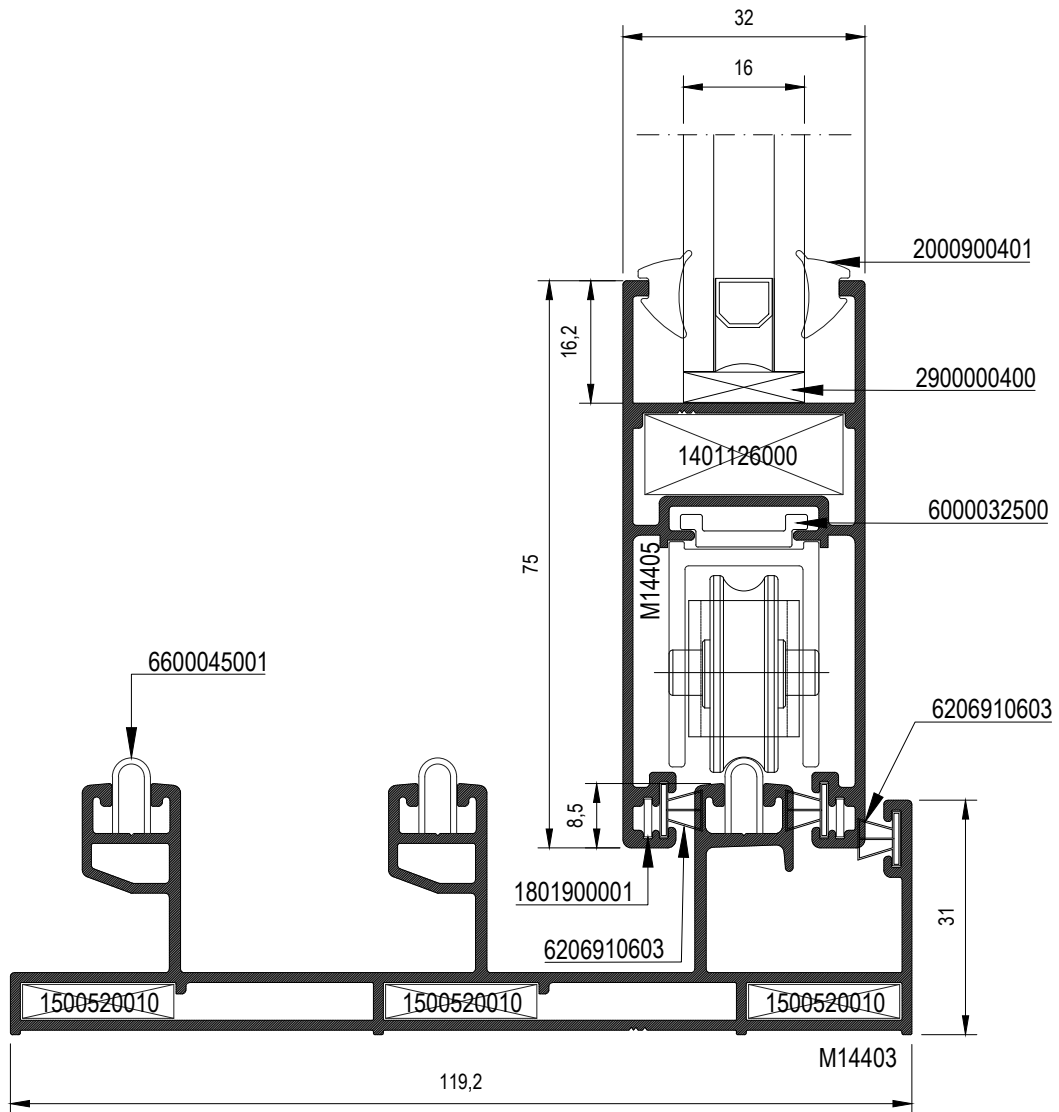
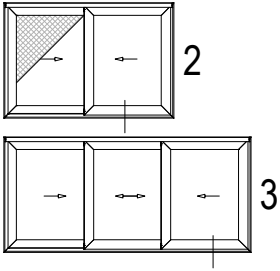

12

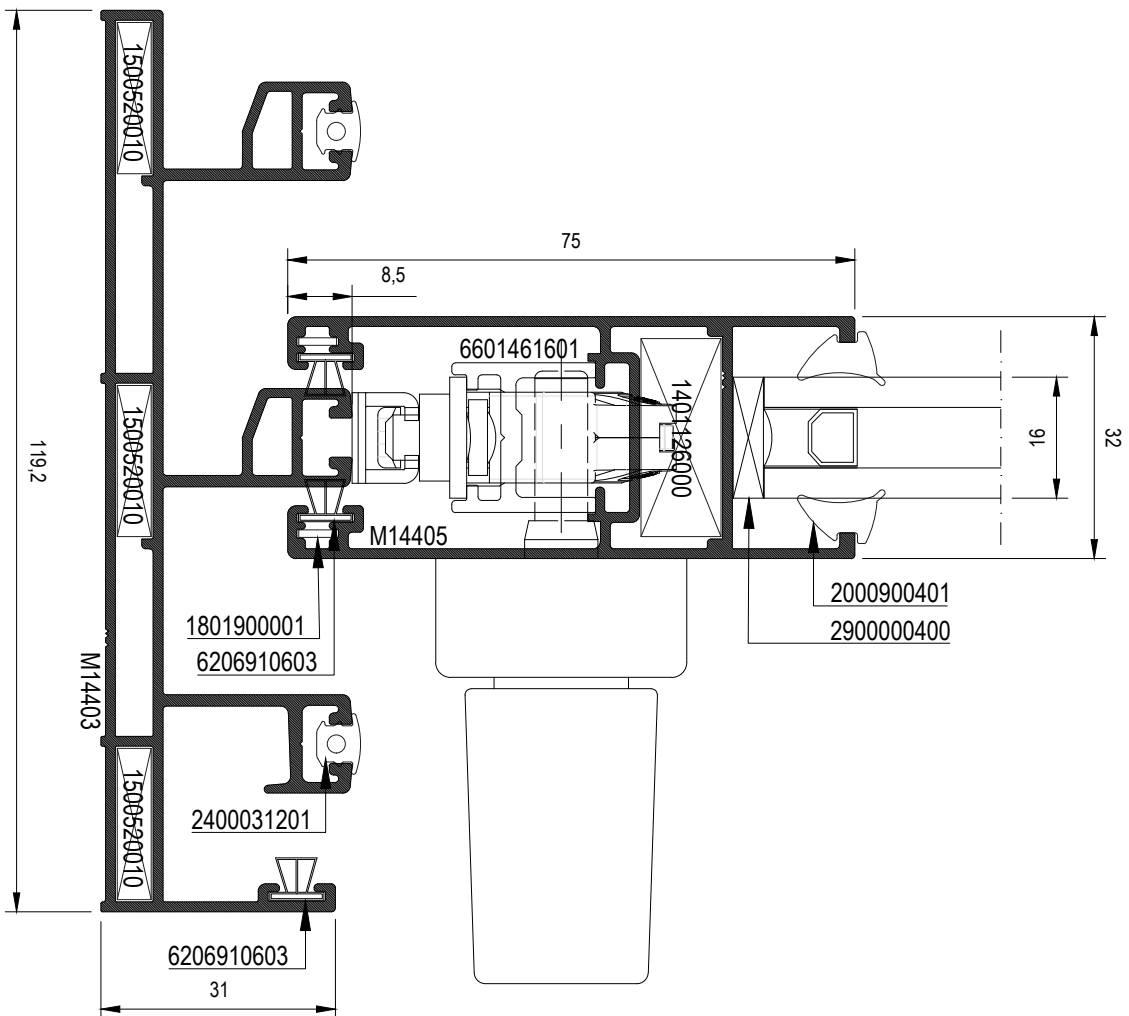
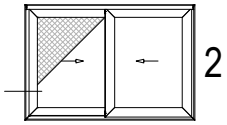

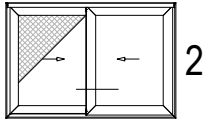

13

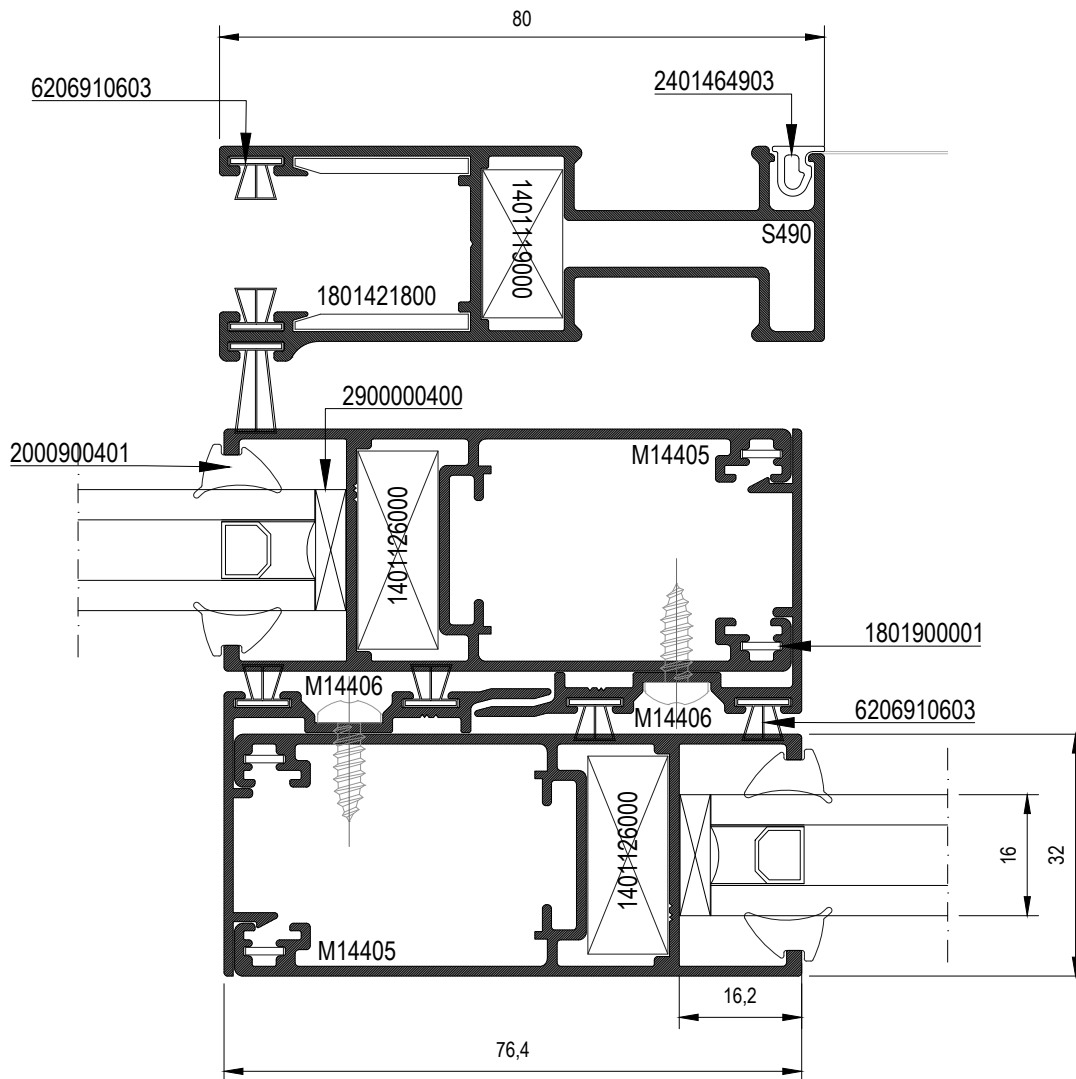

14

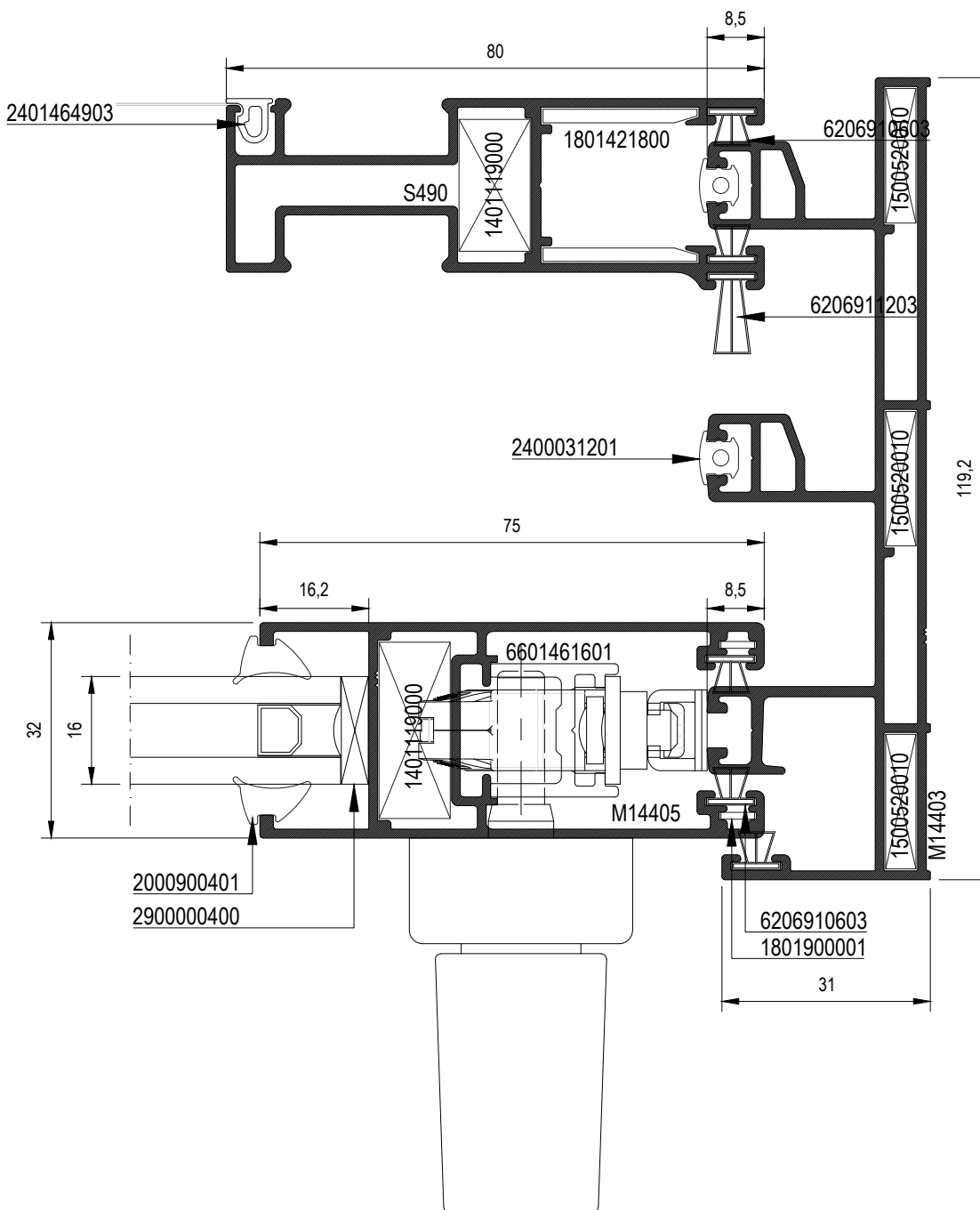
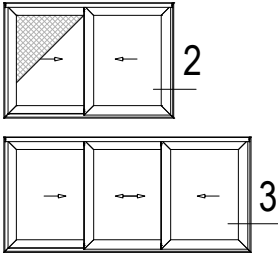

15

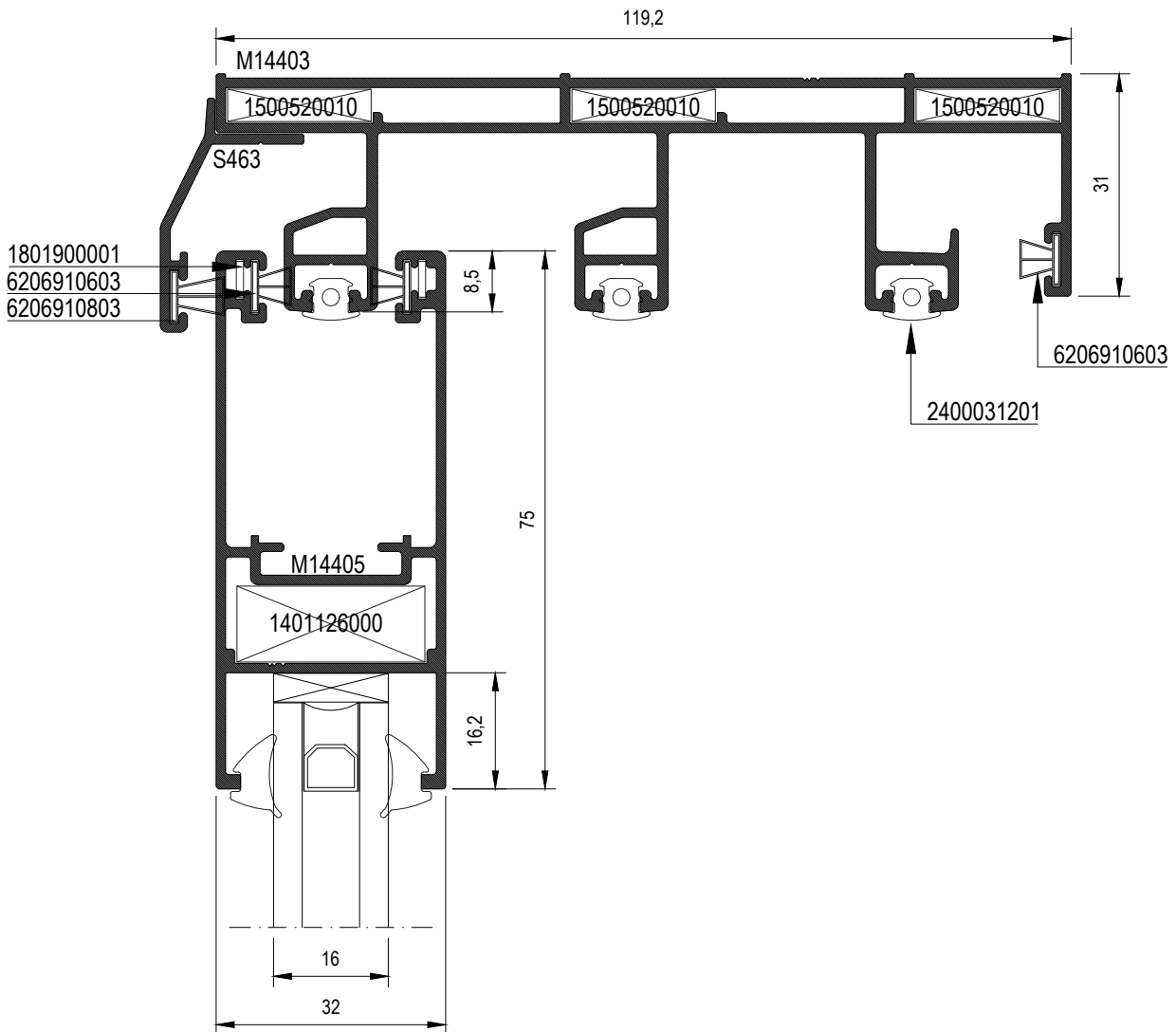
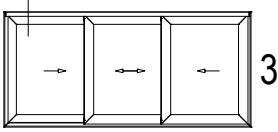

16

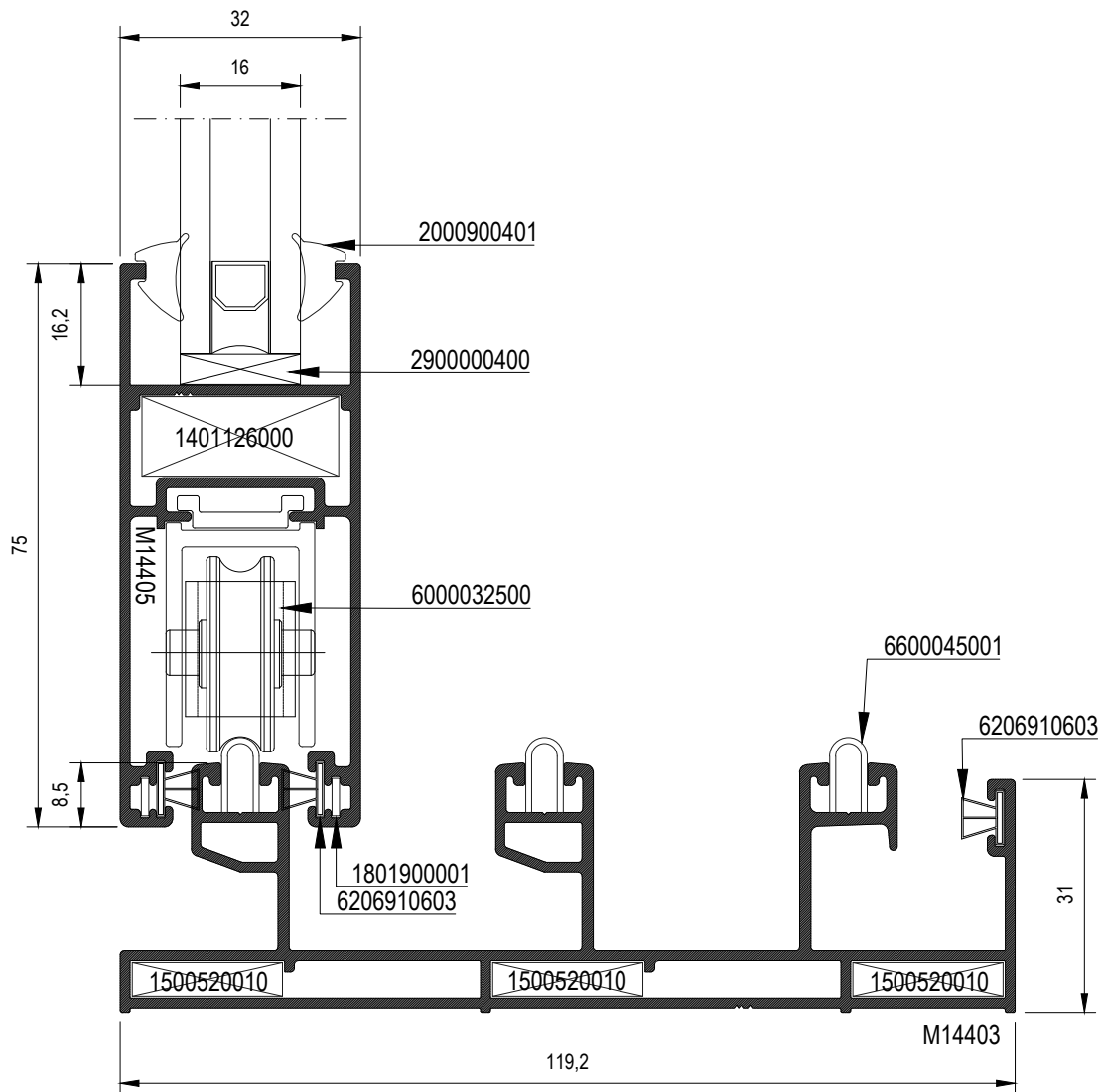
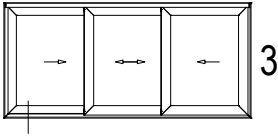

17

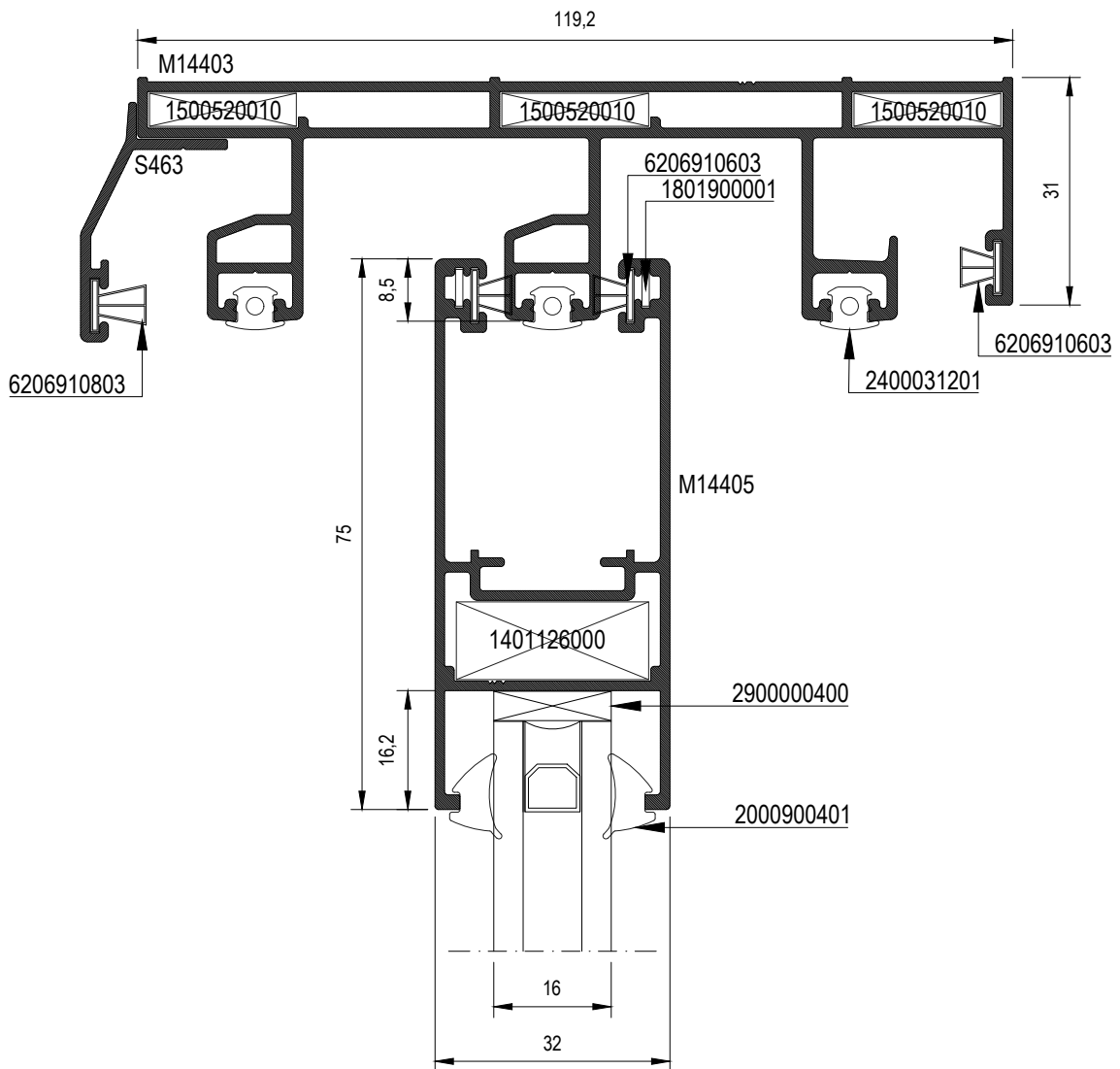
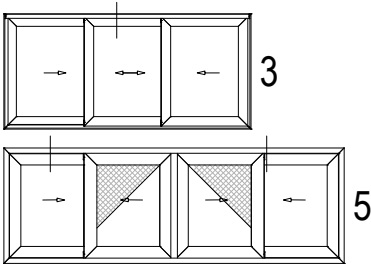

18

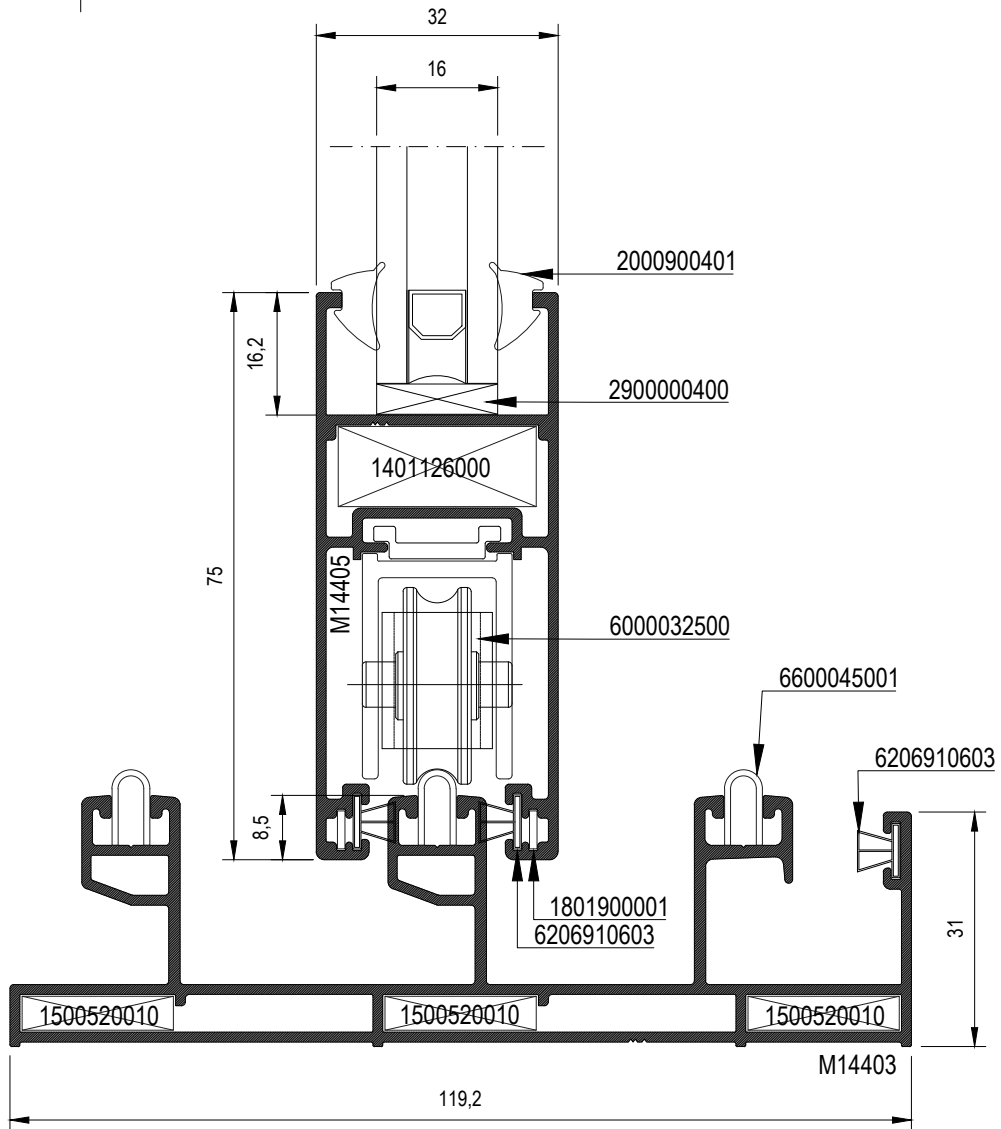
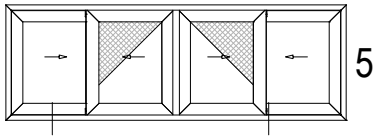
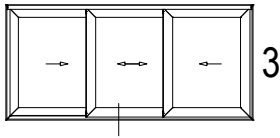

19

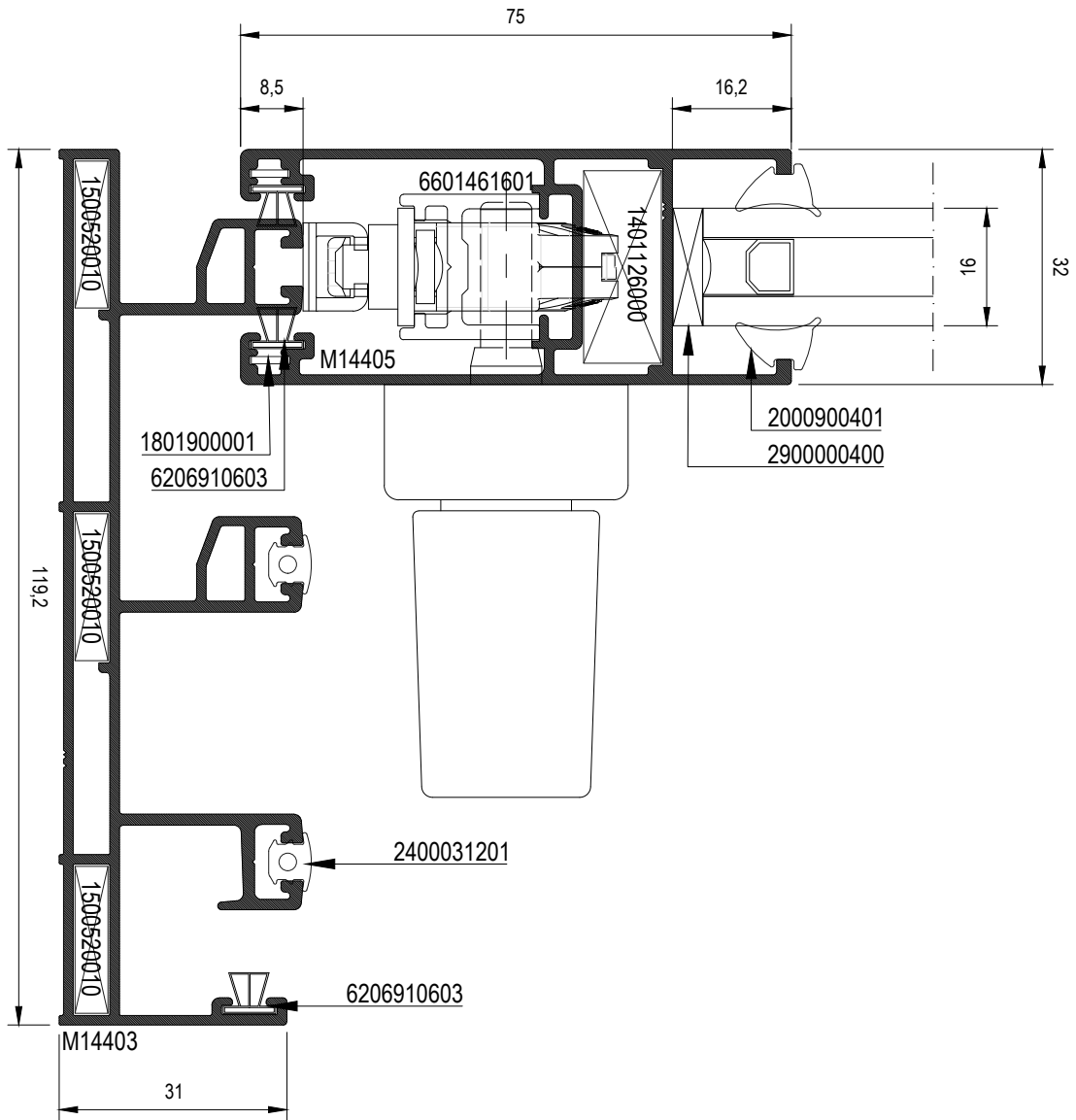
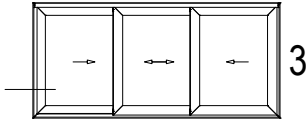

20

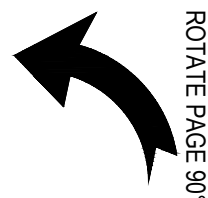
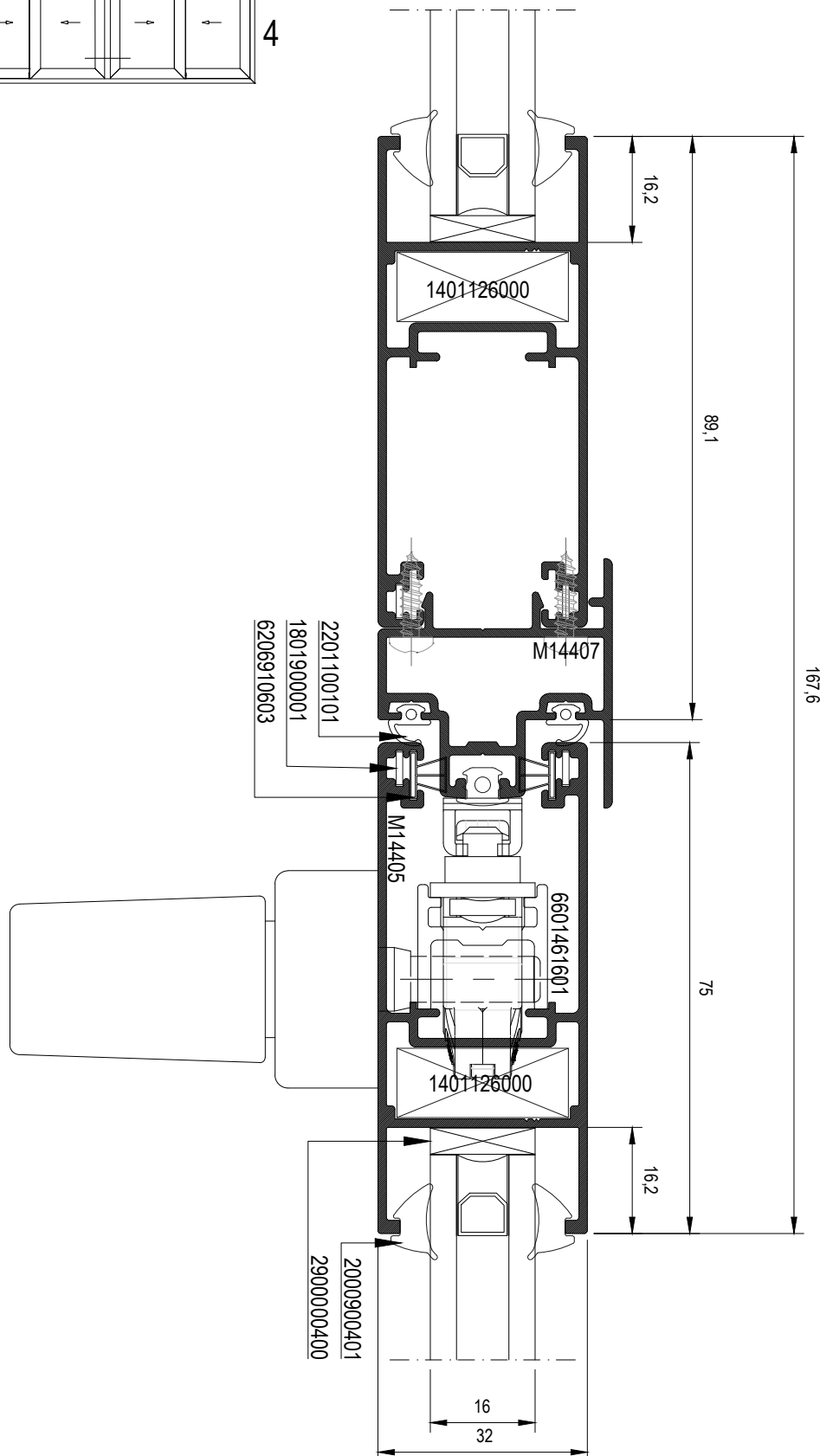
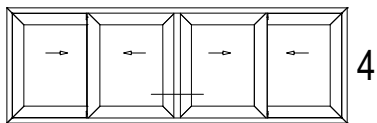

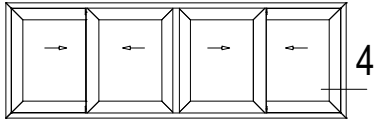

21

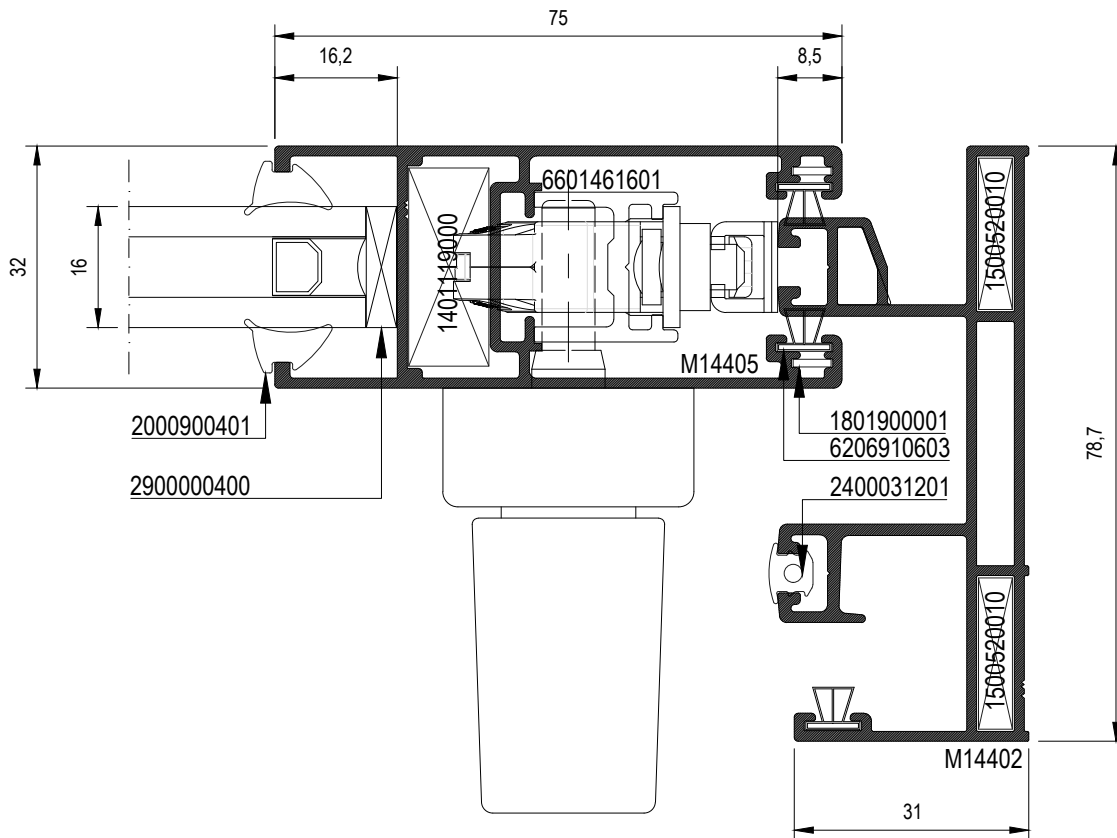

22

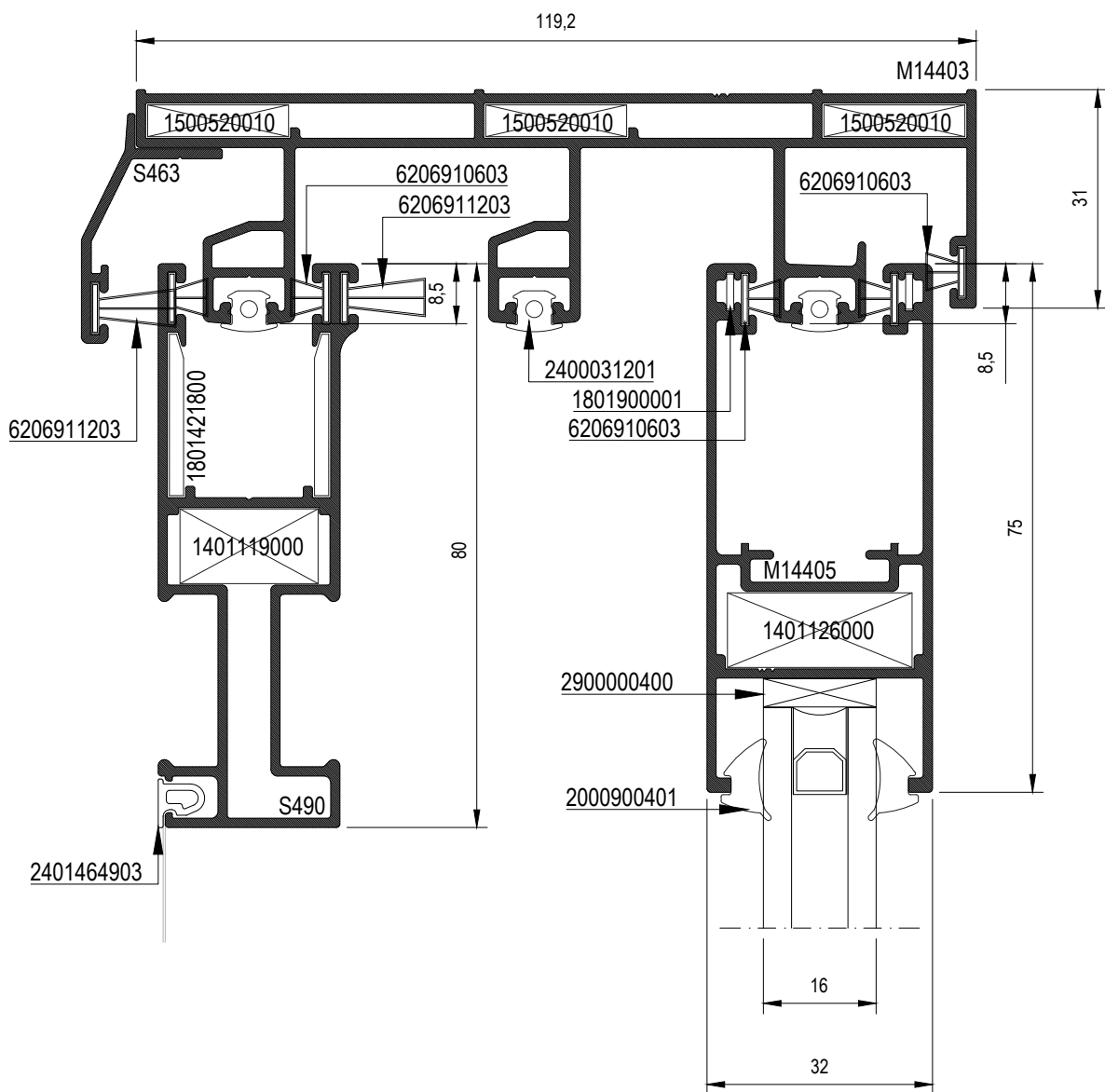
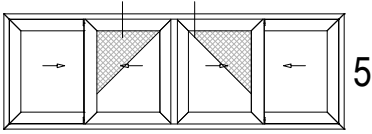

23

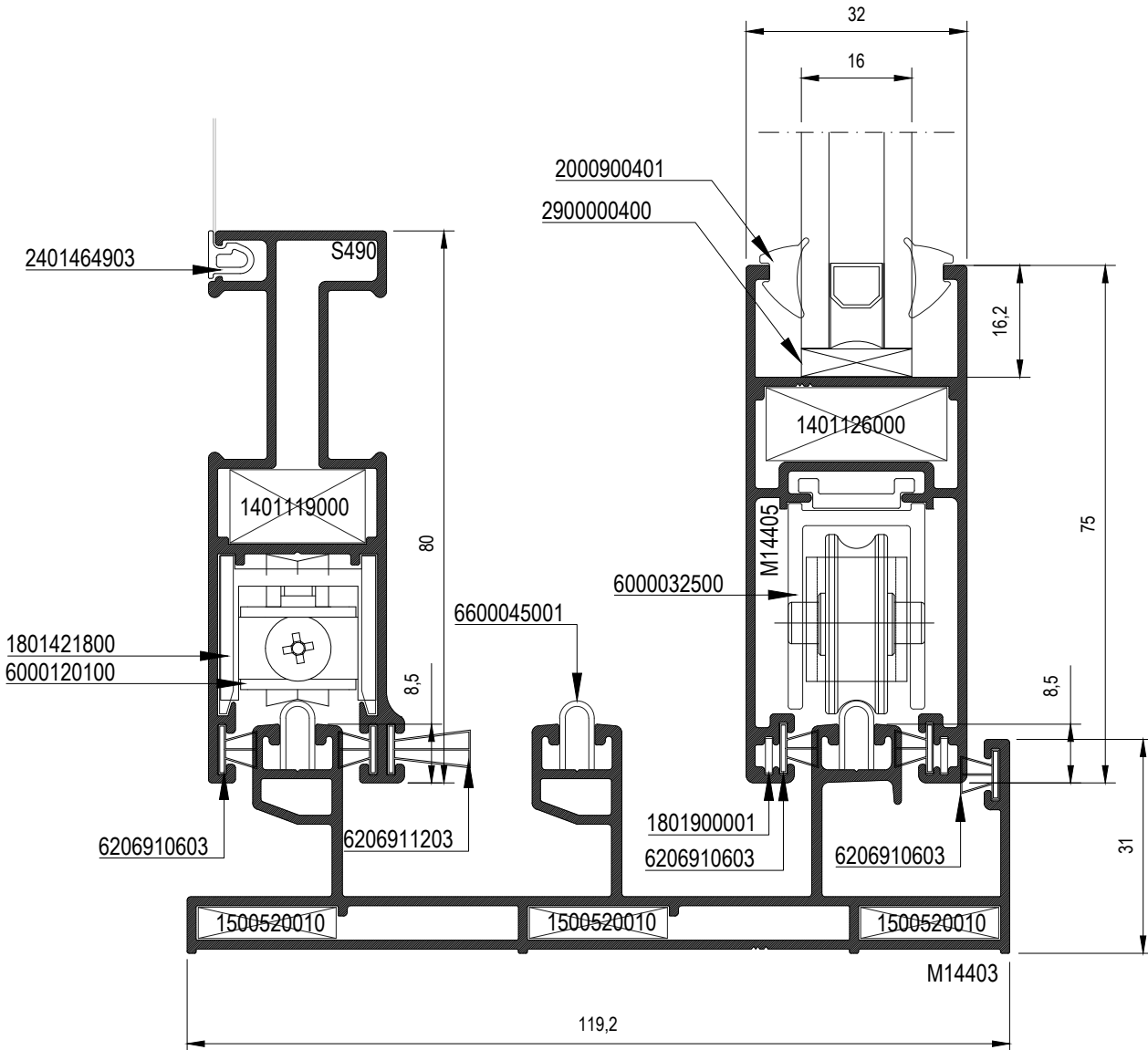
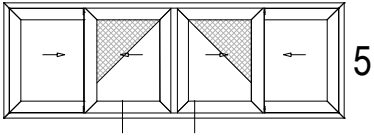

24

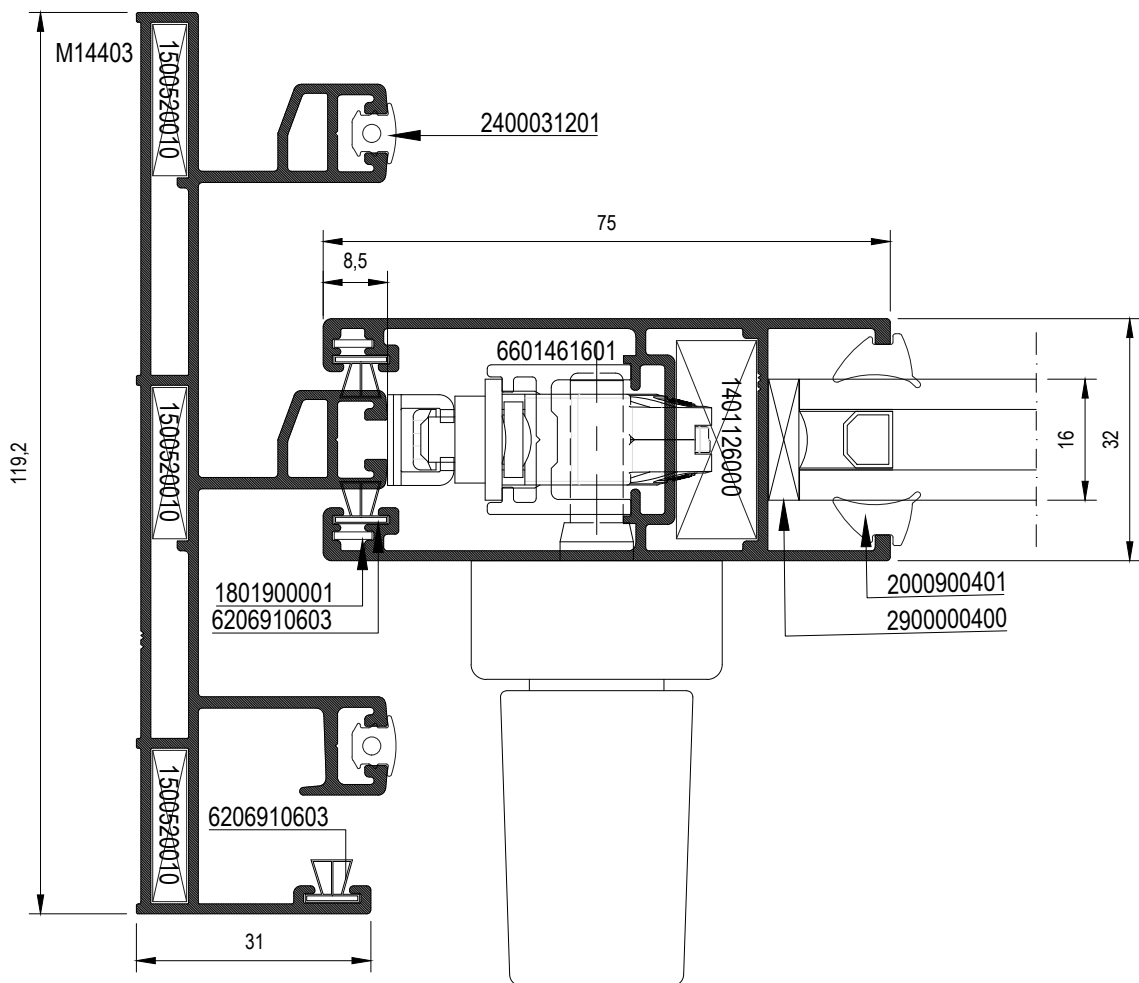
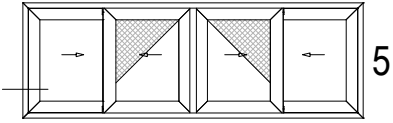

25

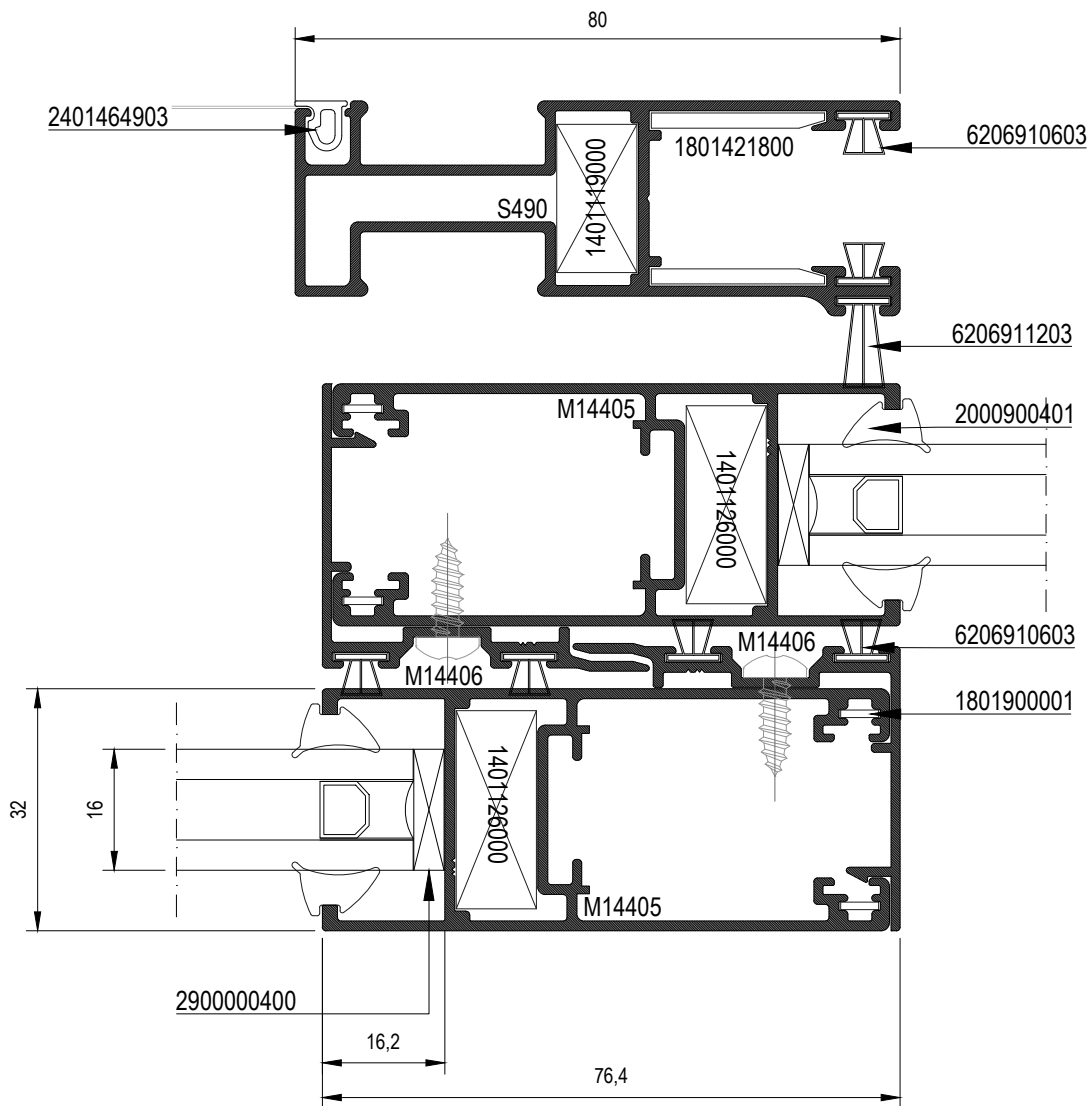
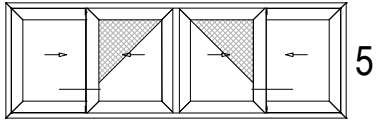

26

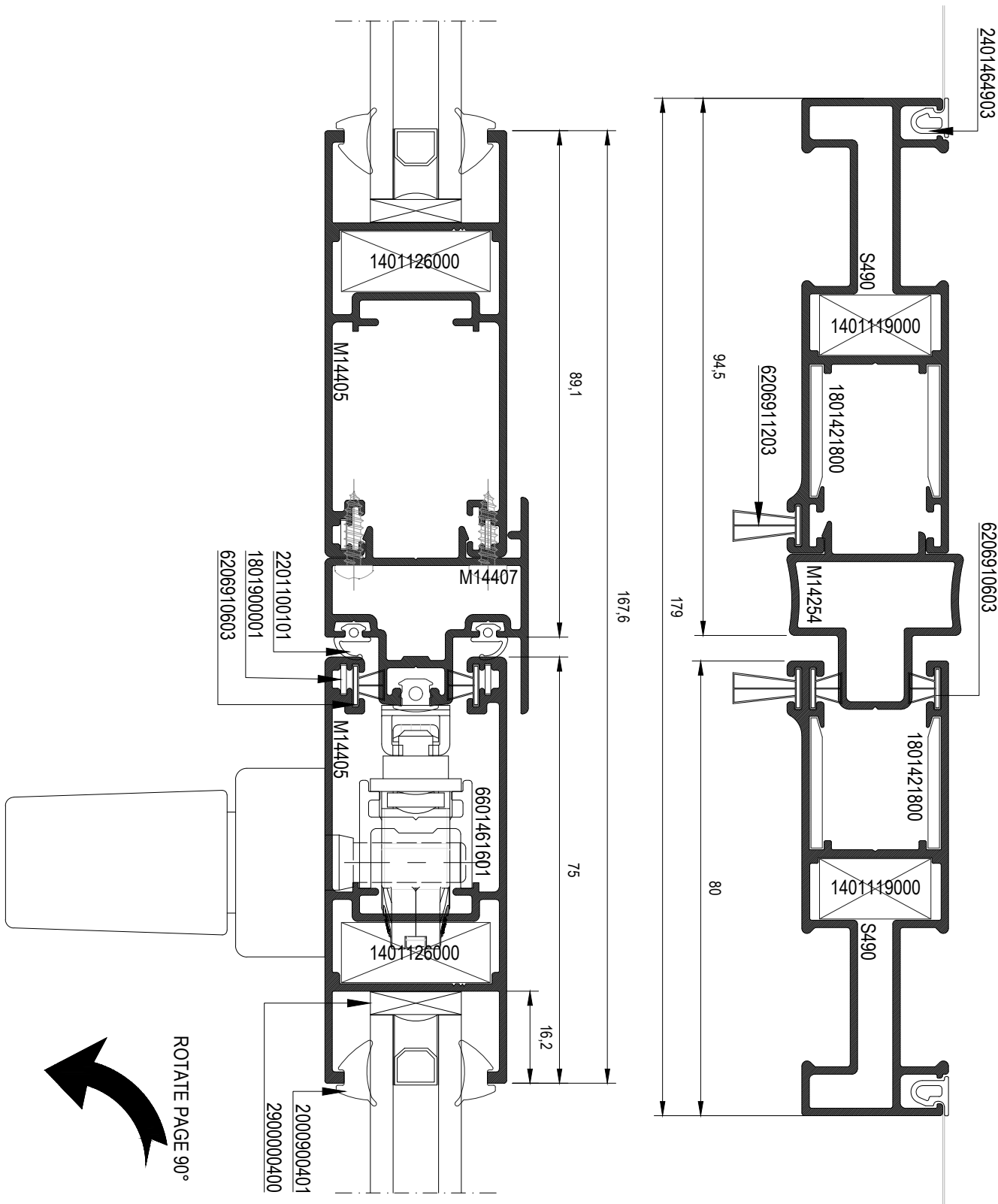
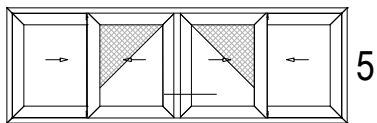

ROTATE PAGE 90°

27

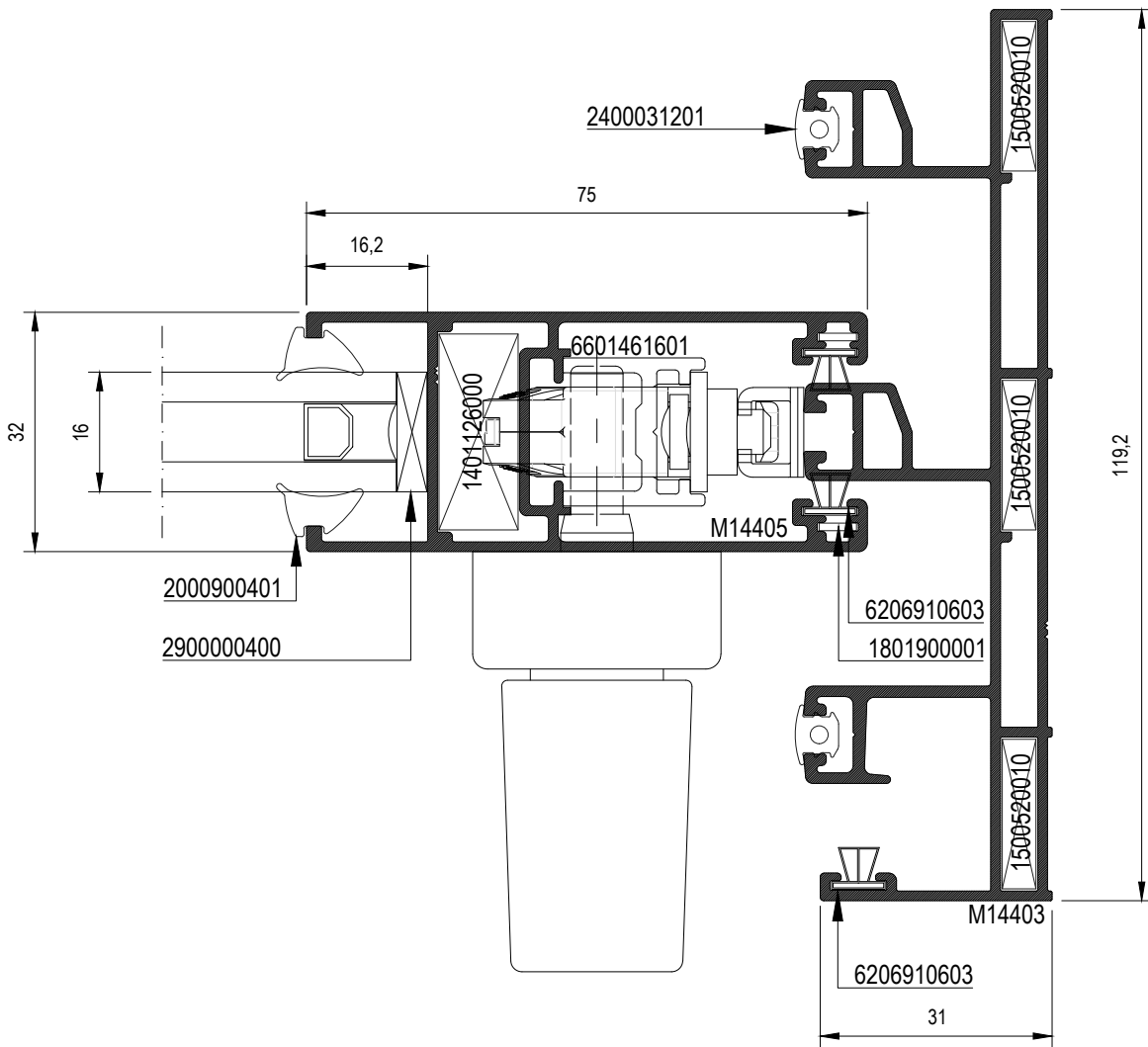
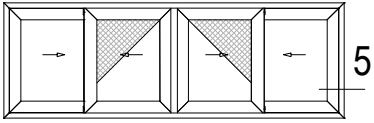

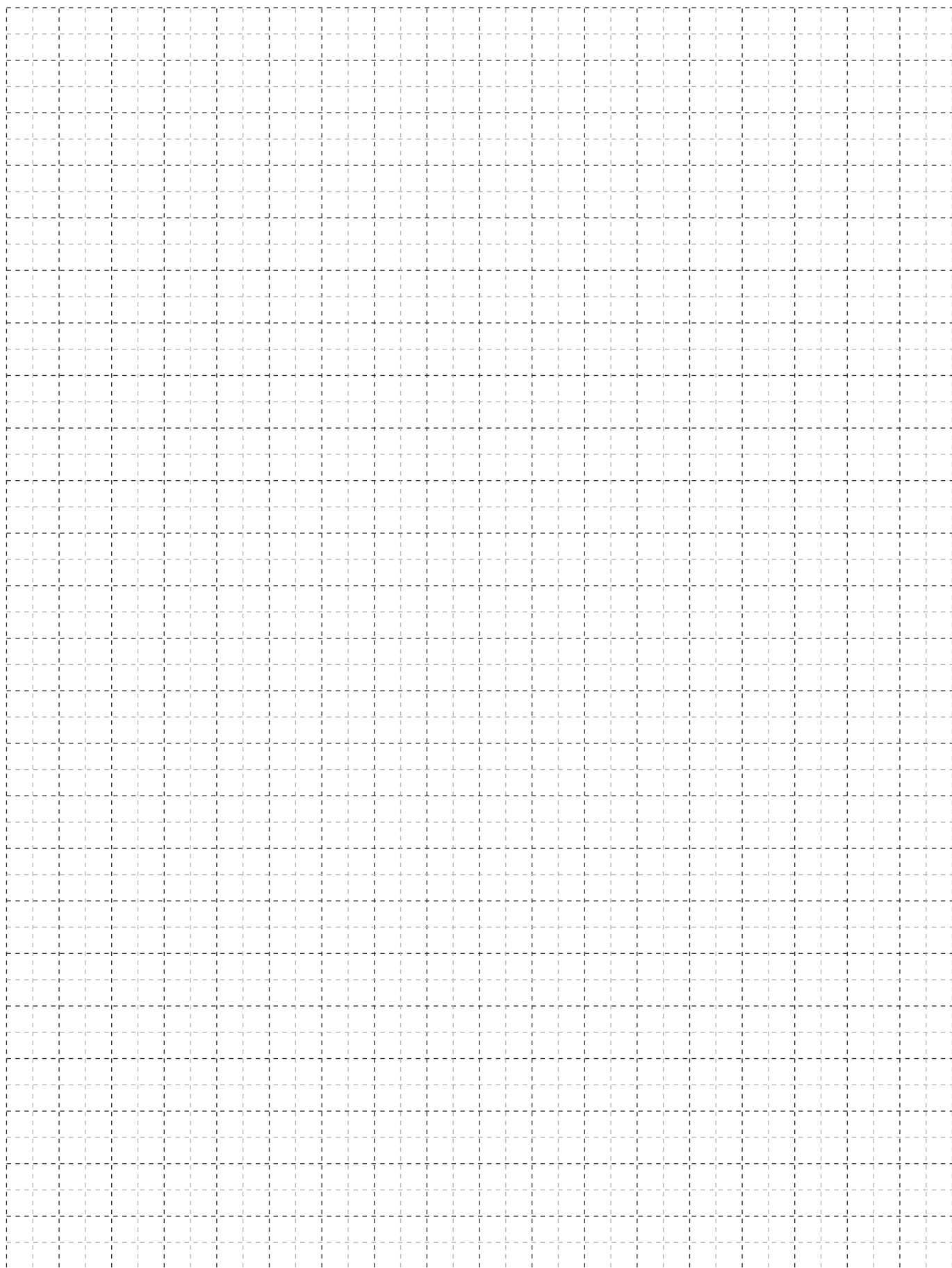



# TYPOLOGIES CUTTING LISTS ΚΟΠΕΣ ΤΥΠΟΛΟΓΙΩΝ

PARALLEL - ΕΠΑΛΛΗΛΑ

1 Two-sash sliding  
Δίφυλλο επάλληλο συρόμενο

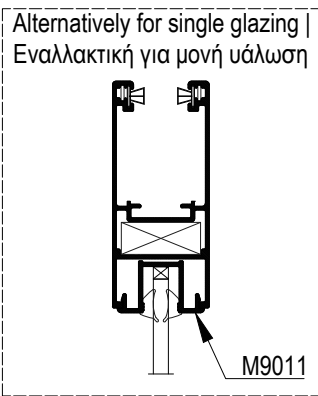
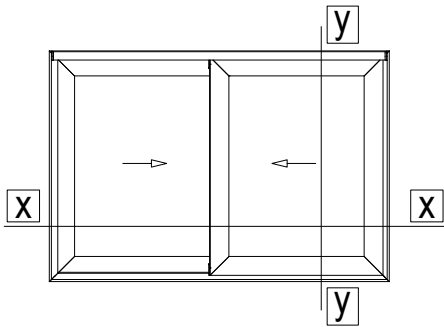

y-y

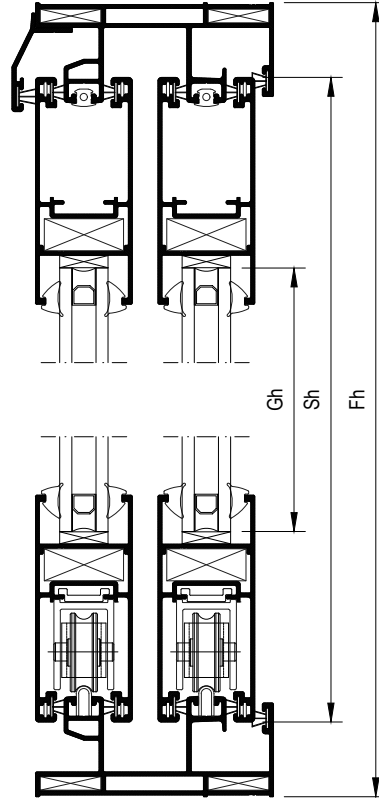

X-X

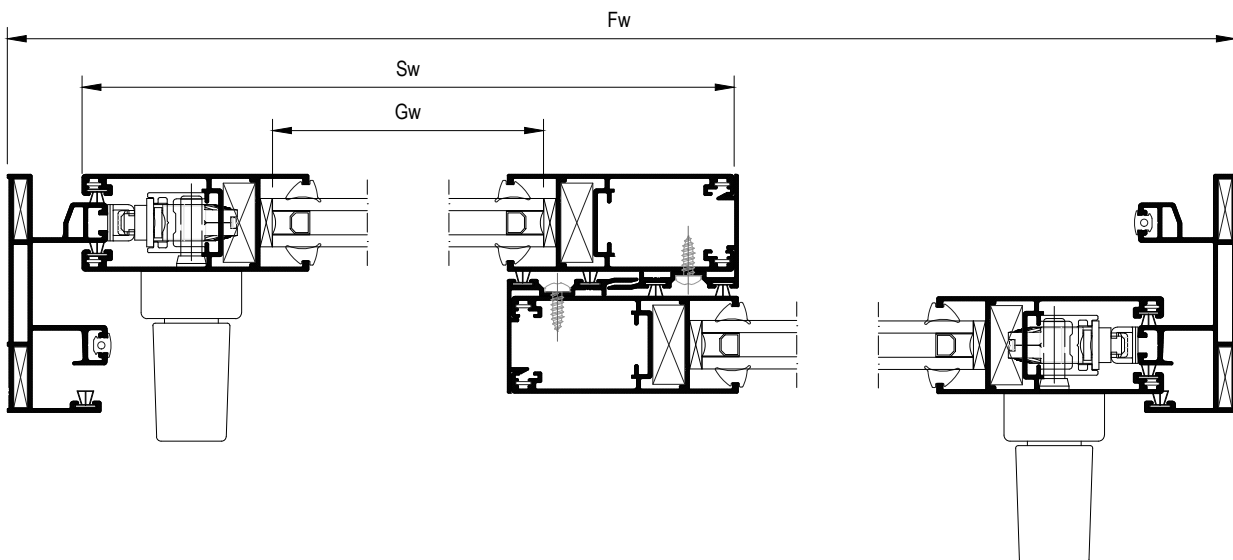

|   |  |
|---|--|
| 1 | <b>Two-sash sliding</b><br>Δίφυλλο επάλληλο συρόμενο |
|---|--|

Profile cuttings | Κοπές προφίλ

| Description<br>Περιγραφή   | Code<br>Κωδικός | Cutting<br>Κοπή | Quantity<br>Ποσότητα |
|--|-----------------|-----------------|----------------------|
| <b>Frame cuttings   Κοπές κάσας</b>  |                 |                 |                      |
| Frame rail width   Πλάτος οδηγού   | M14402          |                 | 2 pcs   τμχ          |
| Frame rail height   Ύψος οδηγού  | M14402          |                 | 2 pcs   τμχ          |
| Waterproofing profile   Νεροσταλάκτης  | S463            |                 | 1 pcs   τμχ          |
| <b>Sash cuttings   Κοπές φύλλου</b>  |                 |                 |                      |
| Sash width   Πλάτος φύλλου   | M14405          |                 | 4 pcs   τμχ          |
| Sash height   Ύψος φύλλου  | M14405          |                 | 4 pcs   τμχ          |
| Interlocking profile height   Ύψος γάντζου                                   | M14406          |                 | 2 pcs   τμχ          |
| <b>Cuttings for single glazing   Κοπές για μονή υάλωση</b>                   |                 |                 |                      |
| Additional profile width for single glazing   Πλάτος πρόσθετου μονής υάλωσης | M9011           |                 | 4 pcs   τμχ          |
| Additional profile height for single glazing   Ύψος πρόσθετου μονής υάλωσης  | M9011           |                 | 4 pcs   τμχ          |
| Single glass unit width   Πλάτος μονού υαλοπίνακα                            |                 | Fw/2-119mm      | 2 pcs   τμχ          |
| Single glass unit height   Ύψος μονού υαλοπίνακα                             |                 | Fh-181mm        |                      |
| <b>Glass cuttings   Κοπές υάλωσης</b>  |                 |                 |                      |
| Glass unit width   Πλάτος υαλοπίνακα   |                 | Fw/2-114mm      | 2 pcs   τμχ          |
| Glass unit height   Ύψος υαλοπίνακα  |                 | Fh-176mm        |                      |

List of accessories | Λίστα εξαρτημάτων

| Code<br>Κωδικός | Accessory<br>Εξάρτημα | Description<br>Περιγραφή                                  | Quantity<br>Ποσότητα   |
|-----------------|-----------------------|---|------------------------|
| 6600045001      |                       | Inox railing guide  <br>Ανοξείδωτος οδηγός                | 2 pcs   τμχ<br>Fw-54mm |
| 1500520010      |                       | Force fitting corner 5x20  <br>Γωνία σύνδεσης μορφής 5x20 | 8 pcs   τμχ            |

1

**Two-sash sliding**  
 Δίφυλλο επάλληλο συρόμενο

## List of accessories | Λίστα εξαρτημάτων

| Code<br>Κωδικός | Accessory<br>Εξάρτημα | Description<br>Περιγραφή   | Quantity<br>Ποσότητα                   |
|-----------------|-----------------------|--|--|
| 4701183991      |                       | Nail corner pin 4.5x7.1mm  <br>Πείρος καρφωτών γωνιών σύνδ. 4.5x7.1mm                | 2 pcs/corner   τεμ/γωνία<br>1500520010 |
| 2400031201      |                       | Frame guide gasket  <br>Ελαστικό για κανάλι οδηγού                                   | 2Fw & 4Fh                              |
| 2401440003      |                       | Central seal  <br>Κεντρικό στεγανωτικό   | 2 pcs   τμχ                            |
| 1401126000      |                       | Die cast mechanical corner 10,6x26,2mm  <br>Χυτή μηχανική γωνία σύνδεσης 10,6x26,2mm | 8 pcs   τμχ                            |
| 1801900001      |                       | Alignment corner  <br>Γωνία επιπεδότητας   | 16 pcs   τμχ                           |
| 6000032500      |                       | Roller  <br>Ράουλο   | 4 pcs   τμχ                            |
| 3111440603      |                       | Interlocking profile end caps  <br>Σετ ταπών γάντζου                                 | 2 set   σετ                            |
| 6501440503      |                       | Sash shock absorber  <br>Αμορτισέρ φύλλων  | 2 set   σετ                            |
| 2900000400      |                       | Setting block 4mm  <br>Τακάκι τζαμιού 4mm  | min 8 pcs/sash   τμχ/φύλλο             |
| 2000900401      |                       | Glazing wedge gasket 4mm  <br>Ελαστικό σφήνα τζαμιού 4mm                             | 4Fw & 8Fh                              |
| 62069108xx      |                       | Brush weatherstripping pile 8mm  <br>Βουρτσάκι απλό 8mm                              | Fw                                     |
| 62069106xx      |                       | Brush weatherstripping pile 6mm  <br>Βουρτσάκι απλό 6mm                              | 6Fw & 10Fh                             |
| 66062521xx      |                       | External stopper 20mm  <br>Εξωτερικό στόπερ 20mm                                     | 1 pcs   τεμ                            |
| 6501145000      |                       | Shock absorber  <br>Αμορτισέρ συρομένου  | 2 pcs   τμχ                            |

**2** Two-sash sliding with flyscreen  
Δίφυλλο επάλληλο συρόμενο με σίτα

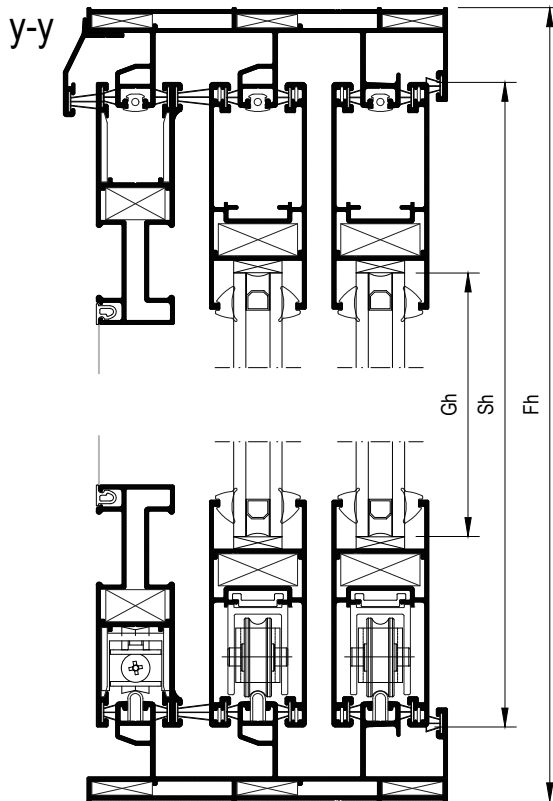
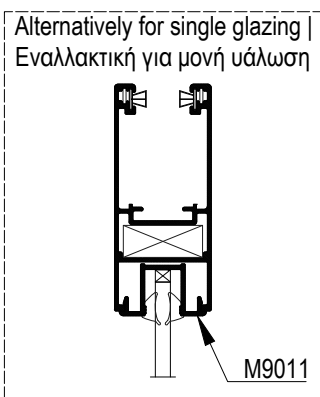
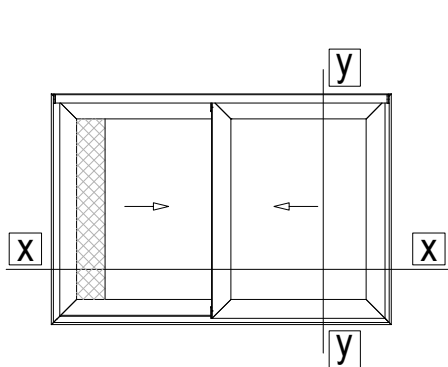

X-X

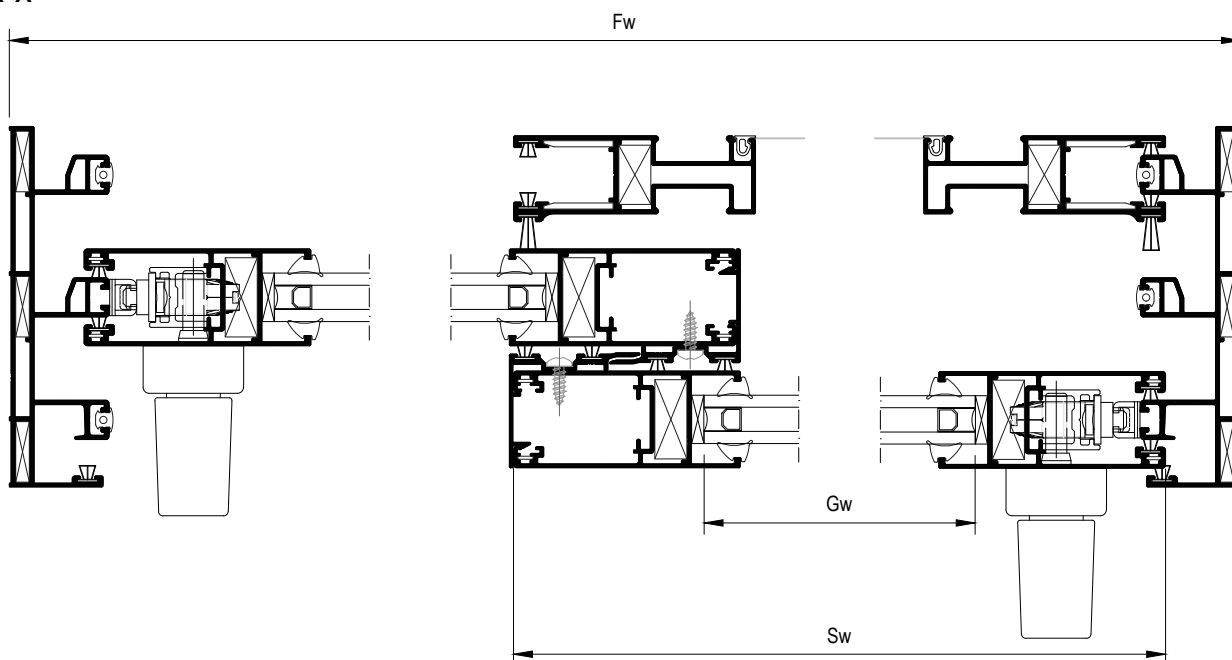

2

 Two-sash sliding with flyscreen  
 Δίφυλλο επάλληλο συρόμενο με σίτα

## Profile cuttings | Κοπές προφίλ

| Description<br>Περιγραφή   | Code<br>Κωδικός | Cutting<br>Κοπή | Quantity<br>Ποσότητα |
|--|-----------------|-----------------|----------------------|
| <b>Frame cuttings   Κοπές κάσας</b>  |                 |                 |                      |
| Frame rail width   Πλάτος οδηγού   | M14403          |                 | 2 pcs   τμχ          |
| Frame rail height   Ύψος οδηγού  | M14403          |                 | 2 pcs   τμχ          |
| Waterproofing profile   Νεροσταλάκτης  | S463            |                 | 1 pcs   τμχ          |
| <b>Sash cuttings   Κοπές φύλλου</b>  |                 |                 |                      |
| Sash width   Πλάτος φύλλου   | M14405          |                 | 4 pcs   τμχ          |
| Sash height   Ύψος φύλλου  | M14405          |                 | 4 pcs   τμχ          |
| Interlocking profile height   Ύψος γάντζου                                   | M14406          |                 | 2 pcs   τμχ          |
| <b>Cuttings for flyscreen   Κοπές για σήτα</b>                               |                 |                 |                      |
| Flyscreen sash width   Πλάτος φύλλου σήτας                                   | S490            |                 | 2 pcs   τμχ          |
| Flyscreen sash height   Ύψος φύλλου σήτας                                    | S490            |                 | 2 pcs   τμχ          |
| <b>Cuttings for single glazing   Κοπές για μονή υάλωση</b>                   |                 |                 |                      |
| Additional profile width for single glazing   Πλάτος πρόσθετου μονής υάλωσης | M9011           |                 | 4 pcs   τμχ          |
| Additional profile height for single glazing   Ύψος πρόσθετου μονής υάλωσης  | M9011           |                 | 4 pcs   τμχ          |
| Single glass unit width   Πλάτος μονού υαλοπίνακα                            |                 | Fw/2-119mm      | 2 pcs   τμχ          |
| Single glass unit height   Ύψος μονού υαλοπίνακα                             |                 | Fh-181mm        |                      |
| <b>Glass cuttings   Κοπές υάλωσης</b>  |                 |                 |                      |
| Glass unit width   Πλάτος υαλοπίνακα   |                 | Fw/2-114mm      | 2 pcs   τμχ          |
| Glass unit height   Ύψος υαλοπίνακα  |                 | Fh-176mm        |                      |

2

 Two-sash sliding with flyscreen  
 Δίφυλλο επάλληλο συρόμενο με σίτα

## List of accessories | Λίστα εξαρτημάτων

| Code<br>Κωδικός | Accessory<br>Εξάρτημα | Description<br>Περιγραφή   | Quantity<br>Ποσότητα                   |
|-----------------|-----------------------|--|--|
| 6600045001      |                       | Inox railing guide  <br>Ανοξείδωτος οδηγός   | 3 pcs   τμχ<br>Fw-54mm                 |
| 1500520010      |                       | Force fitting corner 5x20  <br>Γωνία σύνδεσης μορφής 5x20                            | 12 pcs   τμχ                           |
| 4701183991      |                       | Nail corner pin 4.5x7.1mm  <br>Πείρος καρφωτών γωνιών σύνδ. 4.5x7.1mm                | 2 pcs/corner   τεμ/γωνία<br>1500520010 |
| 2400031201      |                       | Frame guide gasket  <br>Ελαστικό για κανάλι οδηγού                                   | 3Fw & 6Fh                              |
| 2401440003      |                       | Central seal  <br>Κεντρικό στεγανωτικό   | 2 pcs   τμχ                            |
| 1401126000      |                       | Die cast mechanical corner 10,6x26,2mm  <br>Χυτή μηχανική γωνία σύνδεσης 10,6x26,2mm | 8 pcs   τμχ                            |
| 1801900001      |                       | Alignment corner  <br>Γωνία επιπεδότητας   | 16 pcs   τμχ                           |
| 6000032500      |                       | Roller  <br>Ράουλο   | 4 pcs   τμχ                            |
| 3111440603      |                       | Interlocking profile end caps  <br>Σετ ταπών γάντζου                                 | 2 set   σετ                            |
| 6501440503      |                       | Sash shock absorber  <br>Αμορτισέρ φύλλων  | 2 set   σετ                            |
| 2900000400      |                       | Setting block 4mm  <br>Τακάκι τζαμιού 4mm  | min 8 pcs/sash   τμχ/φύλλο             |
| 2000900401      |                       | Glazing wedge gasket 4mm  <br>Ελαστικό σφήνα τζαμιού 4mm                             | 4Fw & 8Fh                              |
| 1801421800      |                       | Alignment corner for flyscreen sash  <br>Γωνία επιπεδότητας για φύλλο σήτας          | 8 pcs   τεμ                            |
| 1401119000      |                       | Die cast mechanical corner 10,6x19mm  <br>Χυτή μηχανική γωνία σύνδεσης 10,6x19mm     | 4 pcs   τμχ                            |
| 2401464903      |                       | PVC for flyscreen sash  <br>PVC συγκράτησης σήτας                                    | Fw & 2Fh                               |
| 6000120100      |                       | Flyscreen roller  <br>Ράουλο σήτας   | 2 pcs   τεμ                            |
| 6501421800      |                       | Flyscreen shock absorber  <br>Αμορτισέρ σήτας  | 2 pcs   τεμ                            |
| 62069112xx      |                       | Brush weatherstripping pile 12mm  <br>Βουρτσάκι απλό 12mm                            | Fw & 2Fh                               |

2

Two-sash sliding with flyscreen  
 Δίφυλλο επάλληλο συρόμενο με σίτα

## List of accessories | Λίστα εξαρτημάτων

| Code<br>Κωδικός | Accessory<br>Εξάρτημα | Description<br>Περιγραφή                                | Quantity<br>Ποσότητα |
|-----------------|-----------------------|---|----------------------|
| 62069108xx      |                       | Brush weatherstripping pile 8mm  <br>Βουρτσάκι απλό 8mm | Fw                   |
| 62069106xx      |                       | Brush weatherstripping pile 6mm  <br>Βουρτσάκι απλό 6mm | 8Fw & 14Fh           |
| 66062521xx      |                       | External stopper 20mm  <br>Εξωτερικό στόπερ 20mm        | 1 pcs   τεμ          |
| 6501145000      |                       | Shock absorber  <br>Αμορτισέρ συρομένου                 | 2 pcs   τμχ          |

**3** Three-sash sliding  
Τρίφυλλο επάλληλο συρόμενο

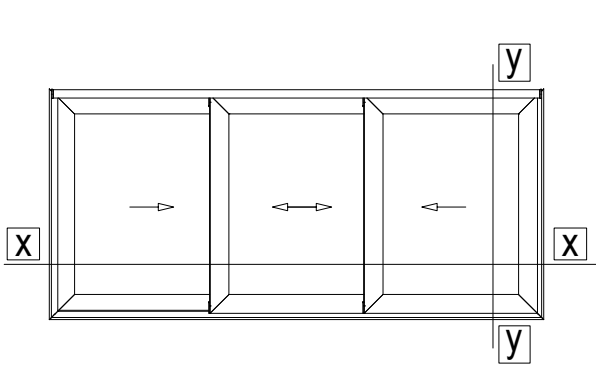

y-y

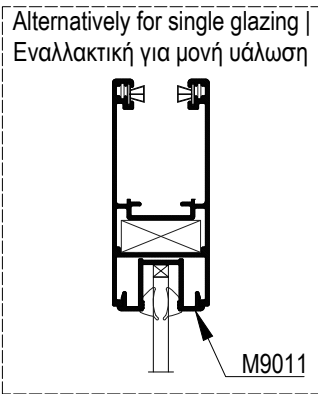
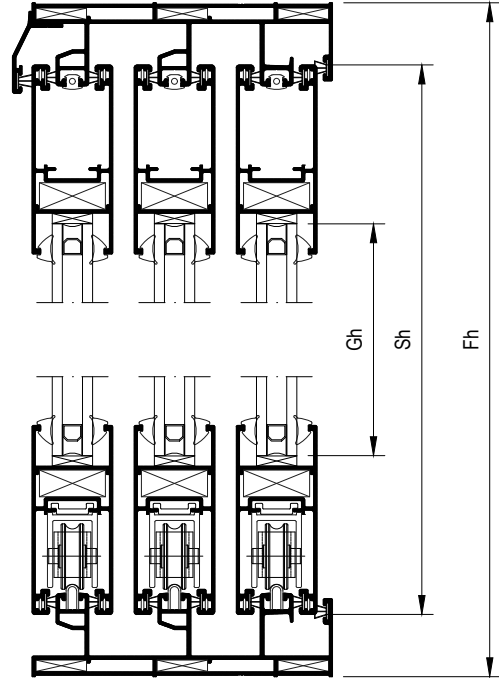

X-X

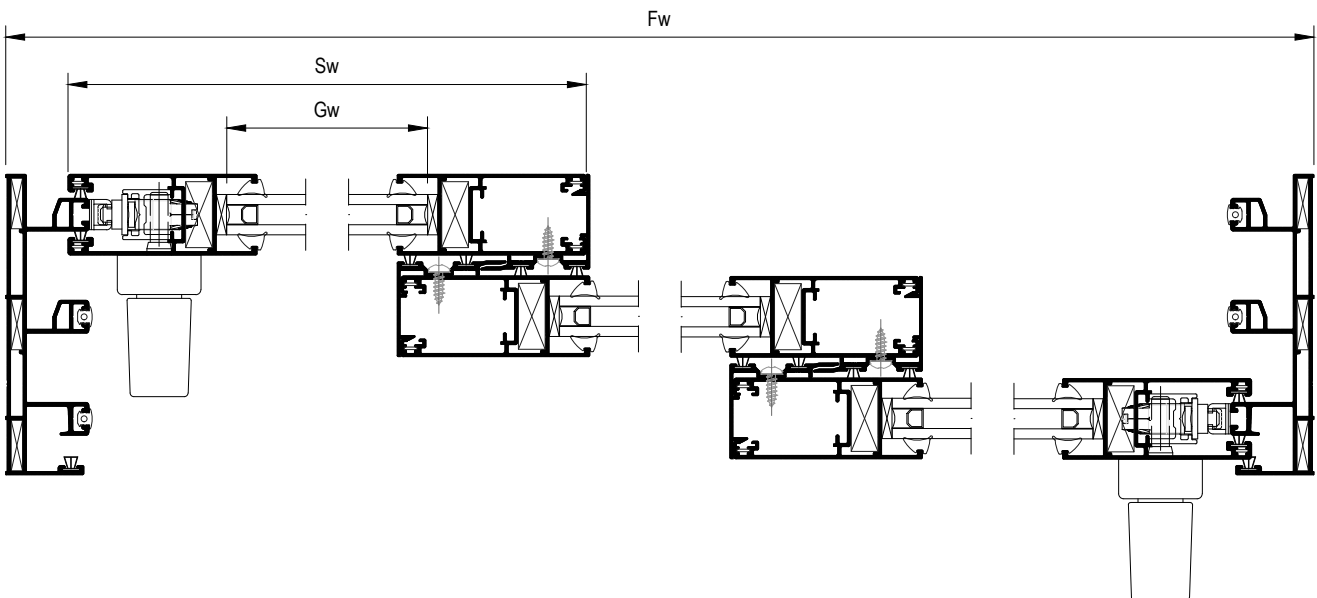

|   |   |
|---|---|
| 3 | <b>Three-sash sliding</b><br>Τρίφυλλο επάλληλο συρόμενο |
|---|---|

|                                 |
|---------------------------------|
| Profile cuttings   Κοπές προφίλ |
|---------------------------------|

| Description<br>Περιγραφή   | Code<br>Κωδικός | Cutting<br>Κοπή | Quantity<br>Ποσότητα |
|--|-----------------|-----------------|----------------------|
| <b>Frame cuttings   Κοπές κάσας</b>  |                 |                 |                      |
| Frame rail width   Πλάτος οδηγού   | M14403          |                 | 2 pcs   τμχ          |
| Frame rail height   Ύψος οδηγού  | M14403          |                 | 2 pcs   τμχ          |
| Waterproofing profile   Νεροσταλάκτης  | S463            |                 | 1 pcs   τμχ          |
| <b>Sash cuttings   Κοπές φύλλου</b>  |                 |                 |                      |
| Sash width   Πλάτος φύλλου   | M14405          |                 | 6 pcs   τμχ          |
| Sash height   Ύψος φύλλου  | M14405          |                 | 6 pcs   τμχ          |
| Interlocking profile height   Ύψος γάντζου                                   | M14406          |                 | 4 pcs   τμχ          |
| <b>Cuttings for single glazing   Κοπές για μονή υάλωση</b>                   |                 |                 |                      |
| Additional profile width for single glazing   Πλάτος πρόσθετου μονής υάλωσης | M9011           |                 | 6 pcs   τμχ          |
| Additional profile height for single glazing   Ύψος πρόσθετου μονής υάλωσης  | M9011           |                 | 6 pcs   τμχ          |
| Single glass unit width   Πλάτος μονού υαλοπίνακα                            |                 | Fw/3-99mm       | 3 pcs   τμχ          |
| Single glass unit height   Ύψος μονού υαλοπίνακα                             |                 | Fh-181mm        |                      |
| <b>Glass cuttings   Κοπές υάλωσης</b>  |                 |                 |                      |
| Glass unit width   Πλάτος υαλοπίνακα   |                 | Fw/3-94mm       | 3 pcs   τμχ          |
| Glass unit height   Ύψος υαλοπίνακα  |                 | Fh-176mm        |                      |

|   |
|---|
| List of accessories   Λίστα εξαρτημάτων |
|---|

| Code<br>Κωδικός | Accessory<br>Εξάρτημα | Description<br>Περιγραφή                   | Quantity<br>Ποσότητα   |
|-----------------|-----------------------|--|------------------------|
| 6600045001      |                       | Inox railing guide  <br>Ανοξείδωτος οδηγός | 3 pcs   τμχ<br>Fw-54mm |

3

 Three-sash sliding  
 Τρίφυλλο επάλληλο συρόμενο

## List of accessories | Λίστα εξαρτημάτων

| Code<br>Κωδικός | Accessory<br>Εξάρτημα | Description<br>Περιγραφή   | Quantity<br>Ποσότητα                   |
|-----------------|-----------------------|--|--|
| 1500520010      |                       | Force fitting corner 5x20  <br>Γωνία σύνδεσης μορφής 5x20                            | 12 pcs   τμχ                           |
| 4701183991      |                       | Nail corner pin 4.5x7.1mm  <br>Πείρος καρφωτών γωνιών σύνδ. 4.5x7.1mm                | 2 pcs/corner   τεμ/γωνία<br>1500520010 |
| 2400031201      |                       | Frame guide gasket  <br>Ελαστικό για κανάλι οδηγού                                   | 3Fw & 6Fh                              |
| 2401440003      |                       | Central seal  <br>Κεντρικό στεγανωτικό   | 4 pcs   τμχ                            |
| 1401126000      |                       | Die cast mechanical corner 10,6x26,2mm  <br>Χυτή μηχανική γωνία σύνδεσης 10,6x26,2mm | 12 pcs   τμχ                           |
| 1801900001      |                       | Alignment corner  <br>Γωνία επιπεδότητας   | 24 pcs   τμχ                           |
| 6000032500      |                       | Roller  <br>Ράουλο   | 6 pcs   τμχ                            |
| 3111440603      |                       | Interlocking profile end caps  <br>Σετ ταπών γάντζου                                 | 4 set   σετ                            |
| 6501440503      |                       | Sash shock absorber  <br>Αμορτισέρ φύλλων  | 2 set   σετ                            |
| 2900000400      |                       | Setting block 4mm  <br>Τακάκι τζαμιού 4mm  | min 8 pcs/sash   τμχ/φύλλο             |
| 2000900401      |                       | Glazing wedge gasket 4mm  <br>Ελαστικό σφήνα τζαμιού 4mm                             | 4Fw & 12Fh                             |
| 62069108xx      |                       | Brush weatherstripping pile 8mm  <br>Βουρτσάκι απλό 8mm                              | Fw                                     |
| 62069106xx      |                       | Brush weatherstripping pile 6mm  <br>Βουρτσάκι απλό 6mm                              | 6Fw & 14Fh                             |
| 66062521xx      |                       | External stopper 20mm  <br>Εξωτερικό στόπερ 20mm                                     | 2 pcs   τεμ                            |
| 6501145000      |                       | Shock absorber  <br>Αμορτισέρ συρομένου  | 2 pcs   τμχ                            |

**4** Four-sash meeting stile  
Τετράφυλλο φιλητό συρόμενο

y-y

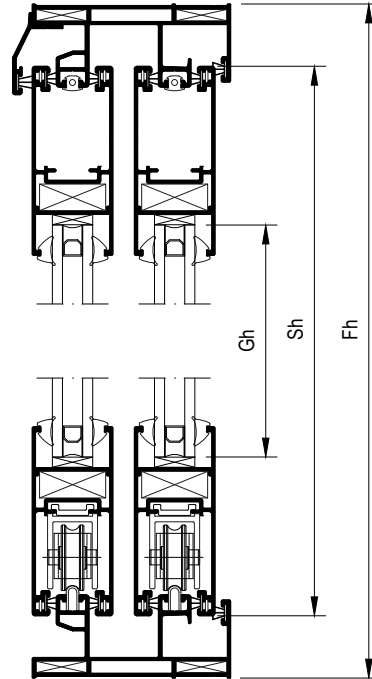

Alternatively for single glazing |  
Εναλλακτική για μονή υάλωση

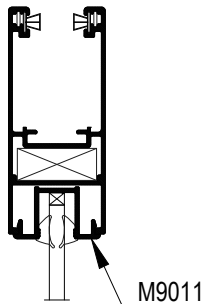

X-X

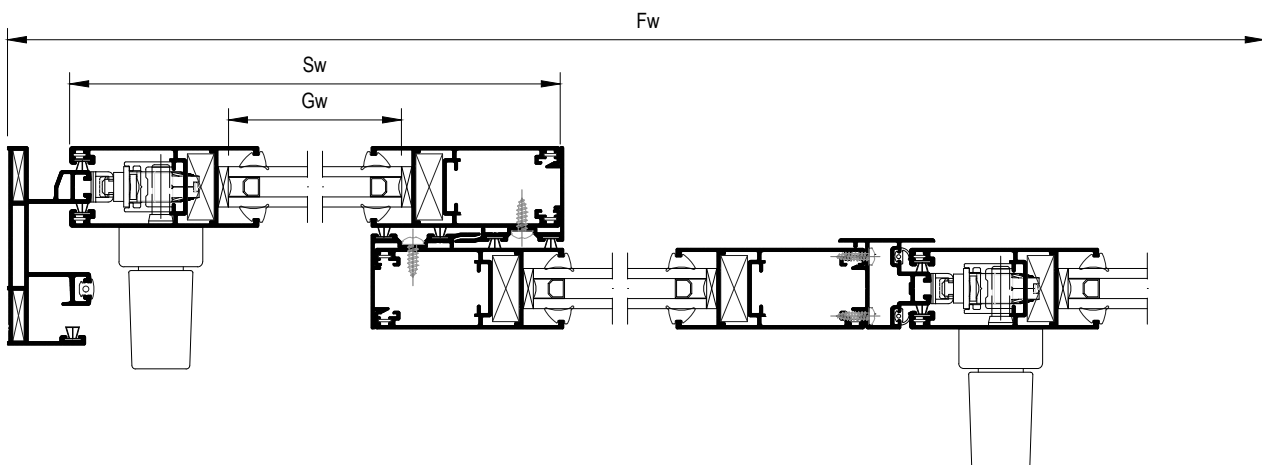

4

**Four-sash meeting stile**  
 Τετράφυλλο φιλητό συρόμενο

## Profile cuttings | Κοπές προφίλ



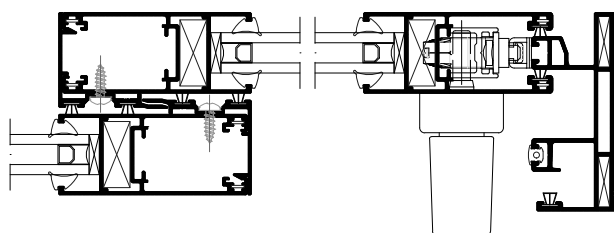







| Description<br>Περιγραφή   | Code<br>Κωδικός | Cutting<br>Κοπή | Quantity<br>Ποσότητα |
|--|-----------------|-----------------|----------------------|
| <b>Frame cuttings   Κοπές κάσας</b>  |                 |                 |                      |
| Frame rail width   Πλάτος οδηγού   | M14402          |                 | 2 pcs   τμχ          |
| Frame rail height   Ύψος οδηγού  | M14402          |                 | 2 pcs   τμχ          |
| Waterproofing profile   Νεροσταλάκτης  | S463            |                 | 1 pcs   τμχ          |
| <b>Sash cuttings   Κοπές φύλλου</b>  |                 |                 |                      |
| Sash width   Πλάτος φύλλου   | M14405          |                 | 8 pcs   τμχ          |
| Sash height   Ύψος φύλλου  | M14405          |                 | 8 pcs   τμχ          |
| Interlocking profile height   Ύψος γάντζου                                   | M14406          |                 | 4 pcs   τμχ          |
| Adjoining profile height   Ύψος μπινιού                                      | M14407          |                 | 1 pcs   τμχ          |
| <b>Cuttings for single glazing   Κοπές για μονή υάλωση</b>                   |                 |                 |                      |
| Additional profile width for single glazing   Πλάτος πρόσθετου μονής υάλωσης | M9011           |                 | 8 pcs   τμχ          |
| Additional profile height for single glazing   Ύψος πρόσθετου μονής υάλωσης  | M9011           |                 | 8 pcs   τμχ          |
| Single glass unit width   Πλάτος μονού υαλοπίνακα                            |                 | Fw/4-111mm      | 4 pcs   τμχ          |
| Single glass unit height   Ύψος μονού υαλοπίνακα                             |                 | Fh-181mm        |                      |



|   |  |
|---|--|
| 4 | <b>Four-sash meeting stile</b><br>Τετράφυλλο φιλητό συρόμενο |
|---|--|

|                                      |            |             |
|--------------------------------------|------------|-------------|
| Glass cuttings   Κοπές υάλωσης       |            |             |
| Glass unit width   Πλάτος υαλοπίνακα | Fw/4-106mm | 4 pcs   τμχ |
| Glass unit height   Ύψος υαλοπίνακα  | Fh-176mm   |             |

List of accessories | Λίστα εξαρτημάτων

| Code<br>Κωδικός | Accessory<br>Εξάρτημα   | Description<br>Περιγραφή   | Quantity<br>Ποσότητα                   |
|-----------------|---|--|--|
| 6600045001      |    | Inox railing guide  <br>Ανοξείδωτος οδηγός   | 2 pcs   τμχ<br>Fw-54mm                 |
| 1500520010      |    | Force fitting corner 5x20  <br>Γωνία σύνδεσης μορφής 5x20                            | 8 pcs   τμχ                            |
| 4701183991      |  | Nail corner pin 4.5x7.1mm  <br>Πείρος καρφωτών γωνιών σύνδ. 4.5x7.1mm                | 2 pcs/corner   τεμ/γωνία<br>1500520010 |
| 2400031201      |  | Frame guide gasket  <br>Ελαστικό για κανάλι οδηγού                                   | 2Fw & 5Fh                              |
| 2401440003      |  | Central seal  <br>Κεντρικό στεγανωτικό   | 4 pcs   τμχ                            |
| 1401126000      |  | Die cast mechanical corner 10,6x26,2mm  <br>Χυτή μηχανική γωνία σύνδεσης 10,6x26,2mm | 16 pcs   τμχ                           |
| 1801900001      |  | Alignment corner  <br>Γωνία επιπεδότητας   | 32 pcs   τμχ                           |
| 6000032500      |  | Roller  <br>Ράουλο   | 8 pcs   τμχ                            |
| 3111440603      |  | Interlocking profile end caps  <br>Σετ ταπών γάντζου                                 | 4 set   σετ                            |
| 3111440703      |  | Adjoining profile end caps  <br>Σετ ταπών μπινιού                                    | 1 set   σετ                            |
| 6501440503      |  | Sash shock absorber  <br>Αμορτισέρ φύλλων  | 3 set   σετ                            |
| 2201100101      |  | Gasket for adjoining profile  <br>Ελαστικό μπινιού                                   | 2Fh                                    |
| 2900000400      |  | Setting block 4mm  <br>Τακάκι τζαμιού 4mm  | min 8 pcs/sash   τμχ/φύλλο             |
| 2000900401      |  | Glazing wedge gasket 4mm  <br>Ελαστικό σφήνα τζαμιού 4mm                             | 4Fw & 16Fh                             |
| 62069108xx      |  | Brush weatherstripping pile 8mm  <br>Βουρτσάκι απλό 8mm                              | Fw                                     |

|   |  |
|---|--|
| 4 | <b>Four-sash meeting stile</b><br>Τετράφυλλο φιλητό συρόμενο |
|---|--|

List of accessories | Λίστα εξαρτημάτων

| Code<br>Κωδικός | Accessory<br>Εξάρτημα | Description<br>Περιγραφή                                | Quantity<br>Ποσότητα |
|-----------------|-----------------------|---|----------------------|
| 62069106xx      |                       | Brush weatherstripping pile 6mm  <br>Βουρτσάκι απλό 6mm | 6Fw & 16Fh           |
| 66062521xx      |                       | External stopper 20mm  <br>Εξωτερικό στόπερ 20mm        | 2 pcs   τεμ          |
| 6600010000      |                       | Stopper meeting stile  <br>Στόπερ φιλητών               | 2 pcs   τεμ          |
| 6501145000      |                       | Shock absorber  <br>Αμορτισέρ συρομένου                 | 3 pcs   τμχ          |

**5** Four-sash meeting stile with flyscreen  
Τετράφυλλο φιλητό συρόμενο με σήτα

y-y

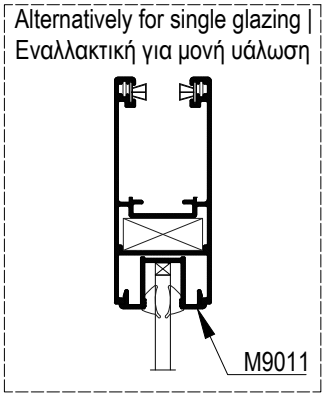
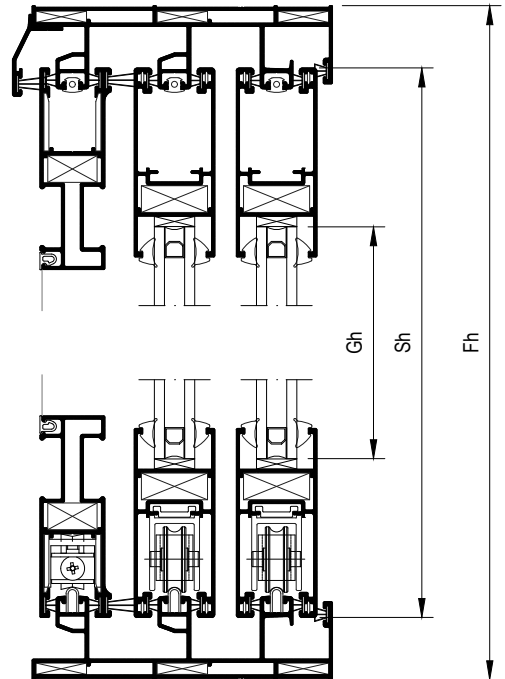

X-X

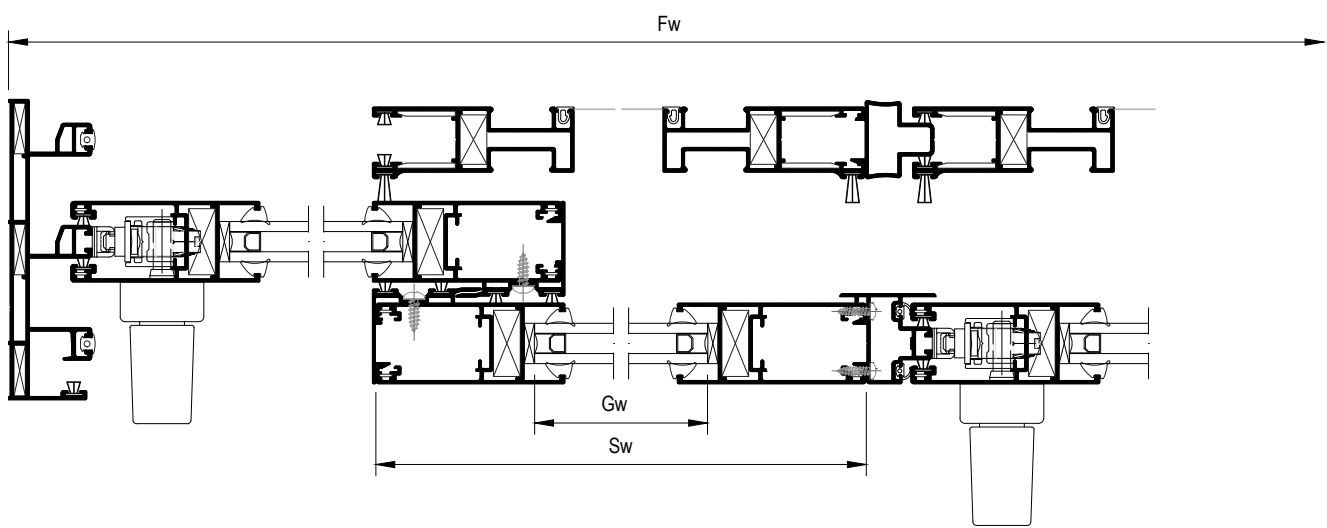

**5**
**Four-sash meeting stile with flyscreen**  
**Τετράφυλλο φιλητό συρόμενο με σήτα**

## Profile cuttings | Κοπές προφίλ

| Description<br>Περιγραφή                                | Code<br>Κωδικός | Cutting<br>Κοπή | Quantity<br>Ποσότητα |
|---|-----------------|-----------------|----------------------|
| <b>Frame cuttings   Κοπές κάσας</b>                     |                 |                 |                      |
| Frame rail width   Πλάτος οδηγού                        | M14403          |                 | 2 pcs   τμχ          |
| Frame rail height   Ύψος οδηγού                         | M14403          |                 | 2 pcs   τμχ          |
| Waterproofing profile   Νεροσταλάκτης                   | S463            |                 | 1 pcs   τμχ          |
| <b>Sash cuttings   Κοπές φύλλου</b>                     |                 |                 |                      |
| Sash width   Πλάτος φύλλου                              | M14405          |                 | 8 pcs   τμχ          |
| Sash height   Ύψος φύλλου                               | M14405          |                 | 8 pcs   τμχ          |
| Interlocking profile height   Ύψος γάντζου              | M14406          |                 | 4 pcs   τμχ          |
| Adjoining profile height   Ύψος μπινιού                 | M14407          |                 | 1 pcs   τμχ          |
| <b>Cuttings for flyscreen   Κοπές για σήτα</b>          |                 |                 |                      |
| Flyscreen sash width   Πλάτος φύλλου σήτας              | S490            |                 | 2 pcs   τμχ          |
| Flyscreen sash height   Ύψος φύλλου σήτας               | S490            |                 | 2 pcs   τμχ          |
| Adjoining flyscreen profile height   Ύψος μπινιού σήτας | M14254          |                 | 1 pcs   τμχ          |

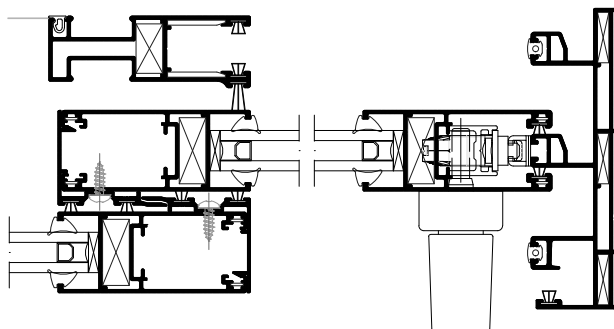

**5**
**Four-sash meeting stile with flyscreen**  
 Τετράφυλλο φιλητό συρόμενο με σήτα

## Cuttings for single glazing | Κοπές για μονή υάλωση

|  |       |            |             |
|--|-------|------------|-------------|
| Additional profile width for single glazing   Πλάτος πρόσθετου μονής υάλωσης | M9011 |            | 8 pcs   τμχ |
| Additional profile height for single glazing   Ύψος πρόσθετου μονής υάλωσης  | M9011 |            | 8 pcs   τμχ |
| Single glass unit width   Πλάτος μονού υαλοπίνακα                            |       | Fw/4-111mm | 4 pcs   τμχ |
| Single glass unit height   Ύψος μονού υαλοπίνακα                             |       | Fh-181mm   |             |
| Glass cuttings   Κοπές υάλωσης   |       |            |             |
| Glass unit width   Πλάτος υαλοπίνακα   |       | Fw/4-106mm | 4 pcs   τμχ |
| Glass unit height   Ύψος υαλοπίνακα  |       | Fh-176mm   |             |

## List of accessories | Λίστα εξαρτημάτων

| Code<br>Κωδικός | Accessory<br>Εξάρτημα | Description<br>Περιγραφή   | Quantity<br>Ποσότητα                   |
|-----------------|-----------------------|--|--|
| 6600045001      |                       | Inox railing guide  <br>Ανοξείδωτος οδηγός   | 3 pcs   τμχ<br>Fw-54mm                 |
| 1500520010      |                       | Force fitting corner 5x20  <br>Γωνία σύνδεσης μορφής 5x20                            | 12 pcs   τμχ                           |
| 4701183991      |                       | Nail corner pin 4.5x7.1mm  <br>Πείρος καρφωτών γωνιών σύνδ. 4.5x7.1mm                | 2 pcs/corner   τεμ/γωνία<br>1500520010 |
| 2400031201      |                       | Frame guide gasket  <br>Ελαστικό για κανάλι οδηγού                                   | 3Fw & 7Fh                              |
| 2401440003      |                       | Central seal  <br>Κεντρικό στεγανωτικό   | 4 pcs   τμχ                            |
| 1401126000      |                       | Die cast mechanical corner 10,6x26,2mm  <br>Χυτή μηχανική γωνία σύνδεσης 10,6x26,2mm | 16 pcs   τμχ                           |
| 1801900001      |                       | Alignment corner  <br>Γωνία επιπεδότητας   | 32 pcs   τμχ                           |
| 6000032500      |                       | Roller  <br>Ράουλο   | 8 pcs   τμχ                            |
| 3111440603      |                       | Interlocking profile end caps  <br>Σετ ταπών γάντζου                                 | 4 set   σετ                            |
| 3111440703      |                       | Adjoining profile end caps  <br>Σετ ταπών μπινιού                                    | 1 set   σετ                            |
| 6501440503      |                       | Sash shock absorber  <br>Αμορτισέρ φύλλων  | 3 set   σετ                            |

5

**Four-sash meeting stile with flyscreen**  
 Τετράφυλλο φιλητό συρόμενο με σήτα

## List of accessories | Λίστα εξαρτημάτων

| Code<br>Κωδικός | Accessory<br>Εξάρτημα | Description<br>Περιγραφή   | Quantity<br>Ποσότητα       |
|-----------------|-----------------------|--|----------------------------|
| 2201100101      |                       | Gasket for adjoining profile  <br>Ελαστικό μπινού                                | 2Fh                        |
| 2900000400      |                       | Setting block 4mm  <br>Τακάκι τζαμιού 4mm  | min 8 pcs/sash   τμχ/φύλλο |
| 2000900401      |                       | Glazing wedge gasket 4mm  <br>Ελαστικό σφήνα τζαμιού 4mm                         | 4Fw & 16Fh                 |
| 1801421800      |                       | Alignment corner for flyscreen sash  <br>Γωνία επιπεδότητας για φύλλο σήτας      | 16 pcs   τεμ               |
| 1401119000      |                       | Die cast mechanical corner 10,6x19mm  <br>Χυτή μηχανική γωνία σύνδεσης 10,6x19mm | 8 pcs   τμχ                |
| 2401464903      |                       | PVC for flyscreen sash  <br>PVC συγκράτησης σήτας                                | Fw & 4Fh                   |
| 6000120100      |                       | Flyscreen roller  <br>Ράουλο σήτας   | 4 pcs   τεμ                |
| 3111425403      |                       | End caps for adjoining flyscreen profile  <br>Τάπες μπινού σήτας                 | 1 pair   ζεύγος            |
| 62069112xx      |                       | Brush weatherstripping pile 12mm  <br>Βουρτσάκι απλό 12mm                        | Fw & 4Fh                   |
| 62069108xx      |                       | Brush weatherstripping pile 8mm  <br>Βουρτσάκι απλό 8mm                          | Fw                         |
| 62069106xx      |                       | Brush weatherstripping pile 6mm  <br>Βουρτσάκι απλό 6mm                          | 8Fw & 22Fh                 |
| 66062521xx      |                       | External stopper 20mm  <br>Εξωτερικό στόπερ 20mm                                 | 2 pcs   τεμ                |
| 6600026800      |                       | Stopper meeting stile  <br>Στόπερ φιλητών  | 2 pcs   τεμ                |
| 6600010000      |                       | Stopper meeting stile  <br>Στόπερ φιλητών  | 2 pcs   τεμ                |
| 6501145000      |                       | Shock absorber  <br>Αμορτισέρ συρομένου  | 3 pcs   τμχ                |

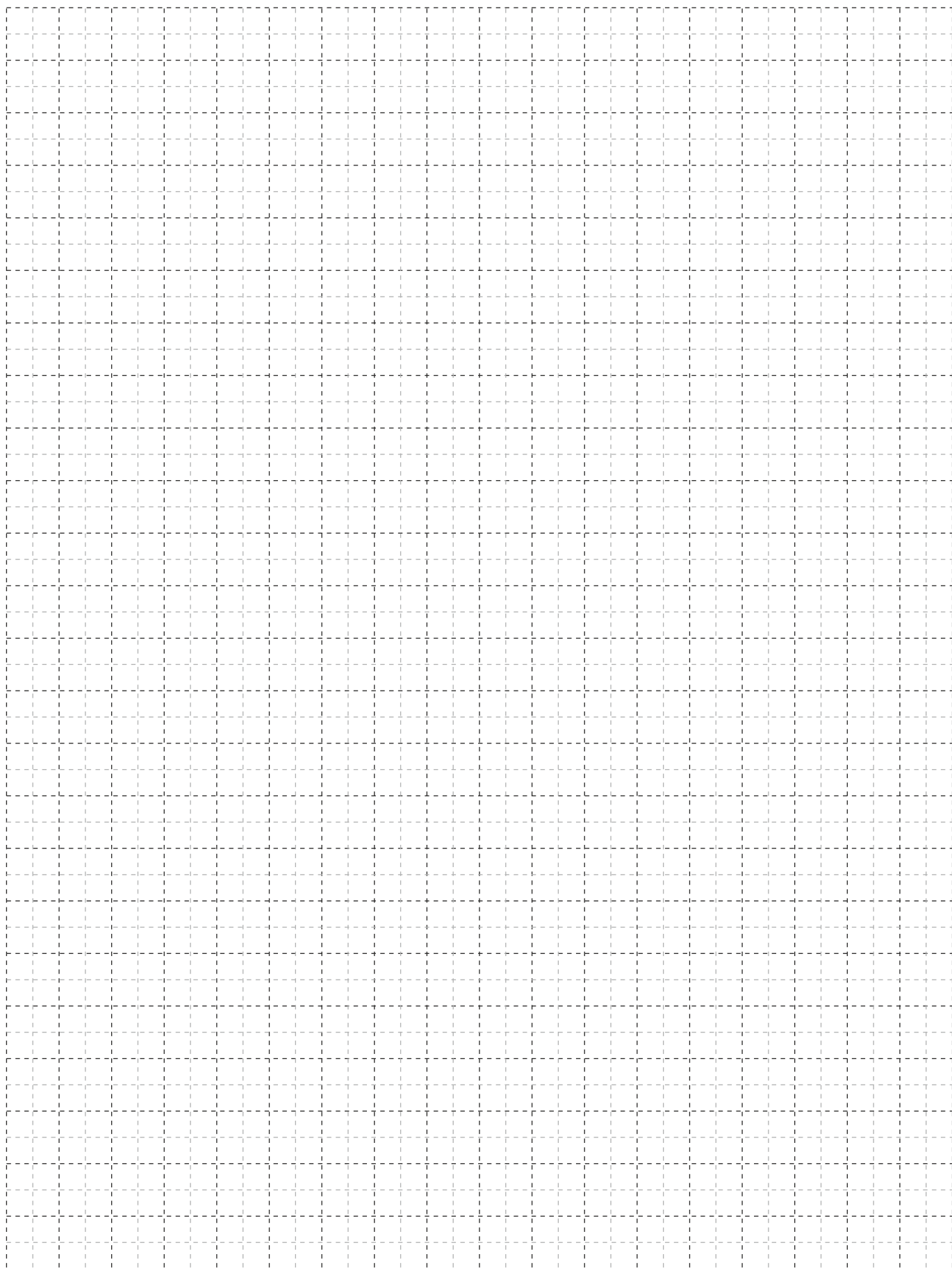



# TYPOLOGIES SECTIONS ΤΟΜΕΣ ΤΥΠΟΛΟΓΙΩΝ

POCKET WINDOWS - ΧΩΝΕΥΤΑ

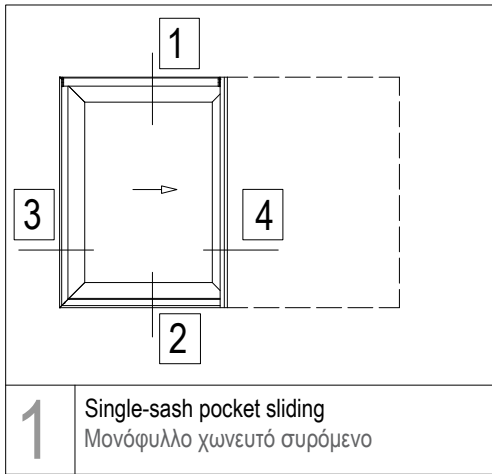

**1** Single-sash pocket sliding  
Μονόφυλλο χωνευτό συρόμενο

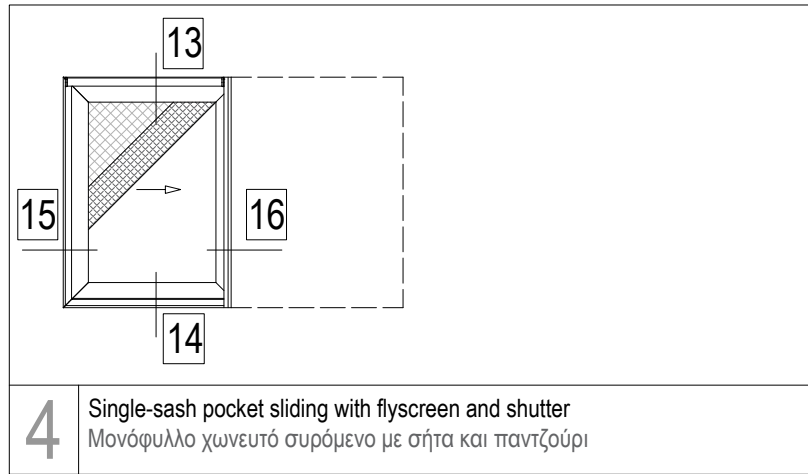

**4** Single-sash pocket sliding with flyscreen and shutter  
Μονόφυλλο χωνευτό συρόμενο με σήτα και παντζούρι

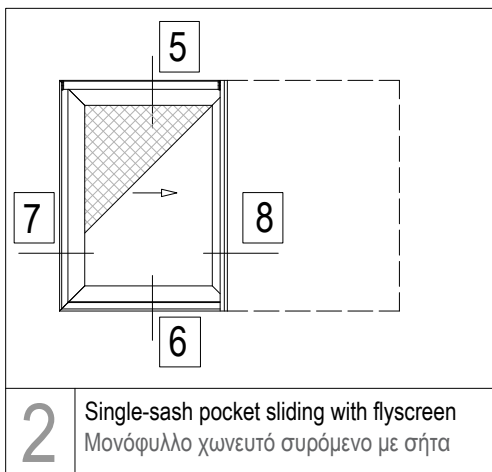

**2** Single-sash pocket sliding with flyscreen  
Μονόφυλλο χωνευτό συρόμενο με σήτα

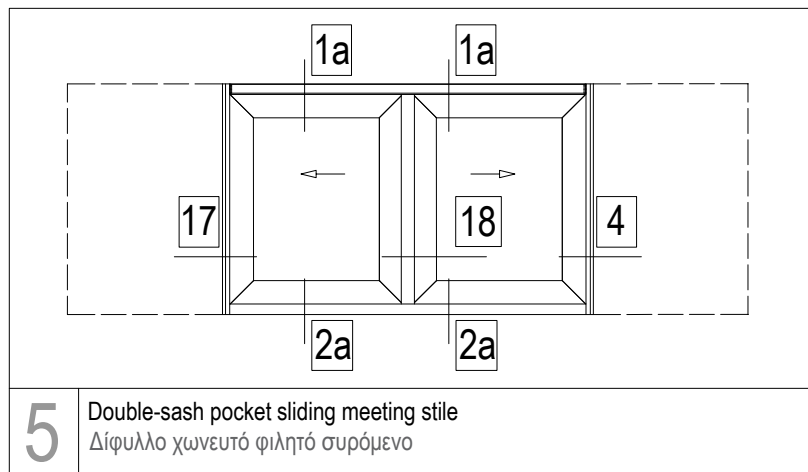

**5** Double-sash pocket sliding meeting stile  
Δίφυλλο χωνευτό φιλητό συρόμενο

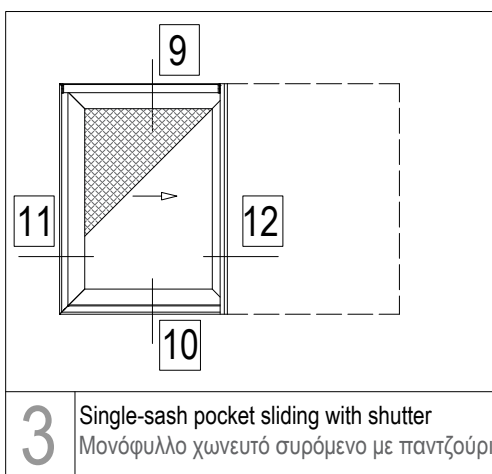

**3** Single-sash pocket sliding with shutter  
Μονόφυλλο χωνευτό συρόμενο με παντζούρι

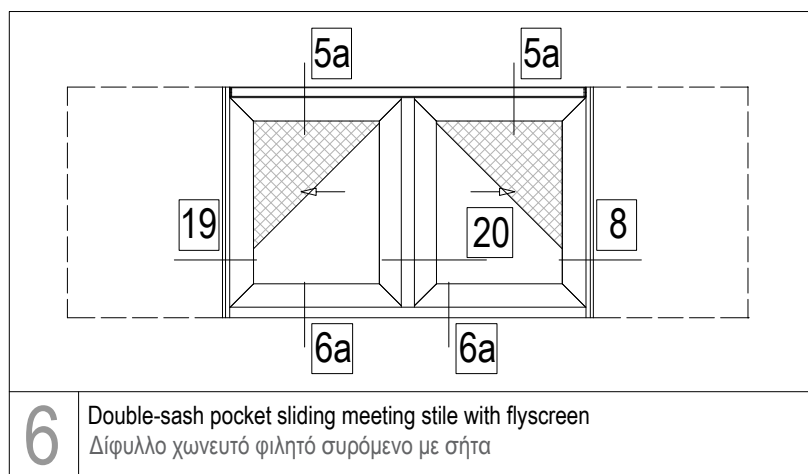

**6** Double-sash pocket sliding meeting stile with flyscreen  
Δίφυλλο χωνευτό φιλητό συρόμενο με σήτα

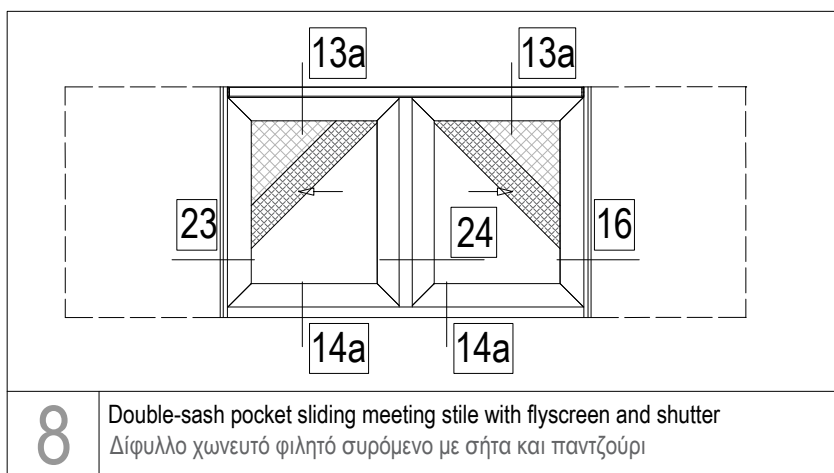
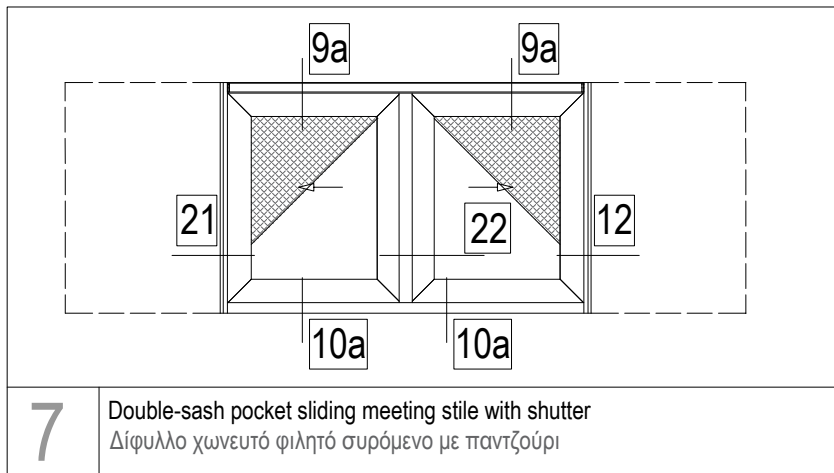

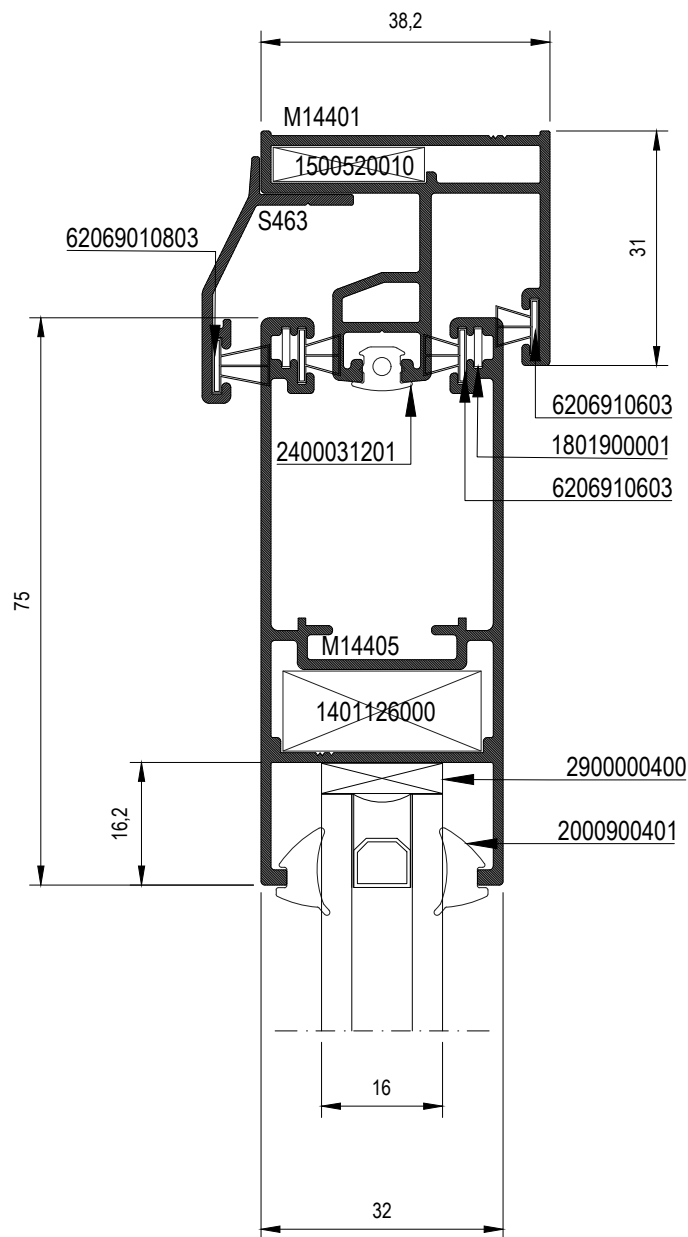
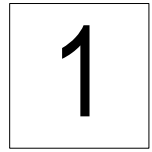
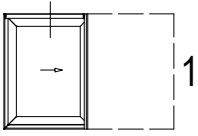

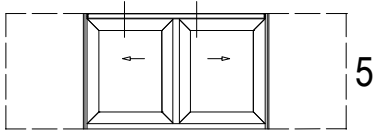

1a

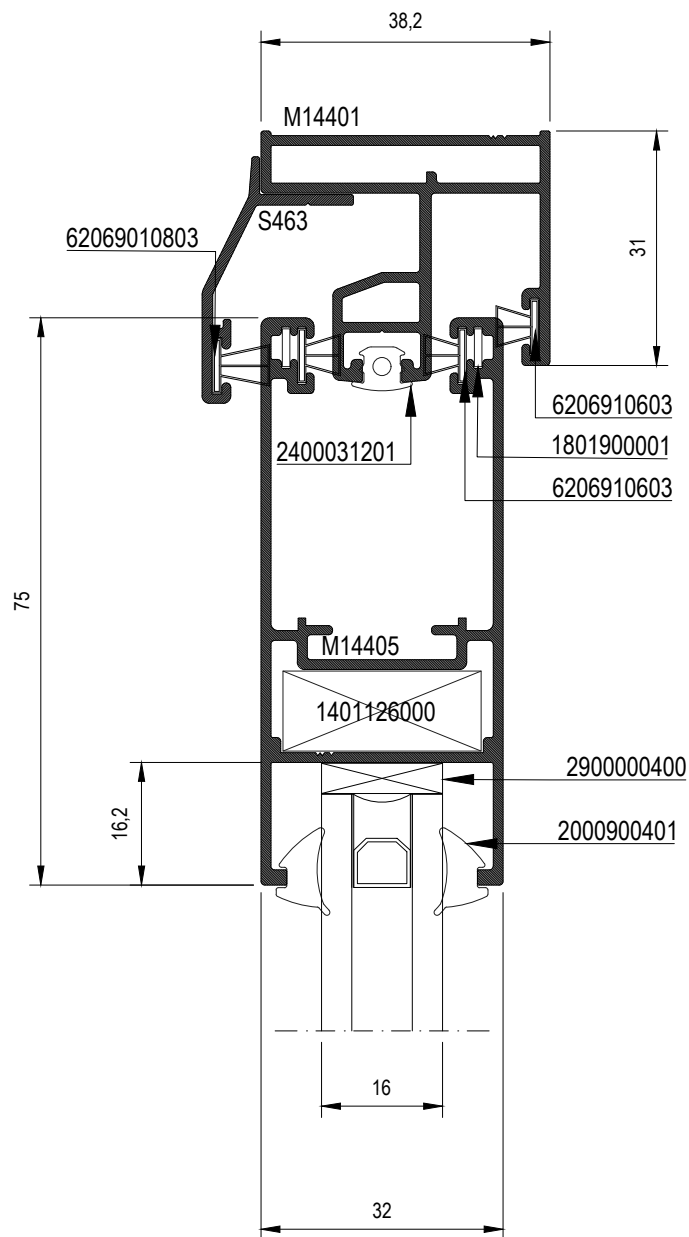

2

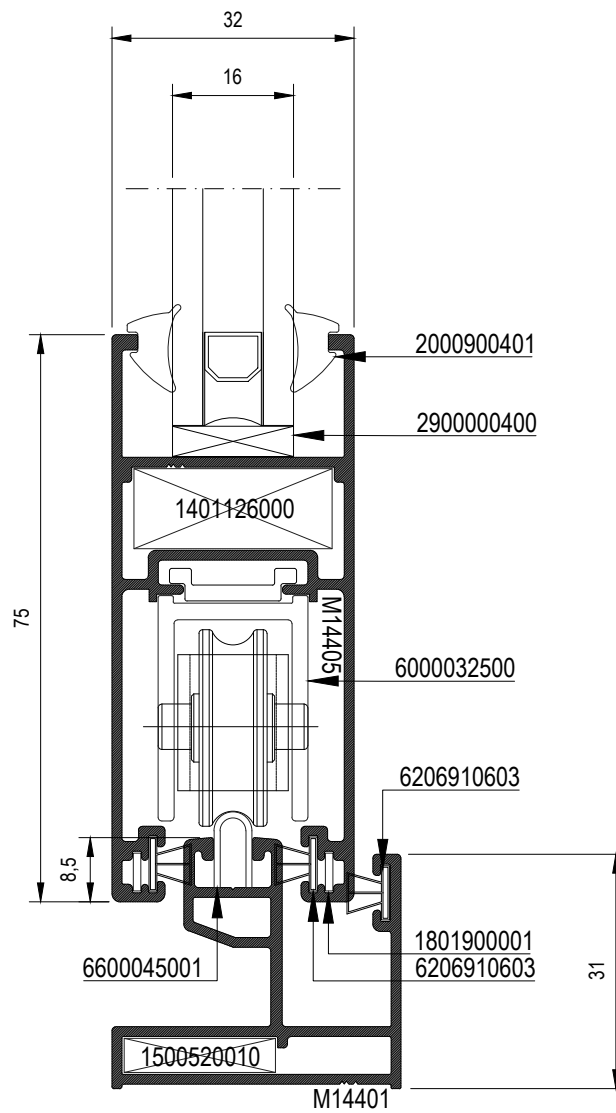
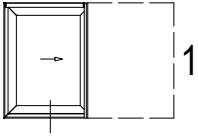

2a

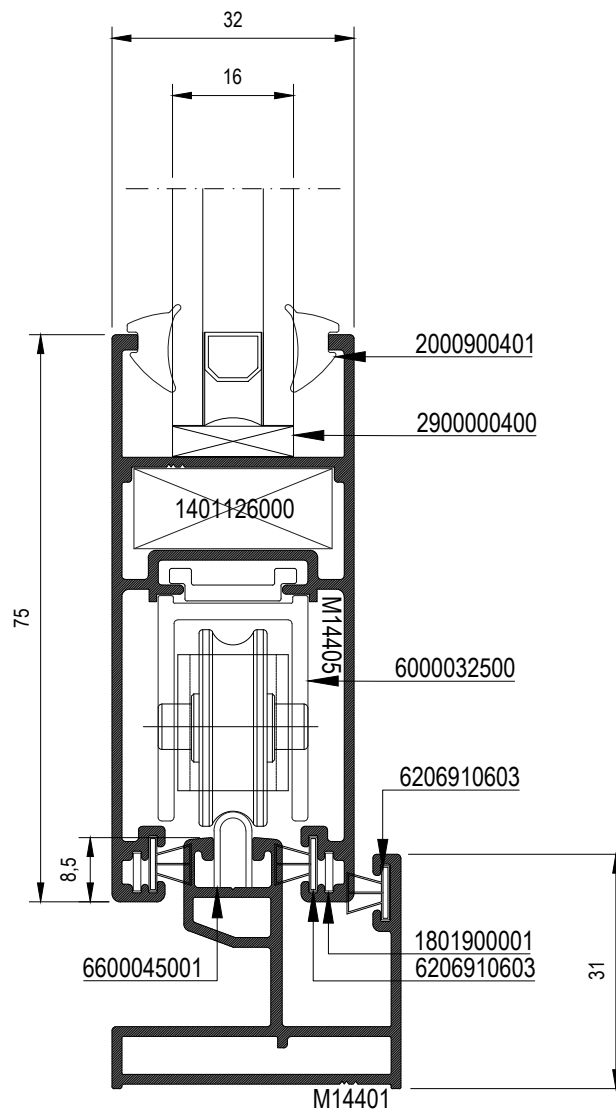
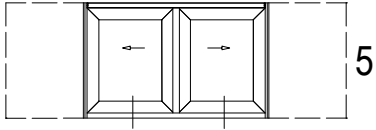

3

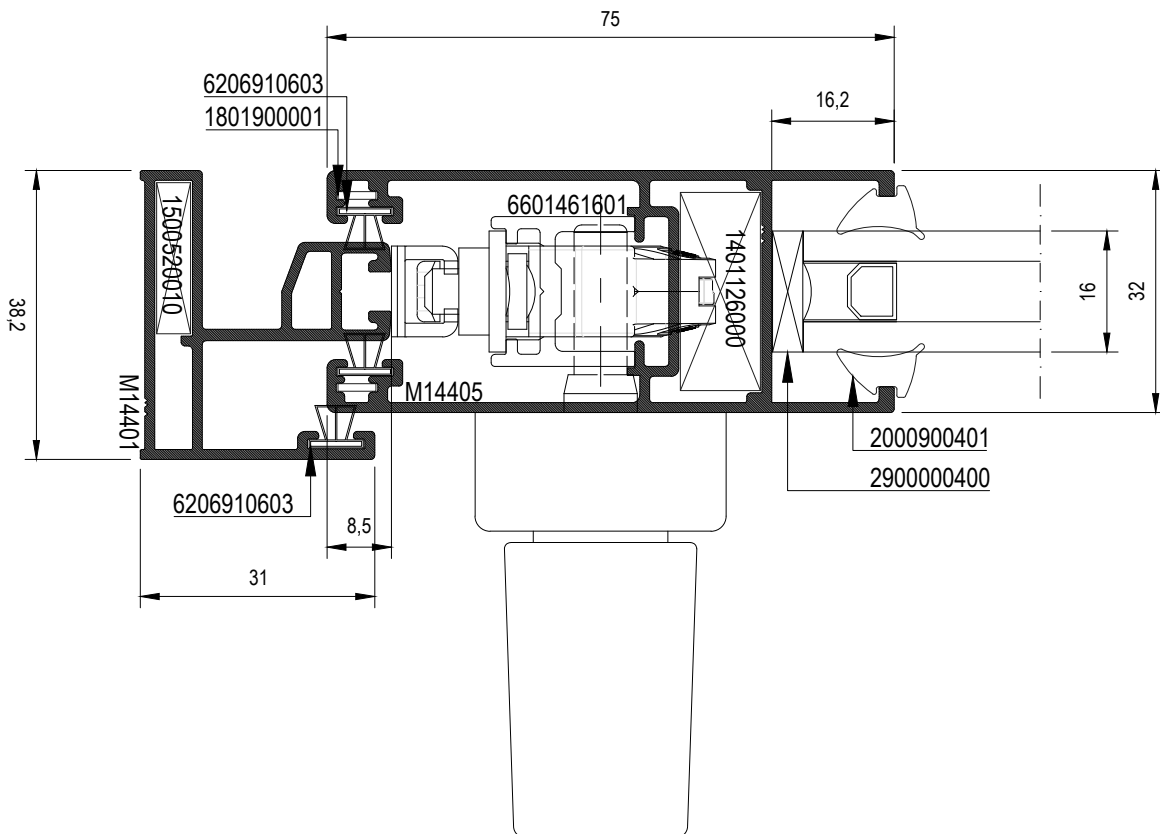
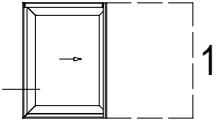

4

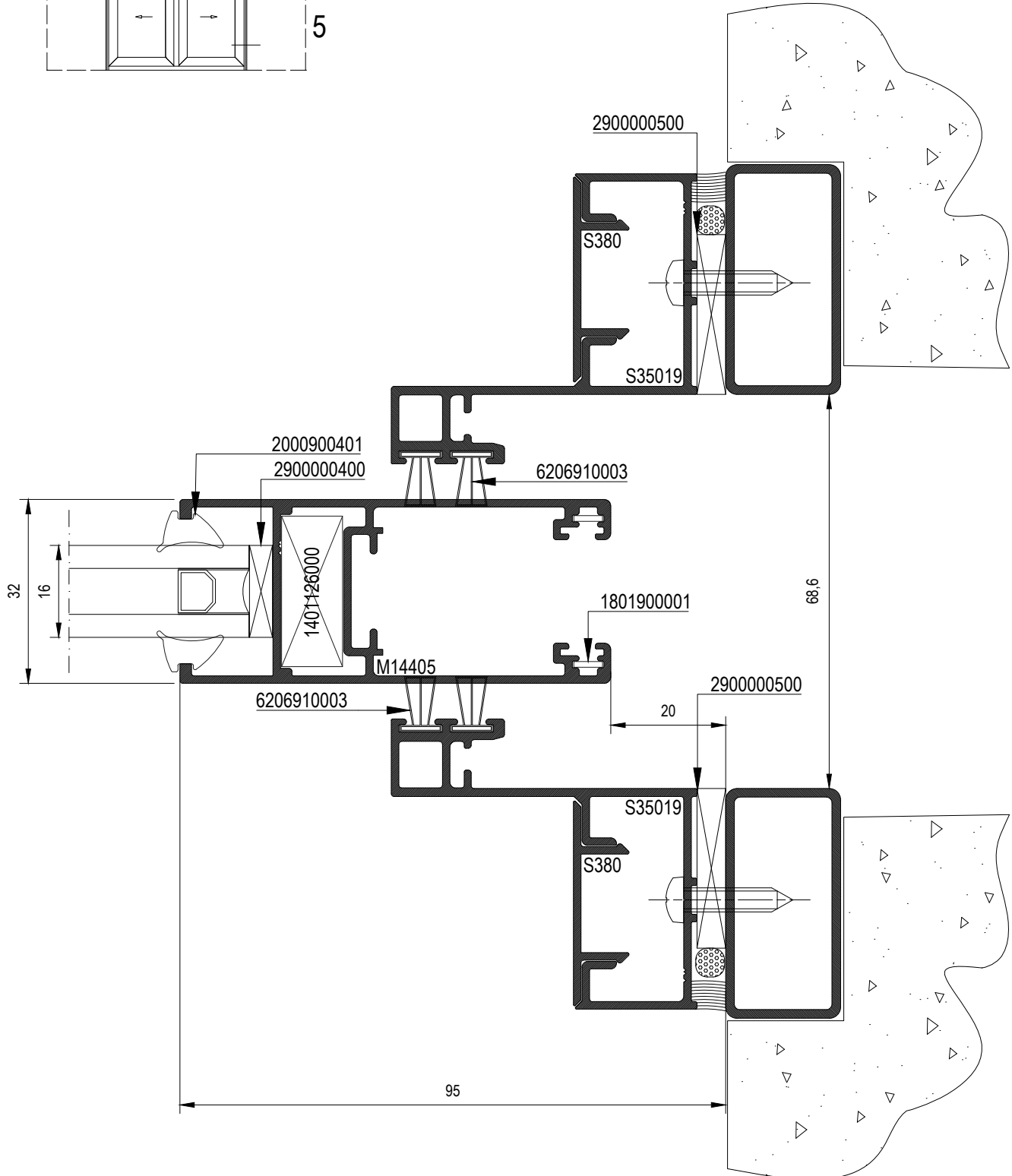
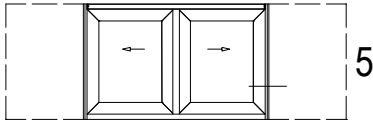
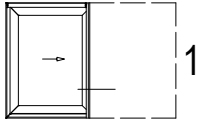

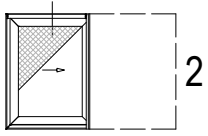

5

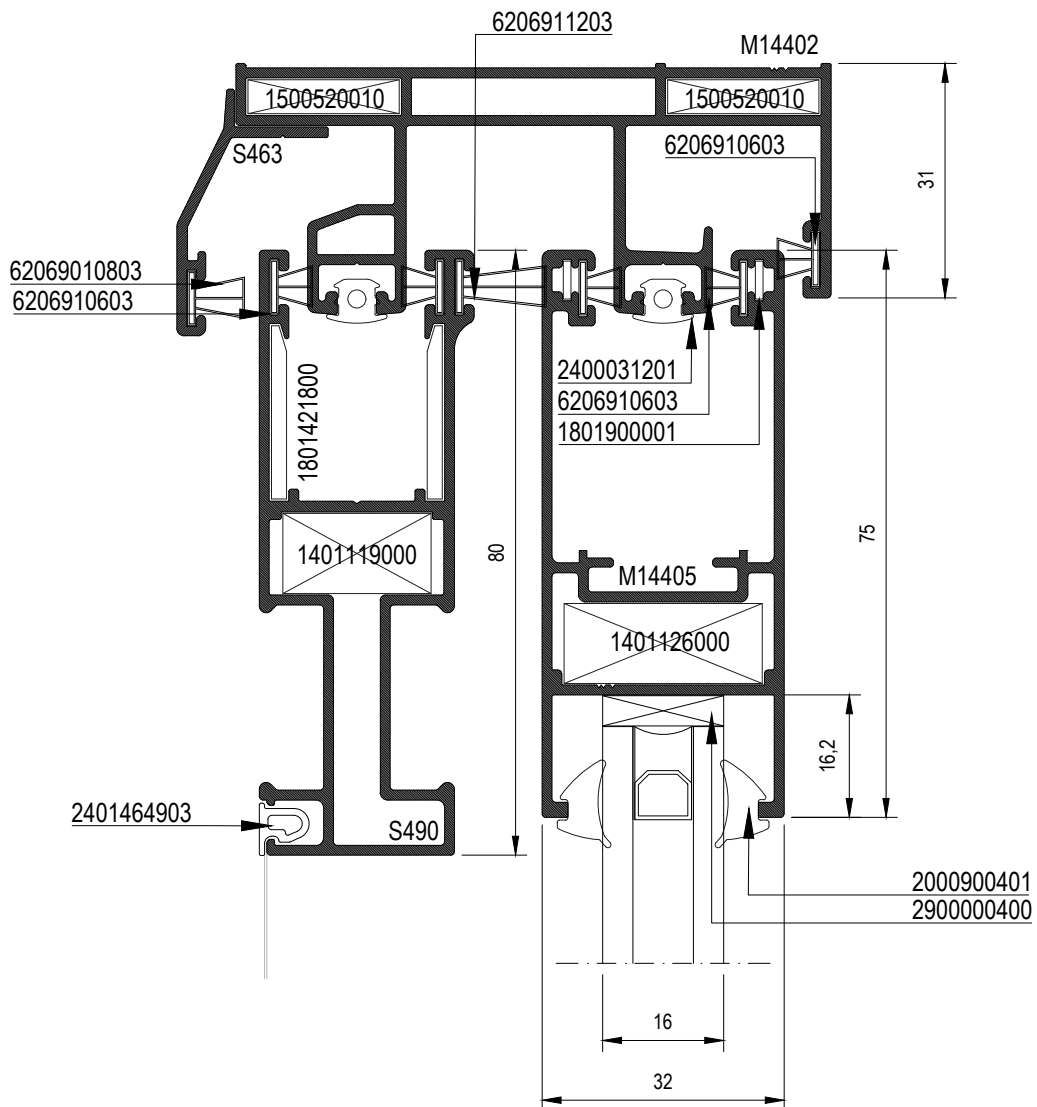

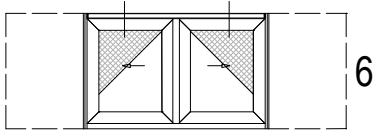

5a

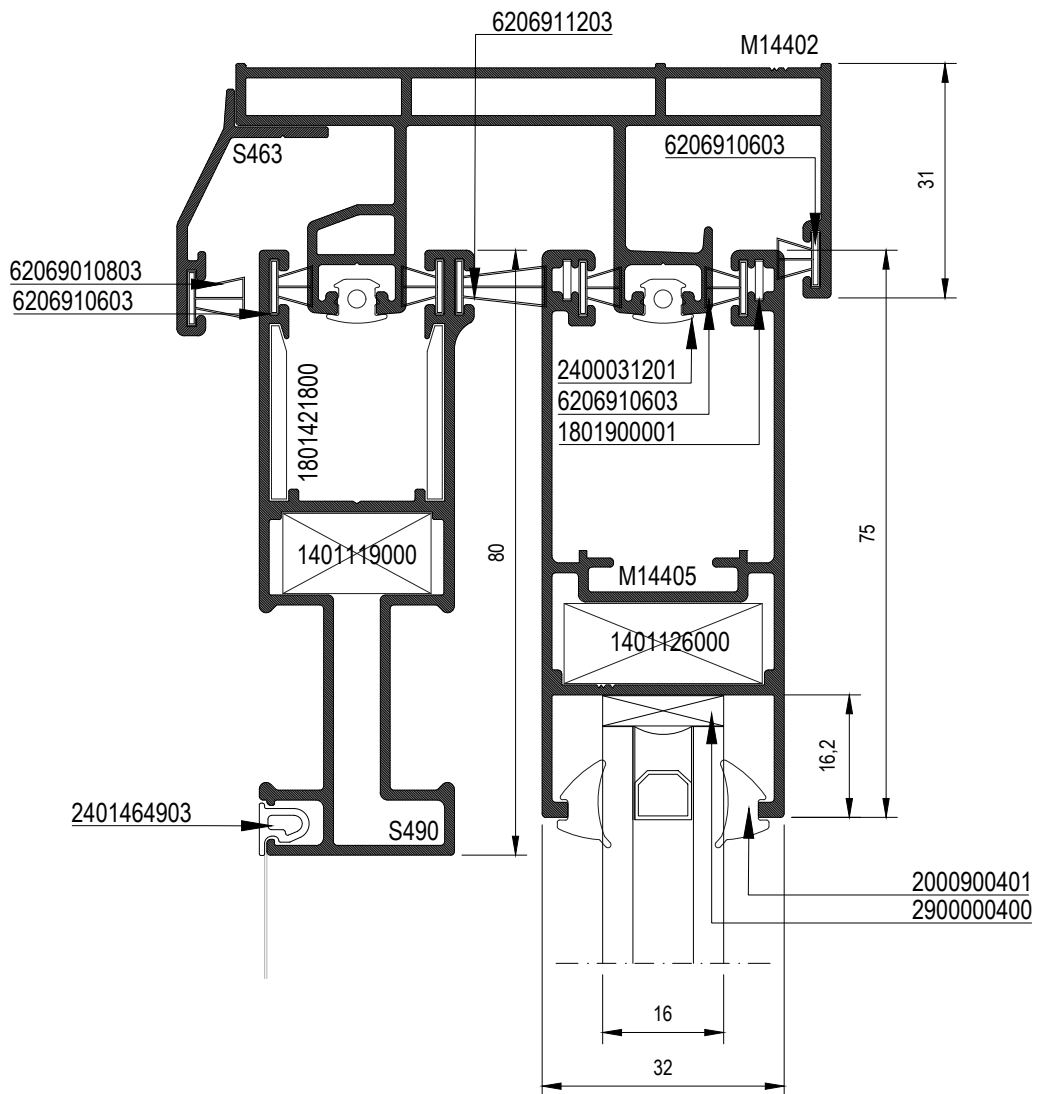

6

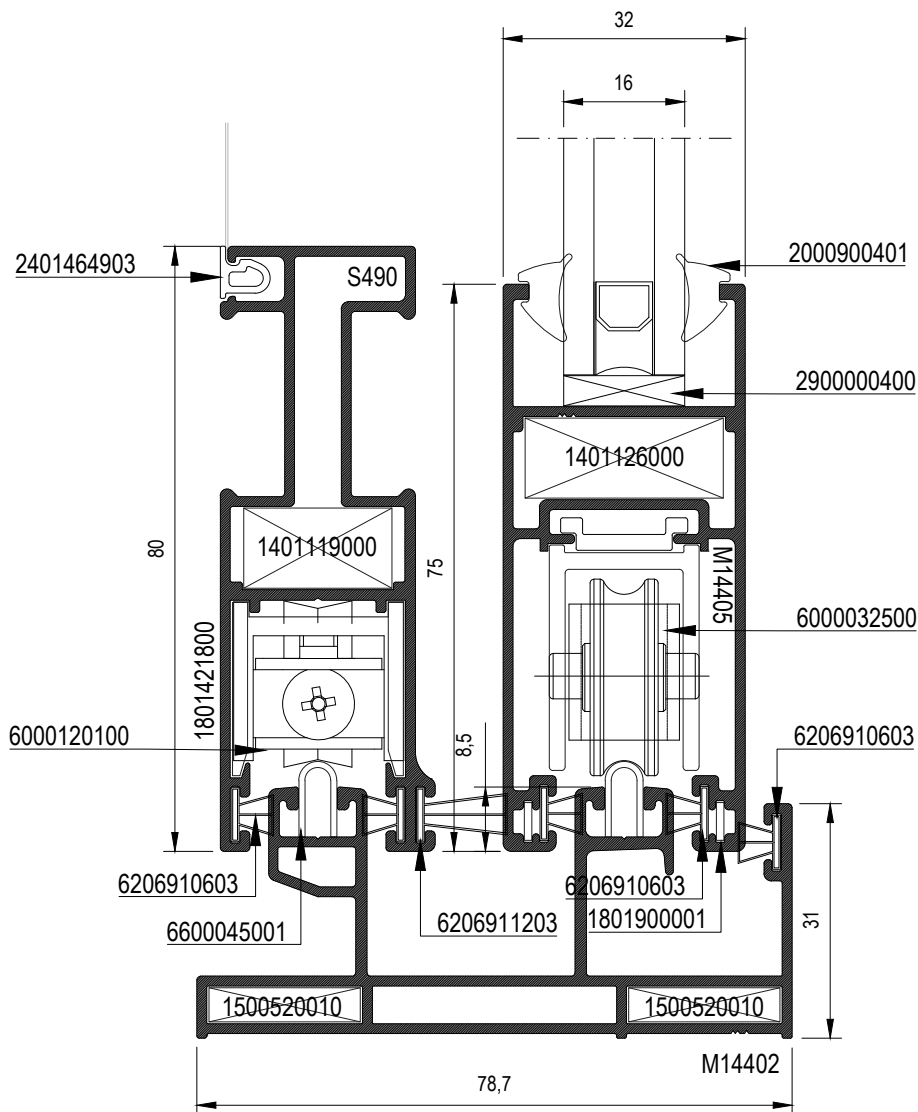
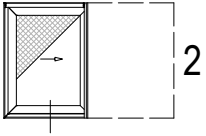

6a

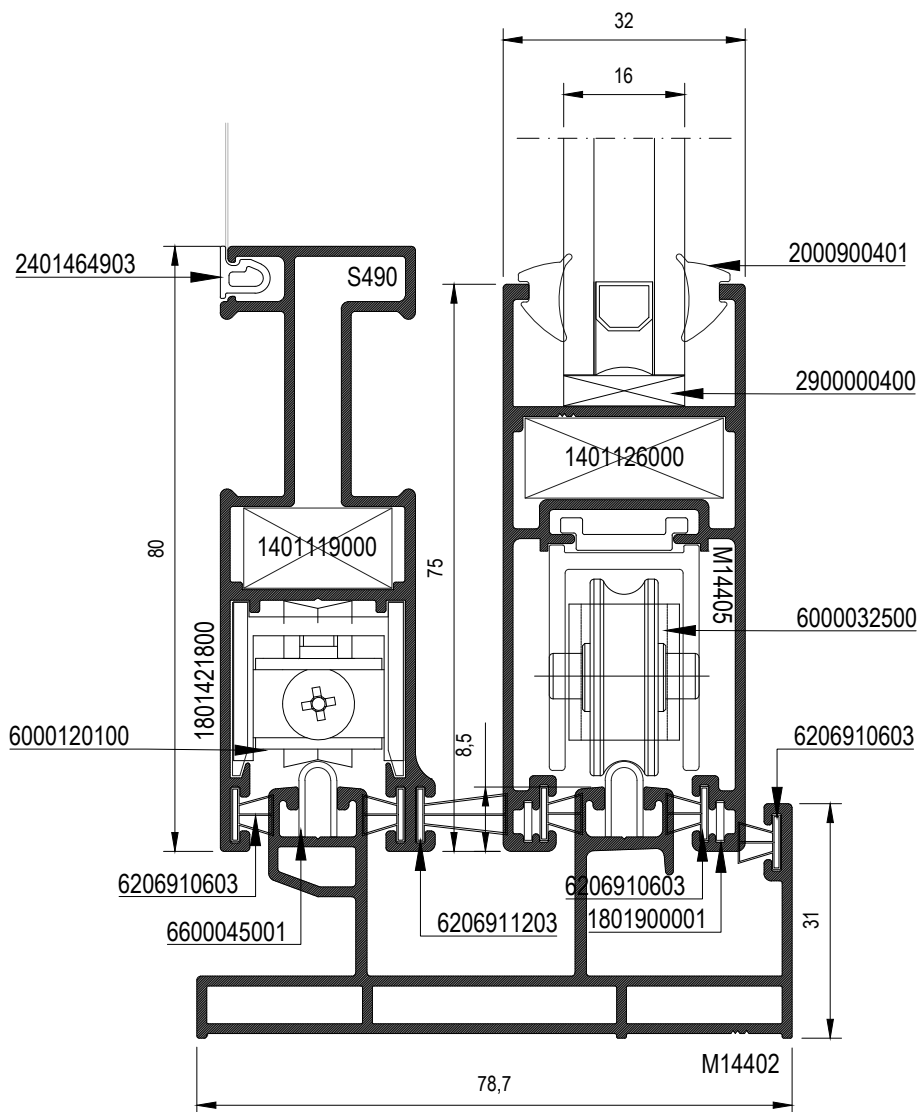
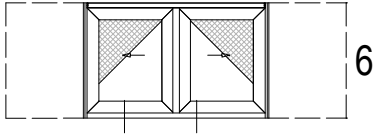

7

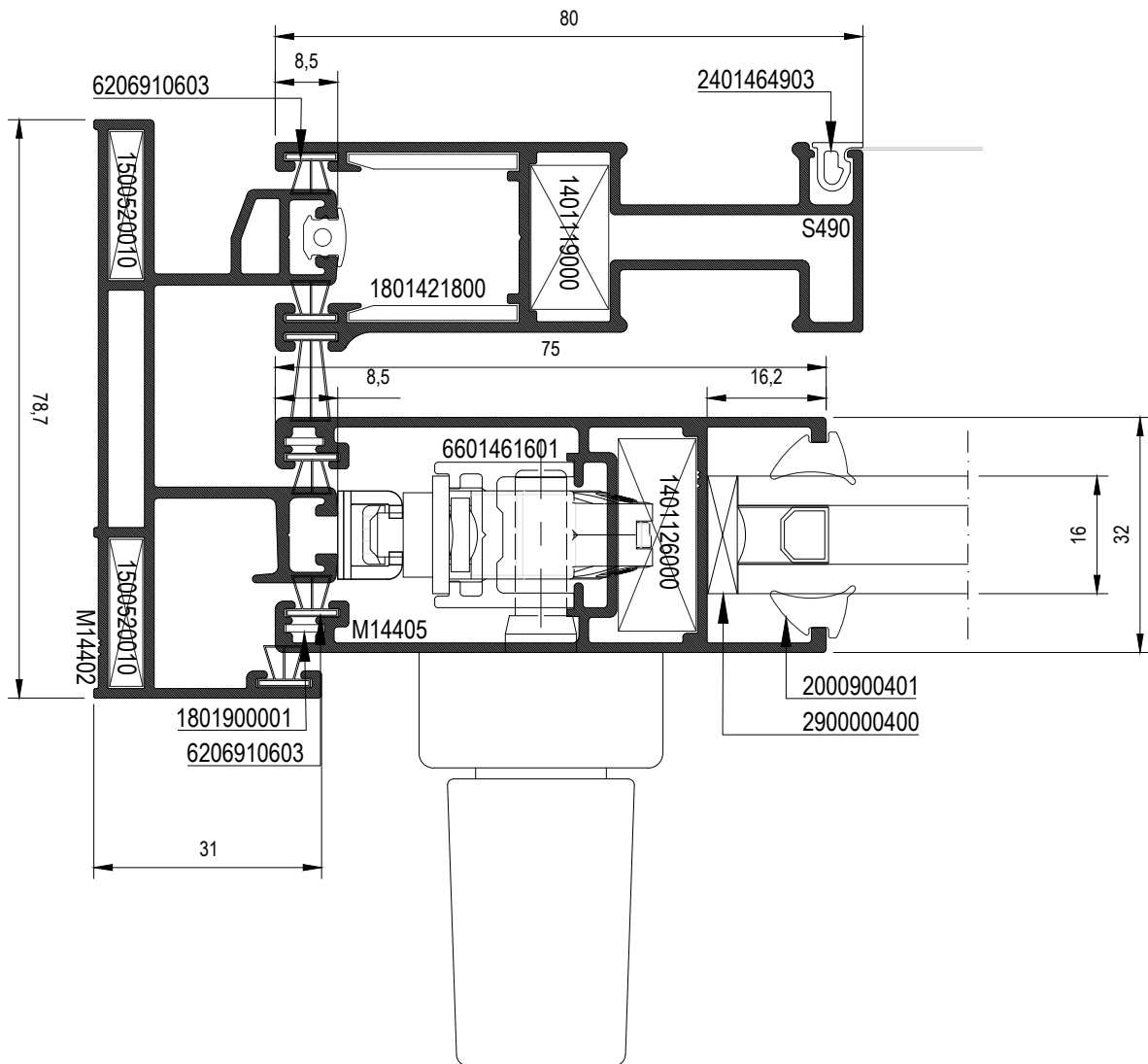
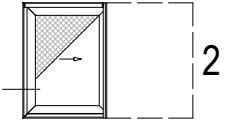

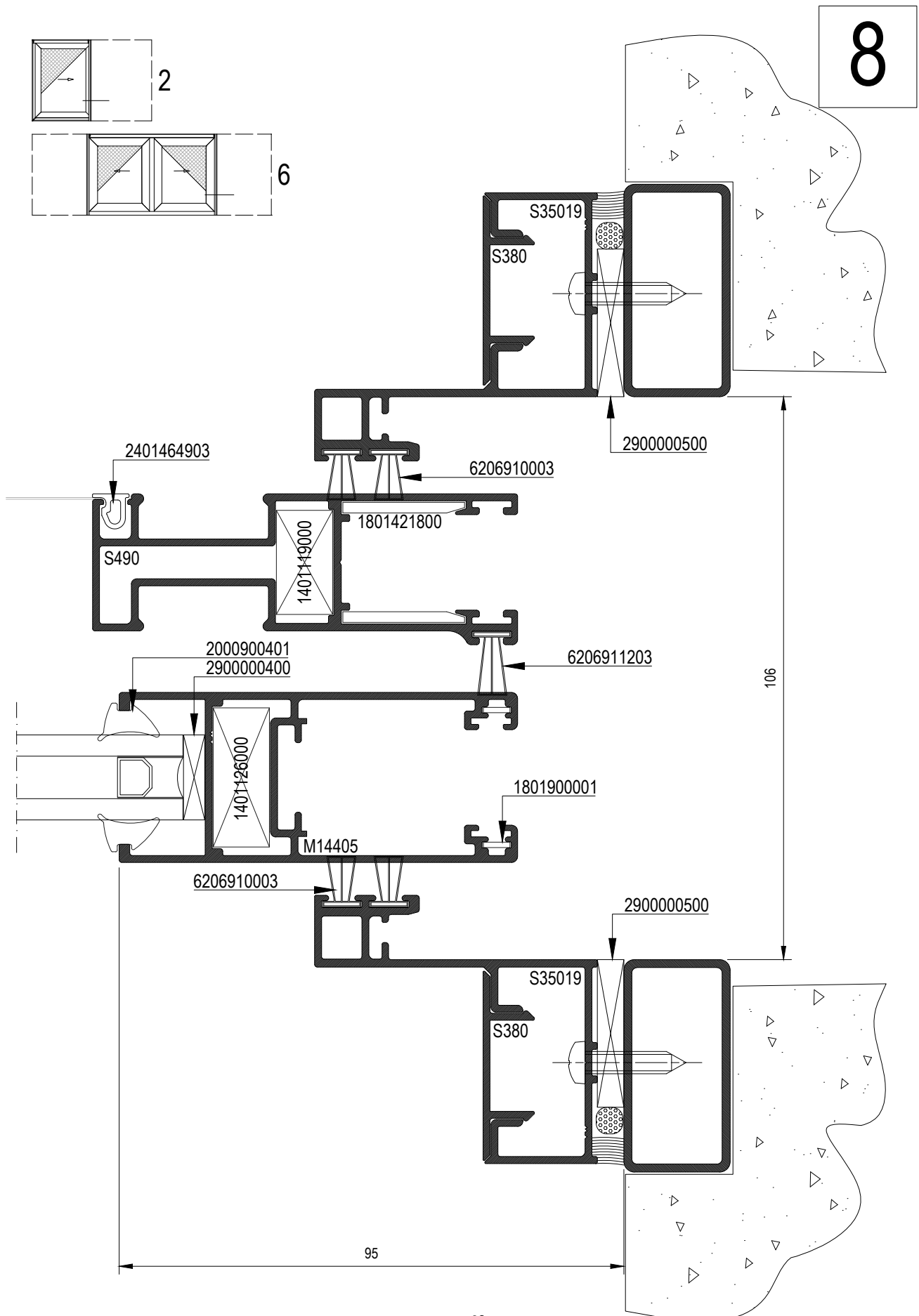

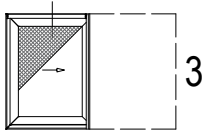

9

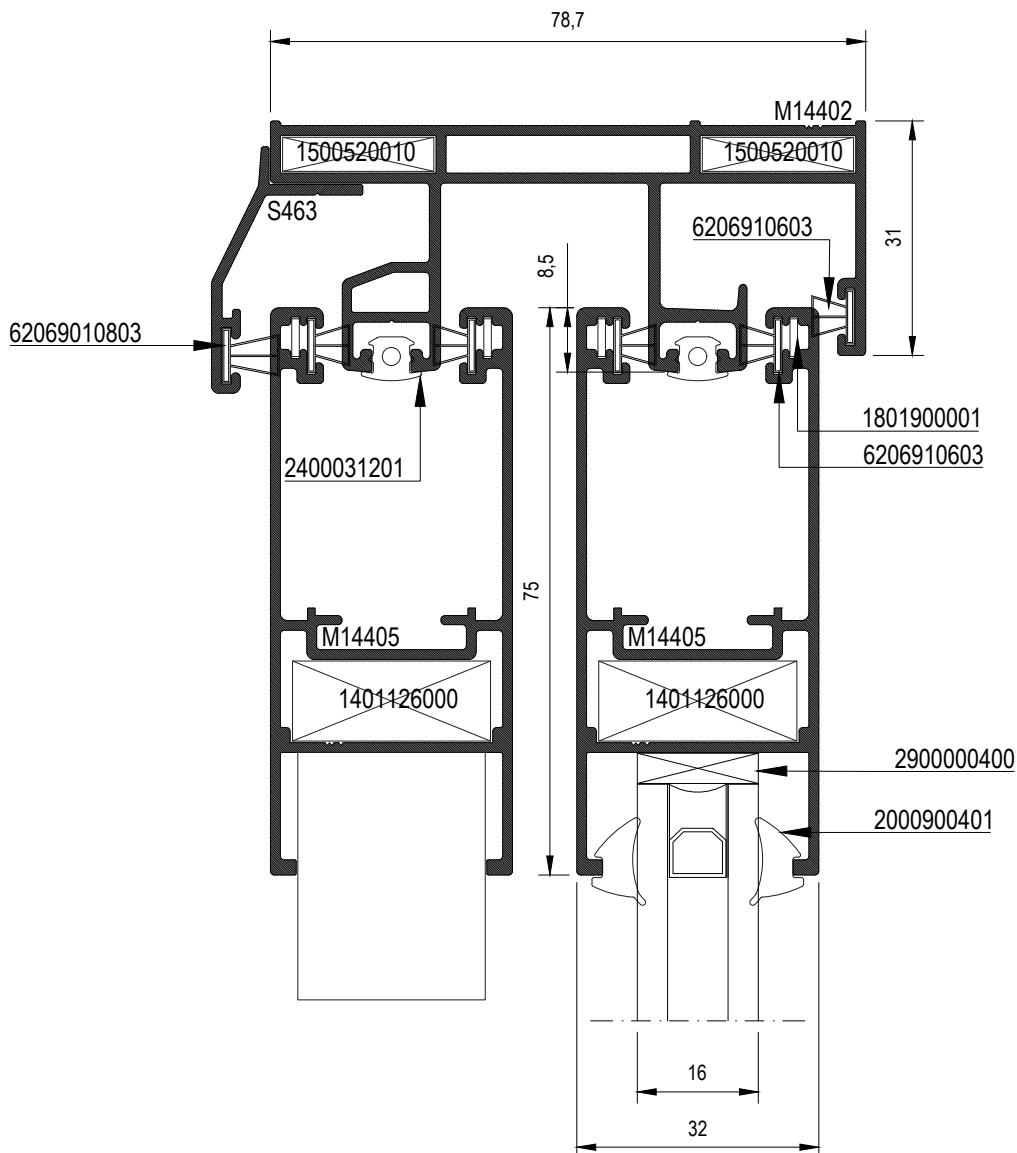

9a

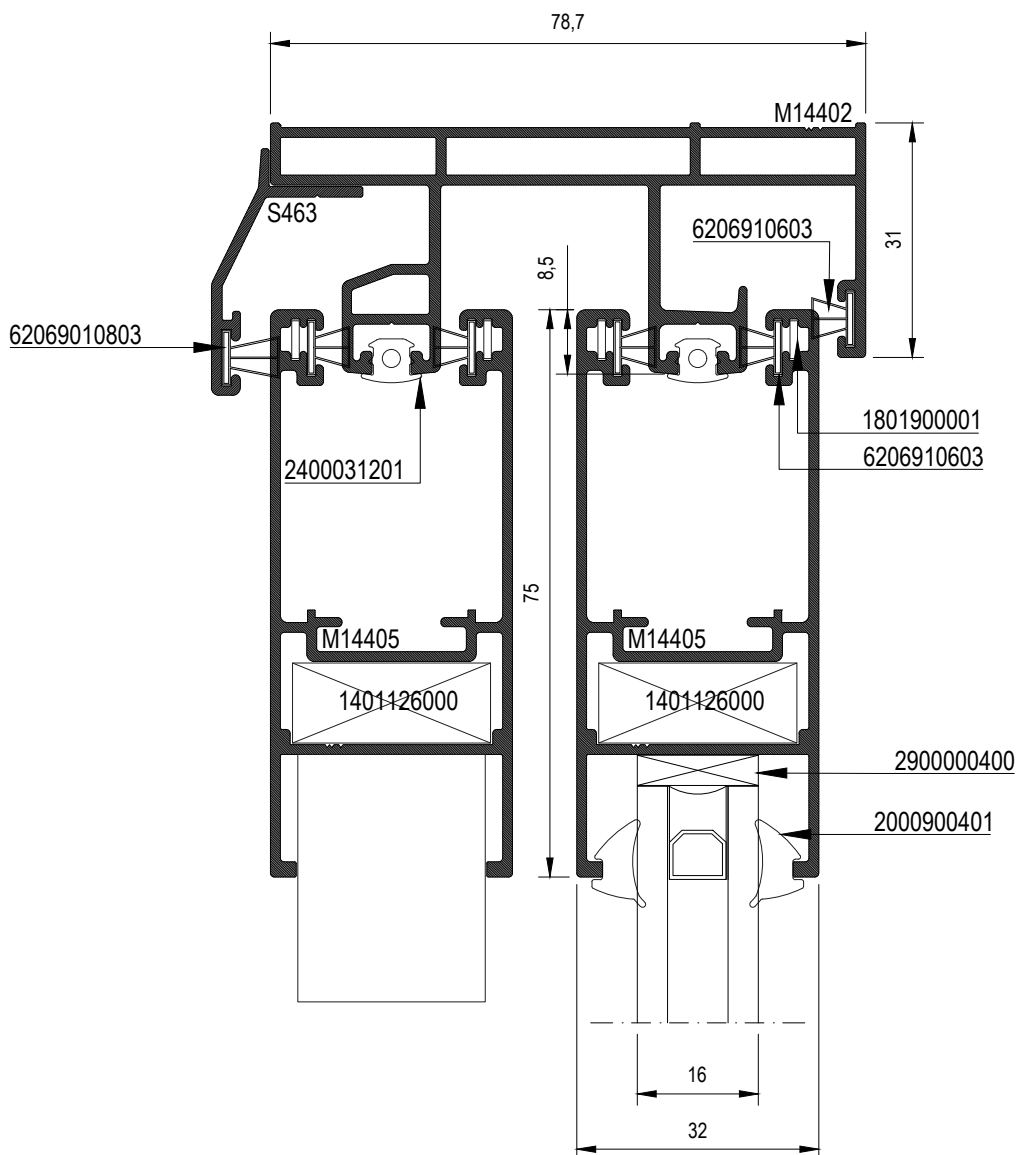
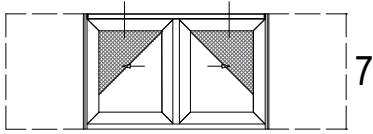

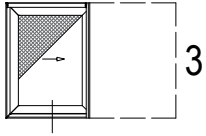

10

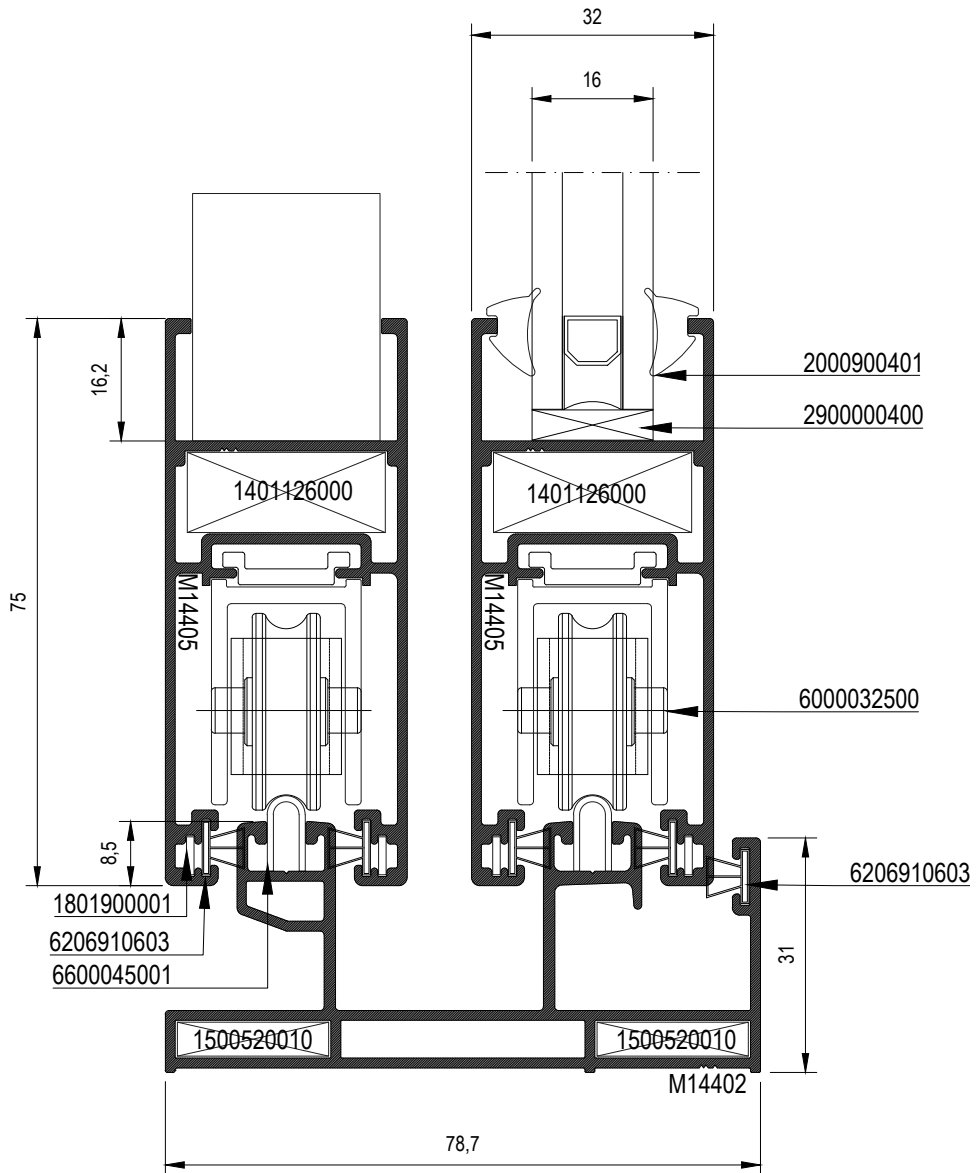

10a

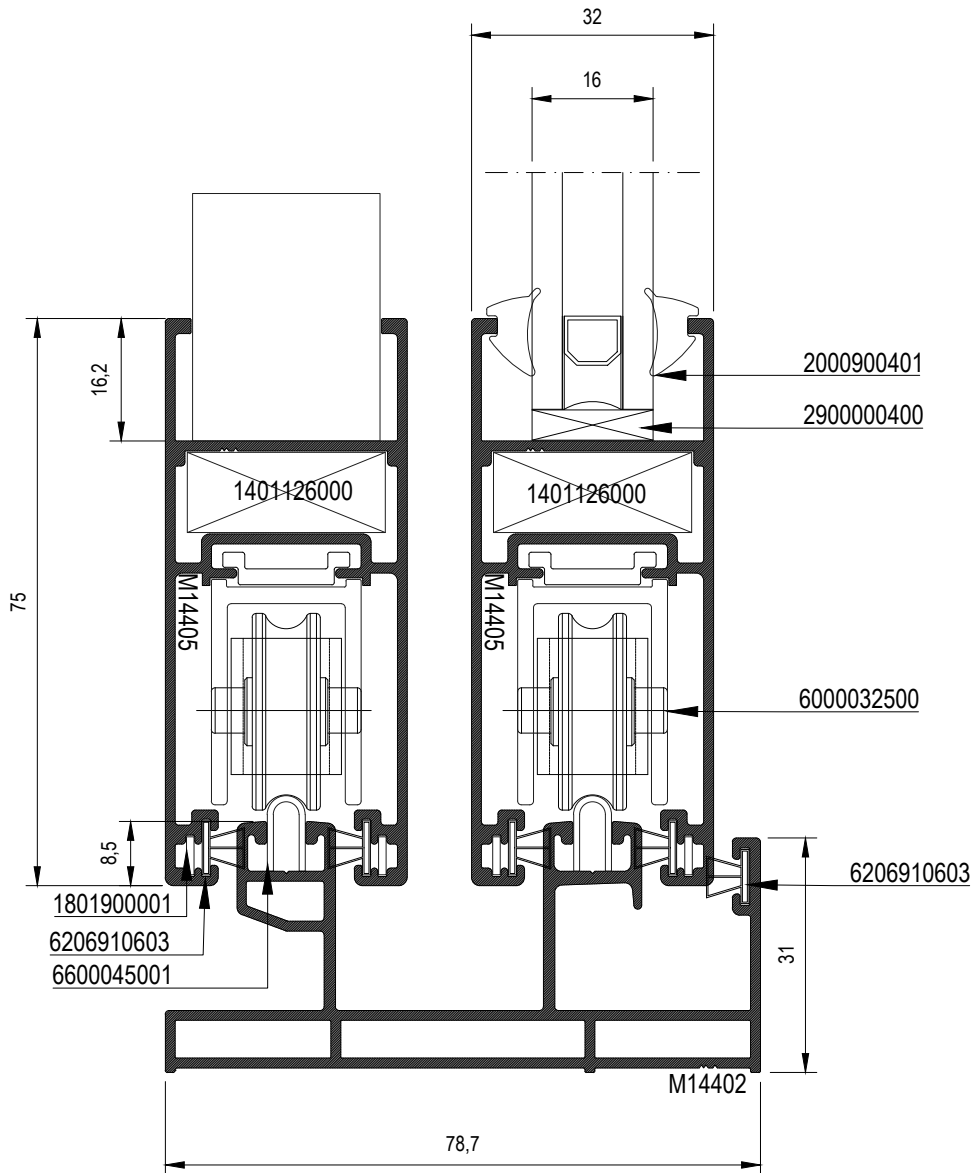
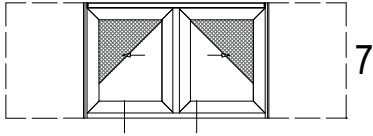

11

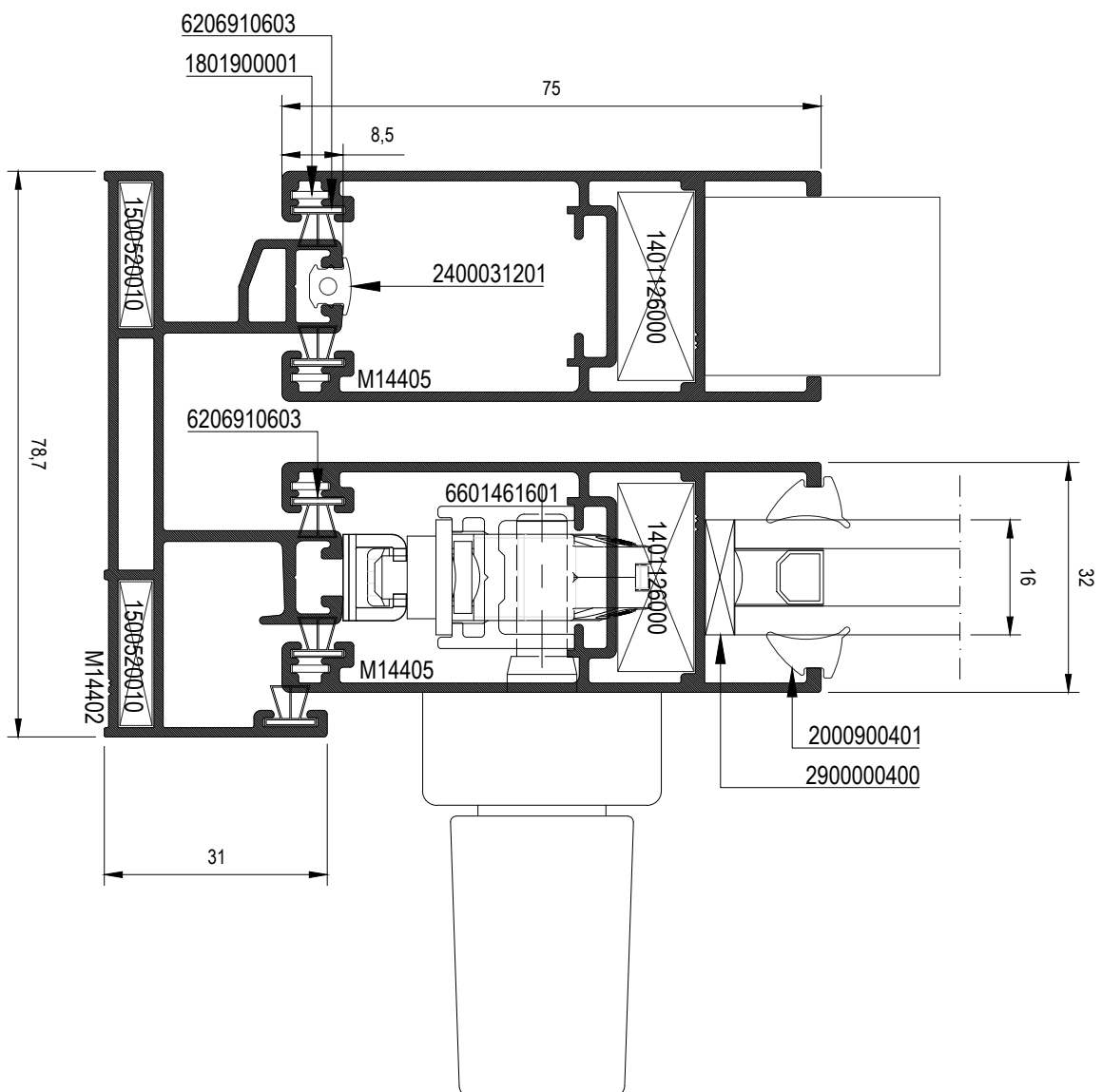
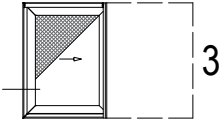

12

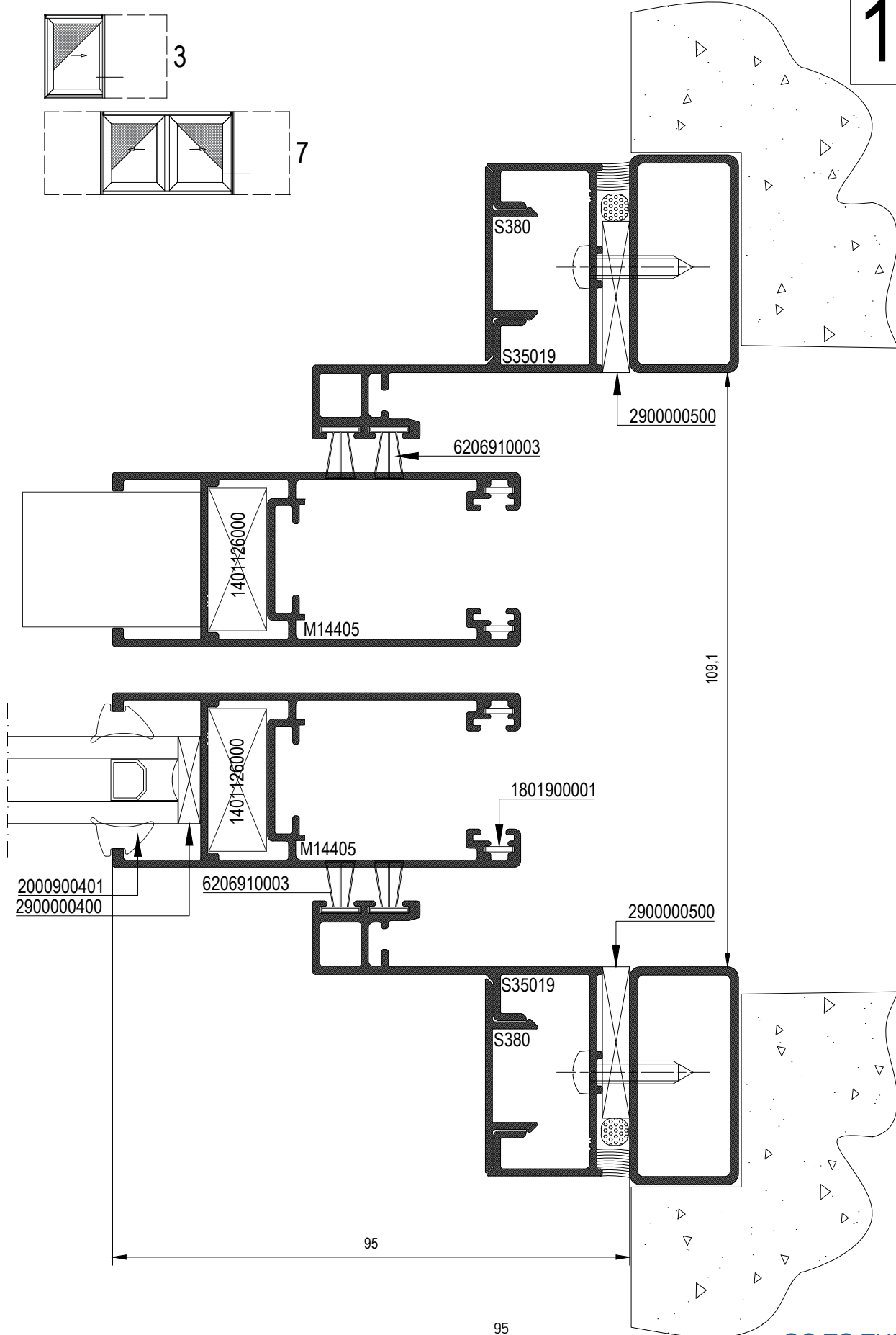

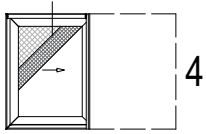

13

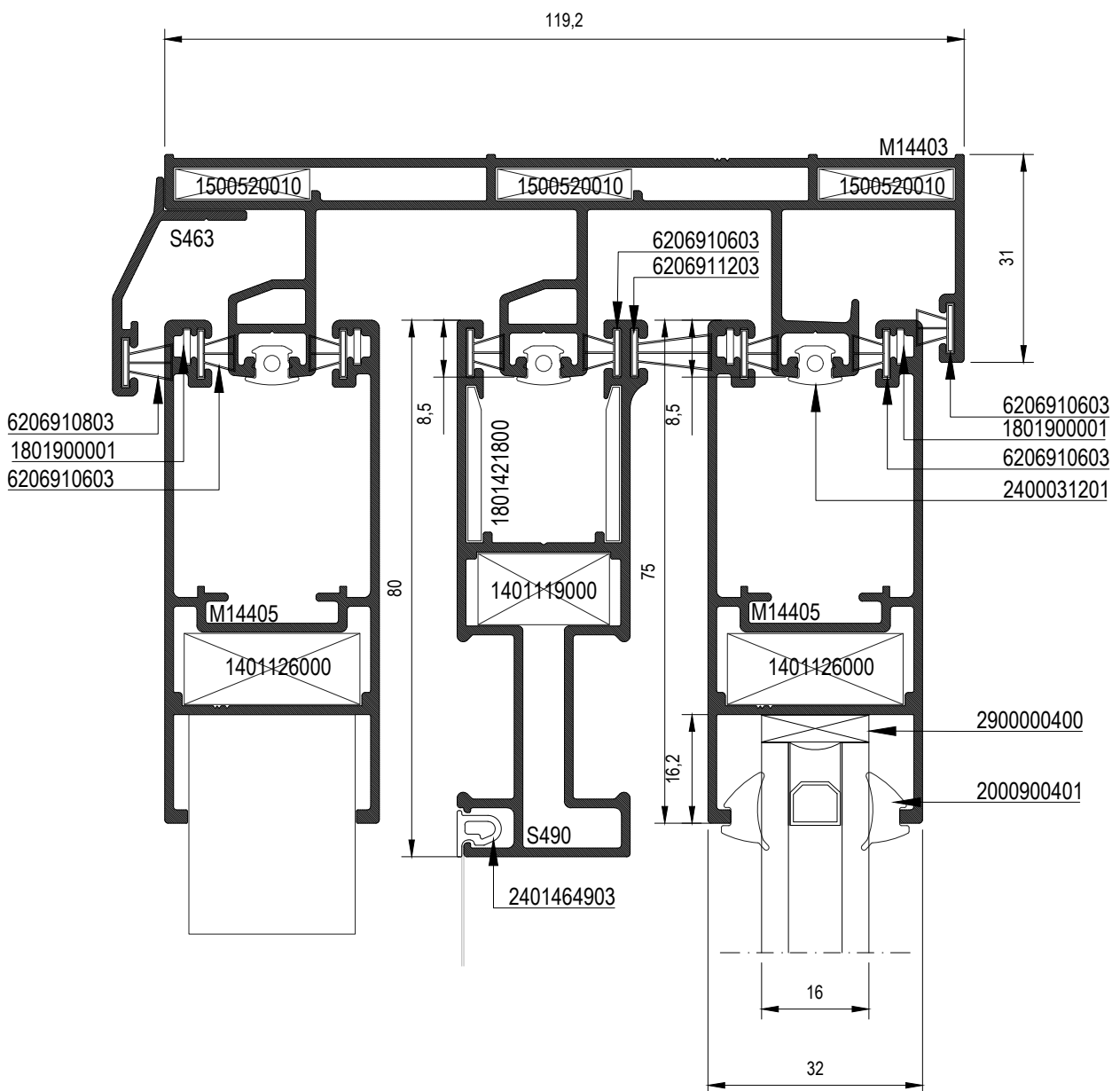

## 13a

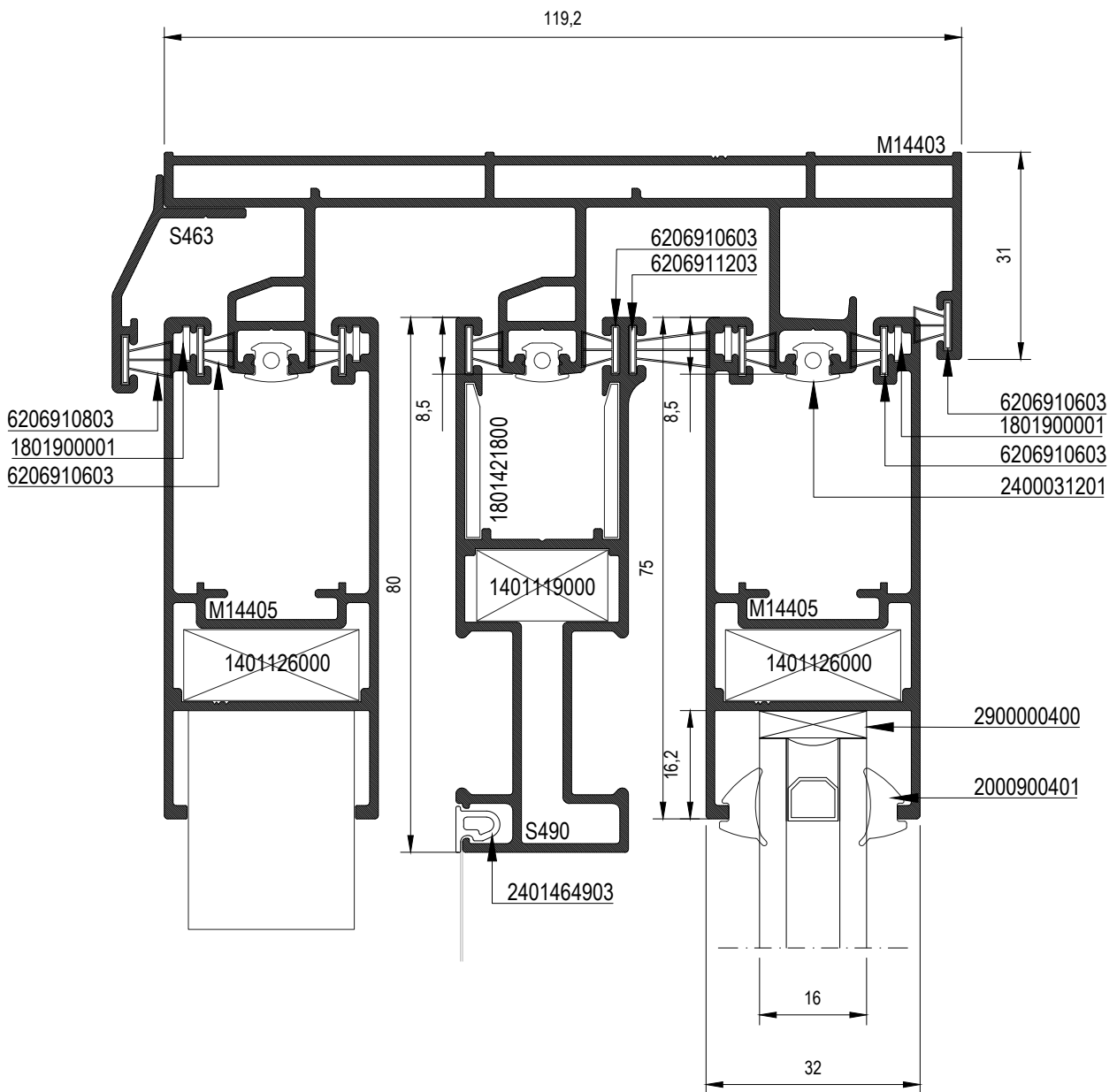
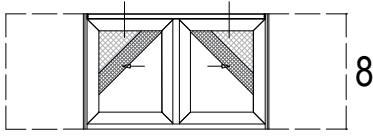

14

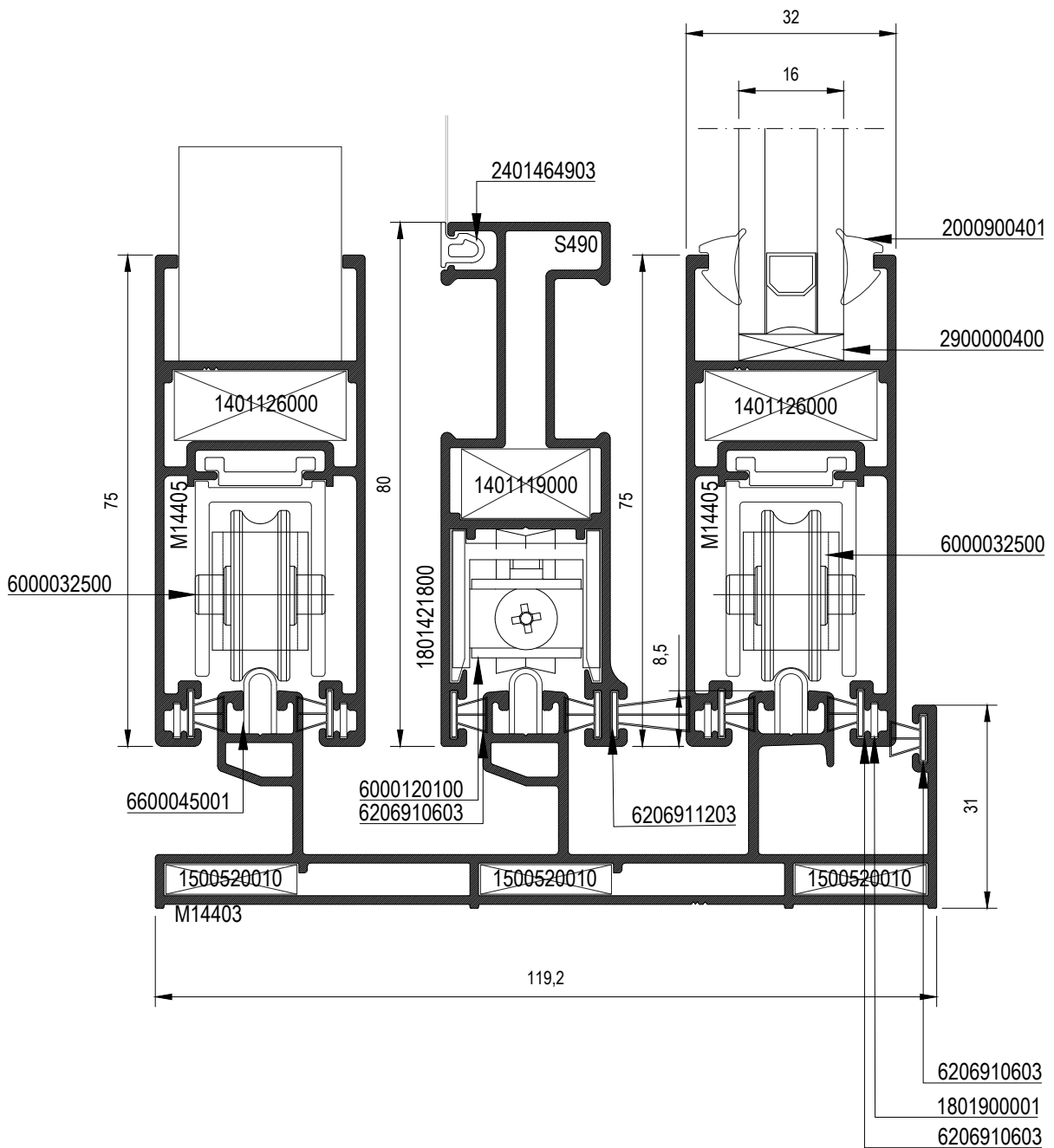
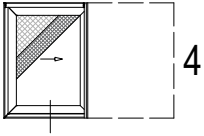

## 14a

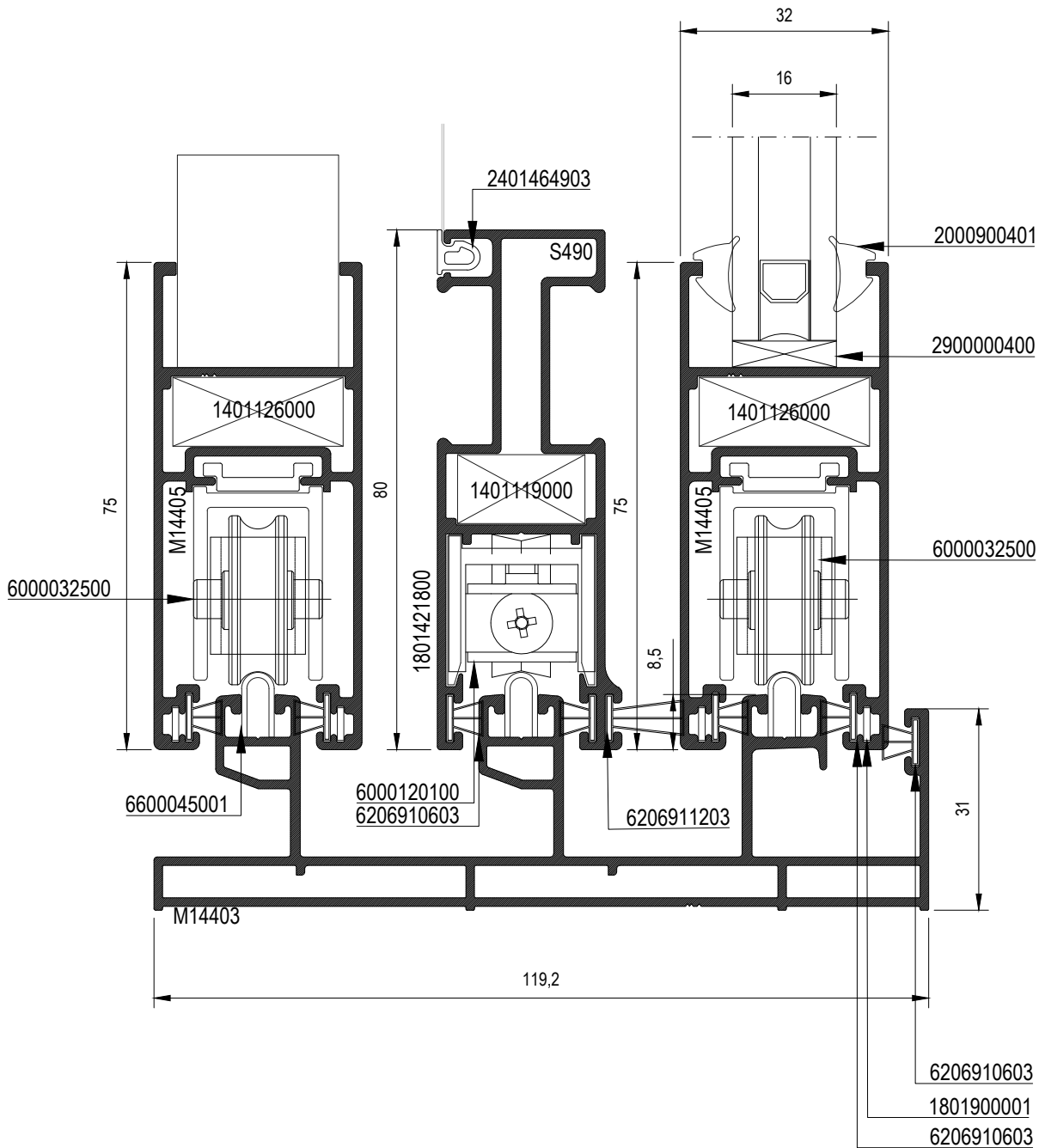
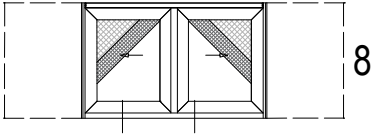

15

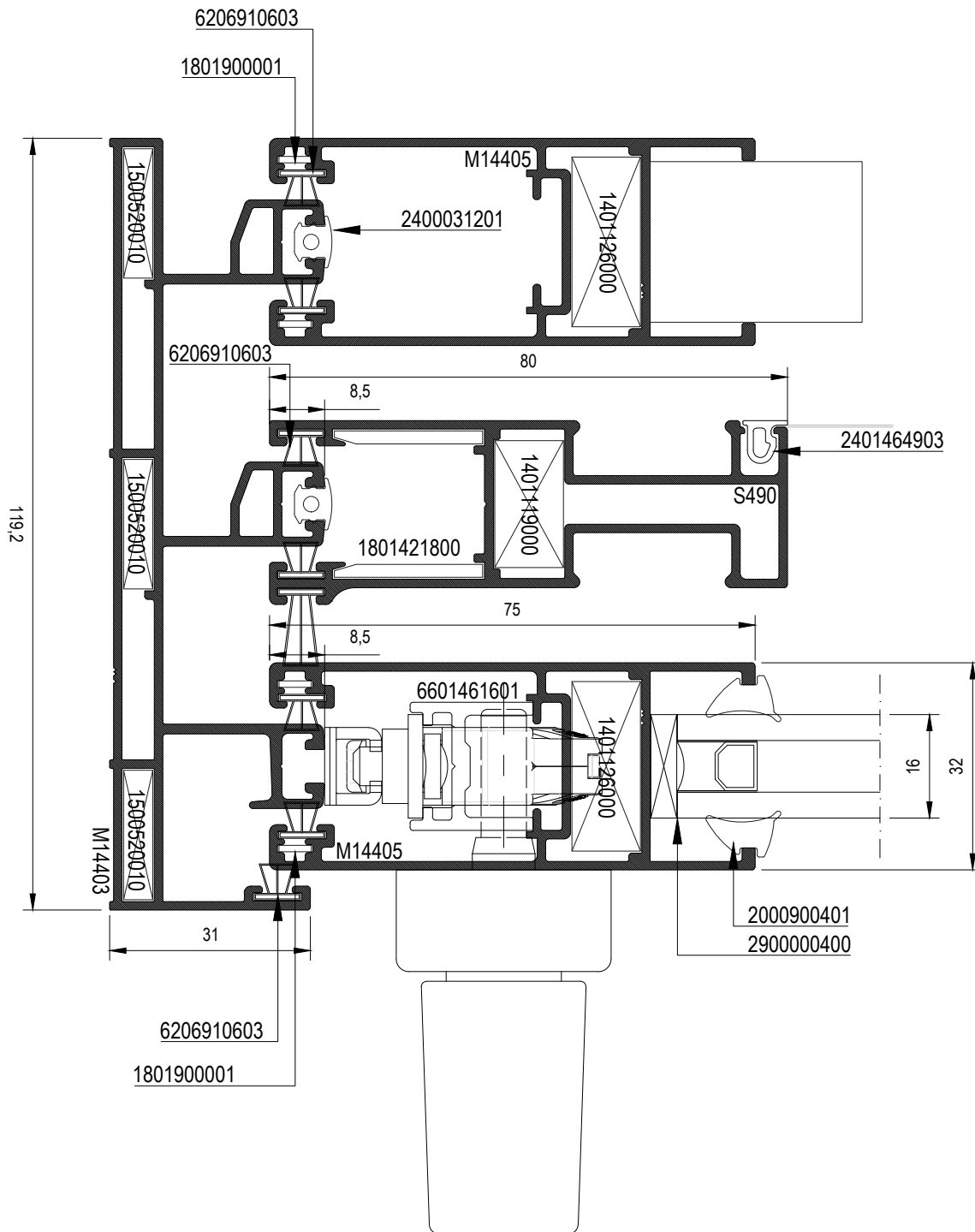
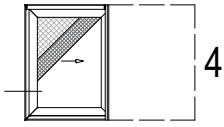

16

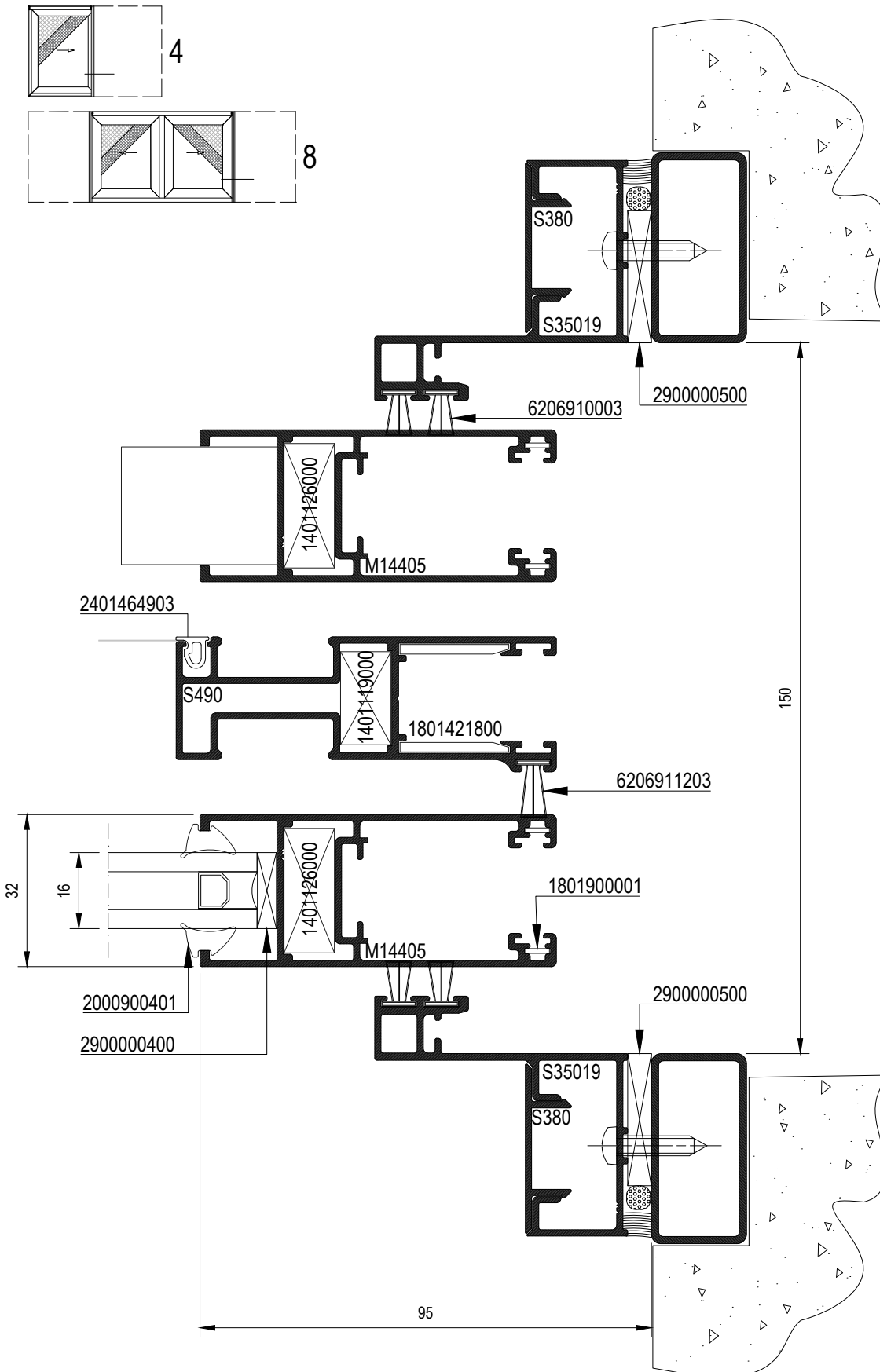

scale 1:1.25

17

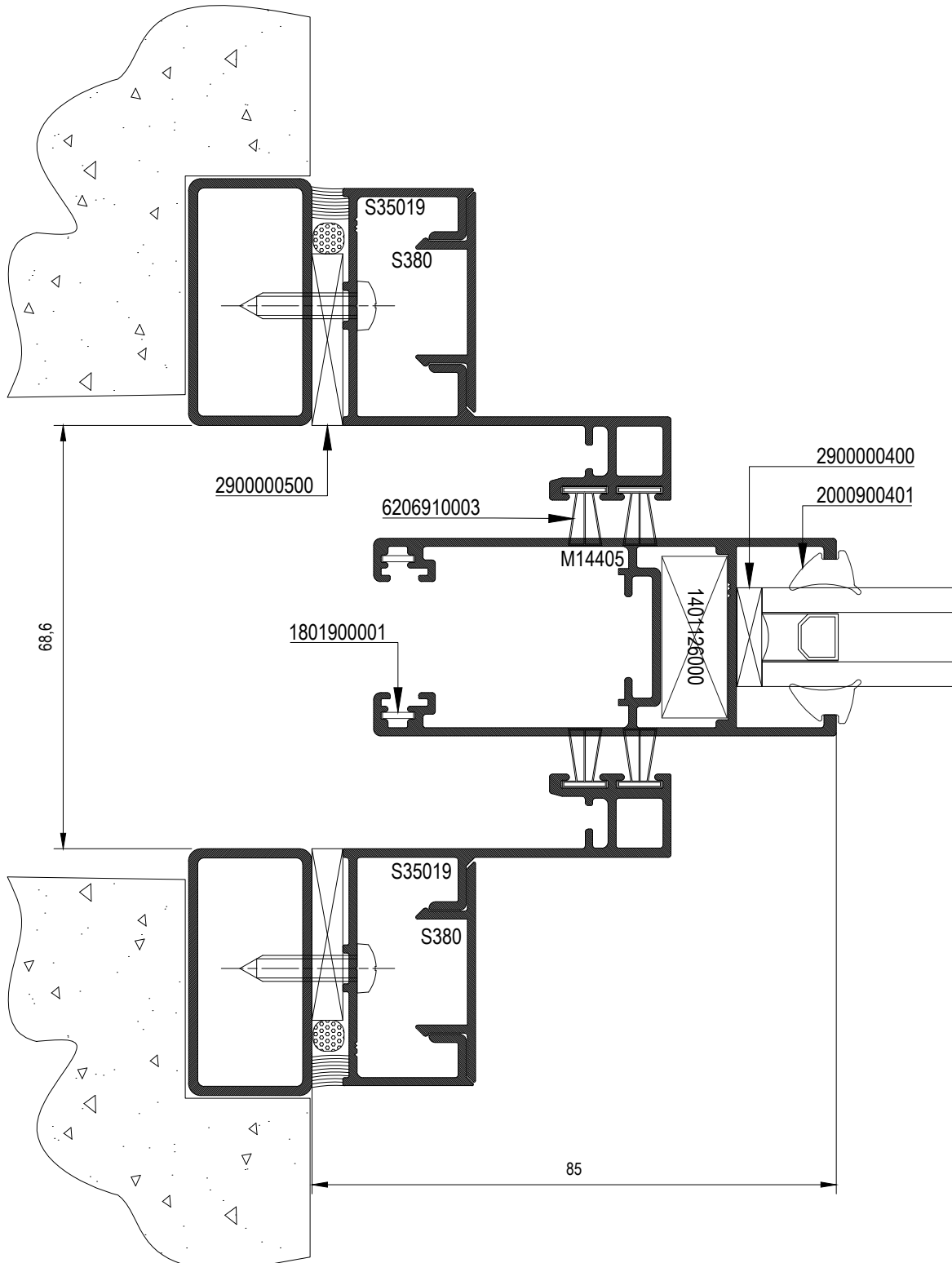
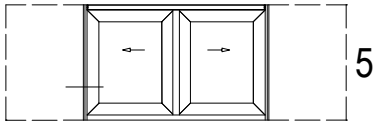

18

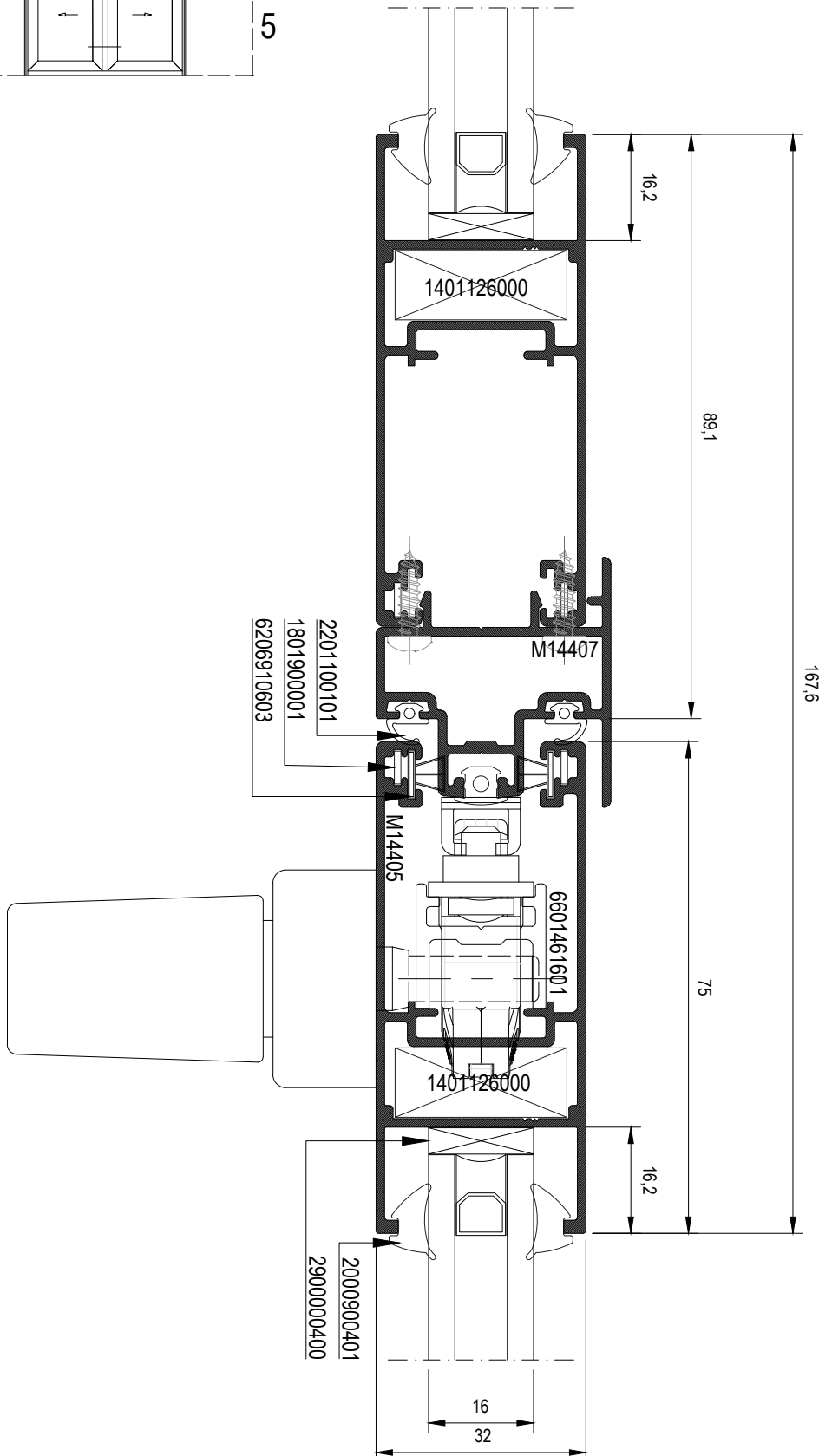
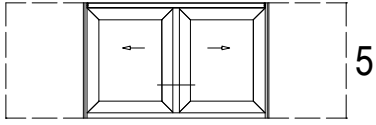

ROTATE PAGE 90°

19

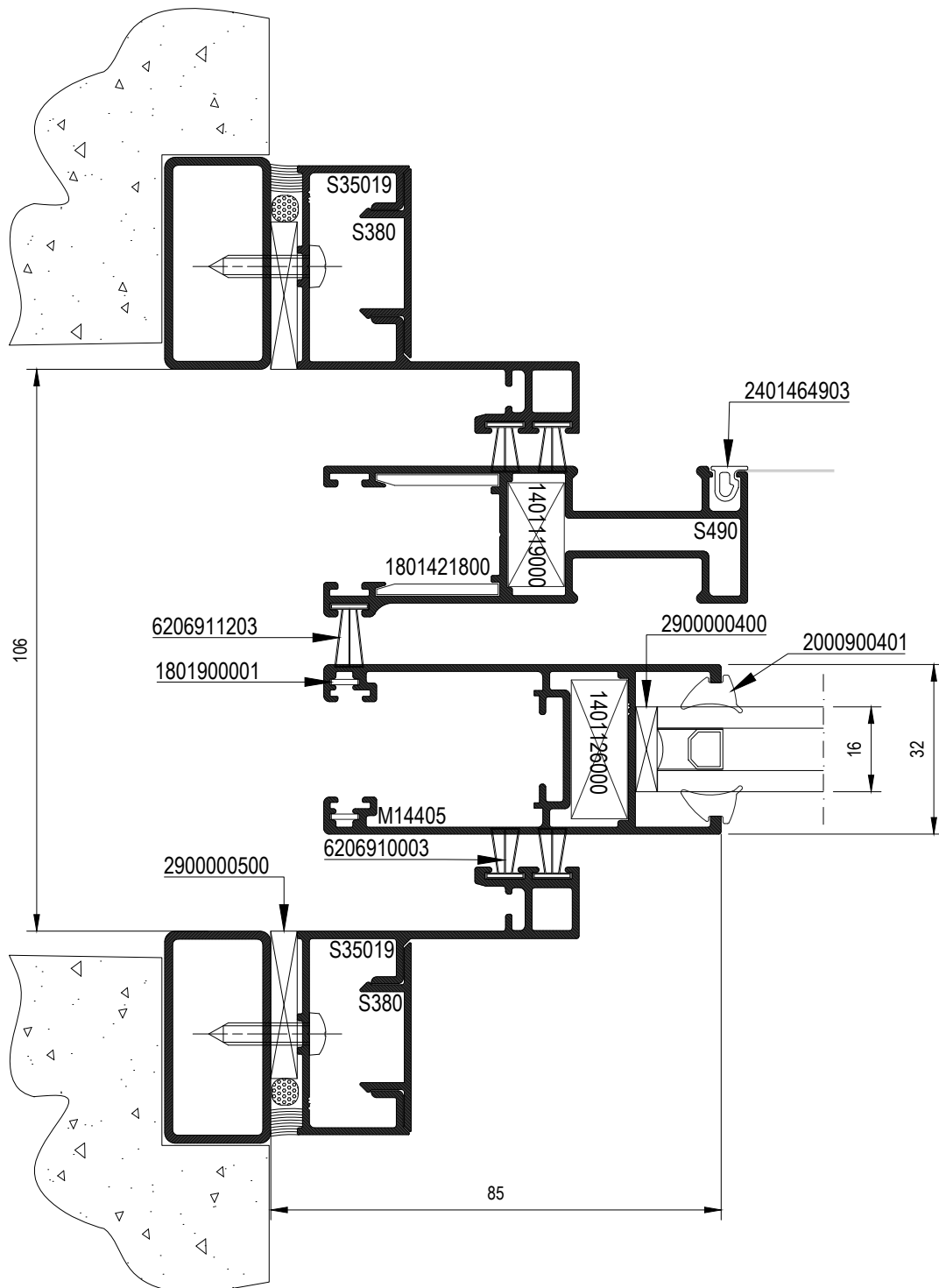
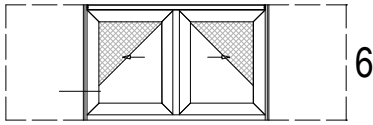

scale 1:1.25

20

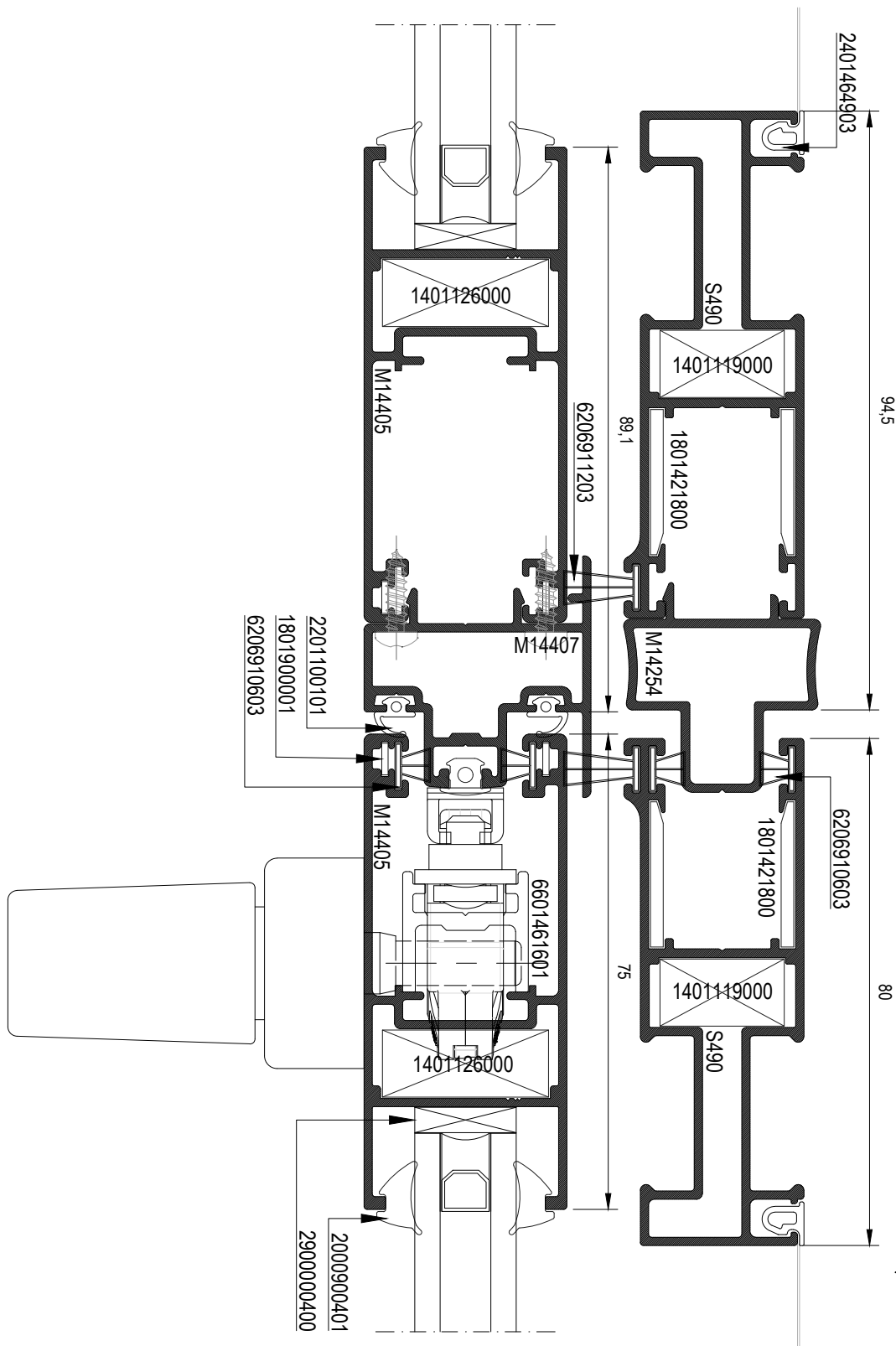
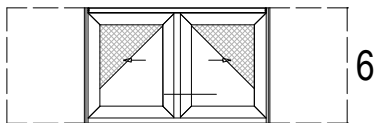

ROTATE PAGE 90°

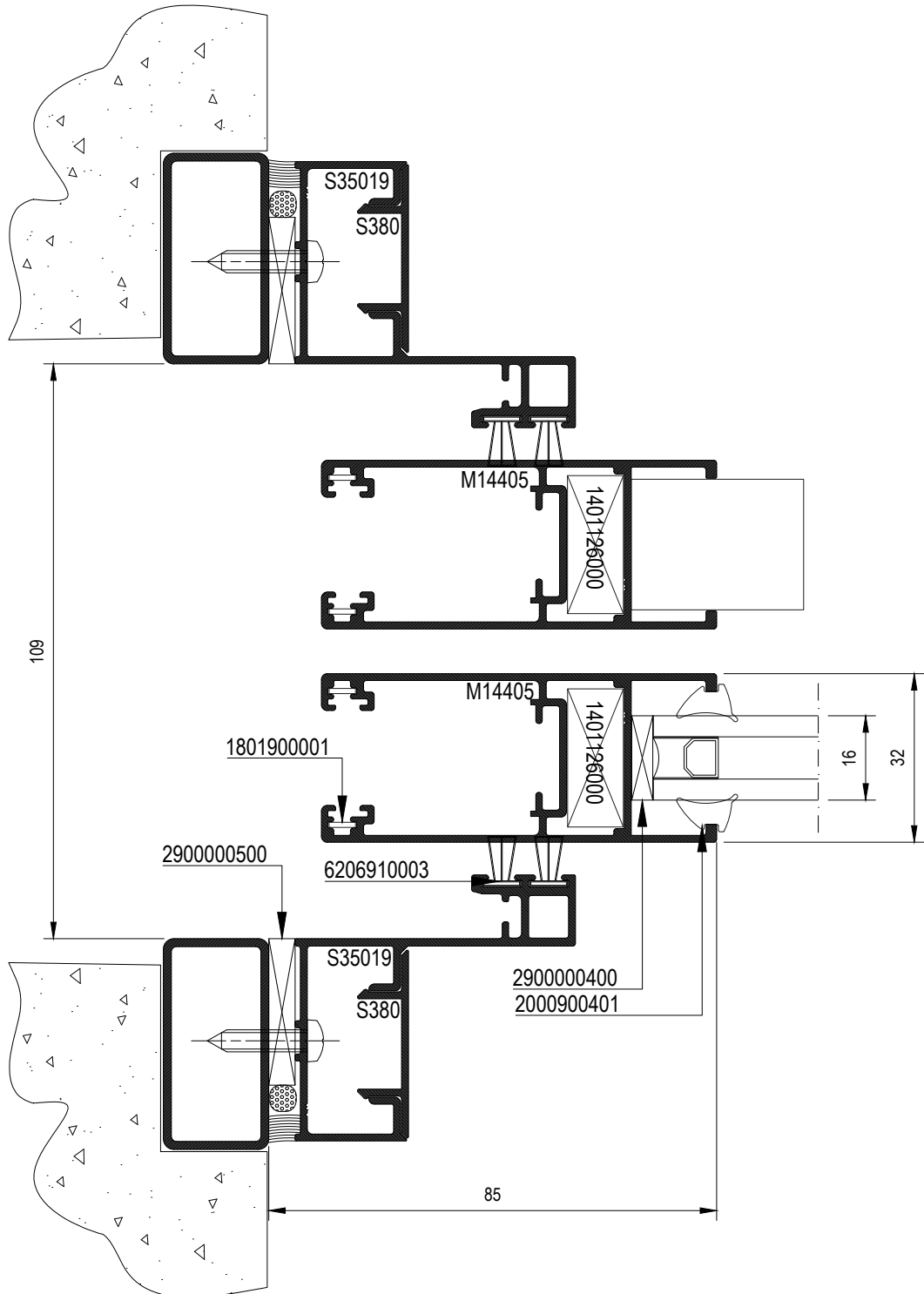

scale 1:1.25

22

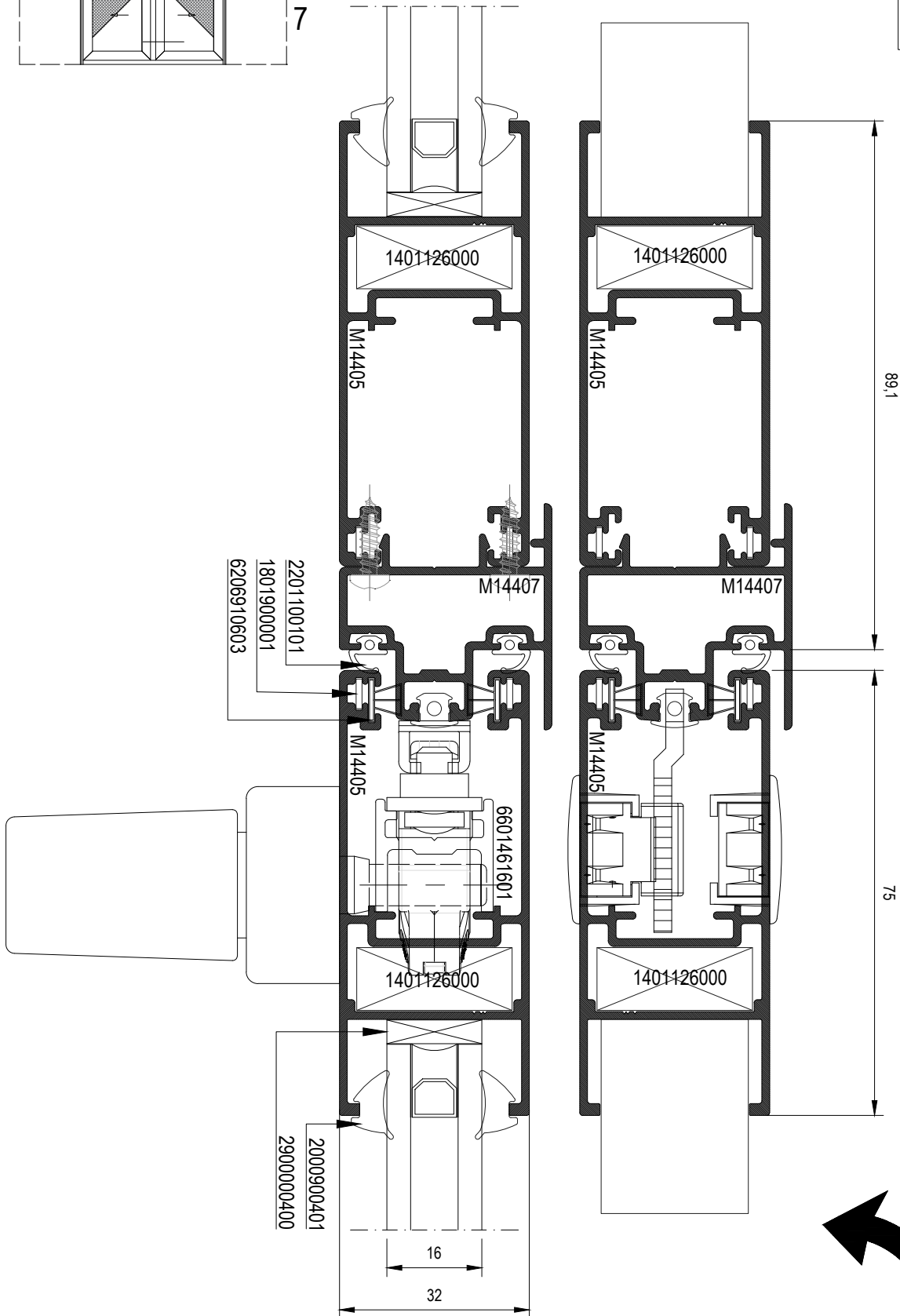
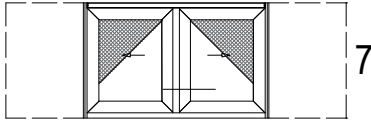

23

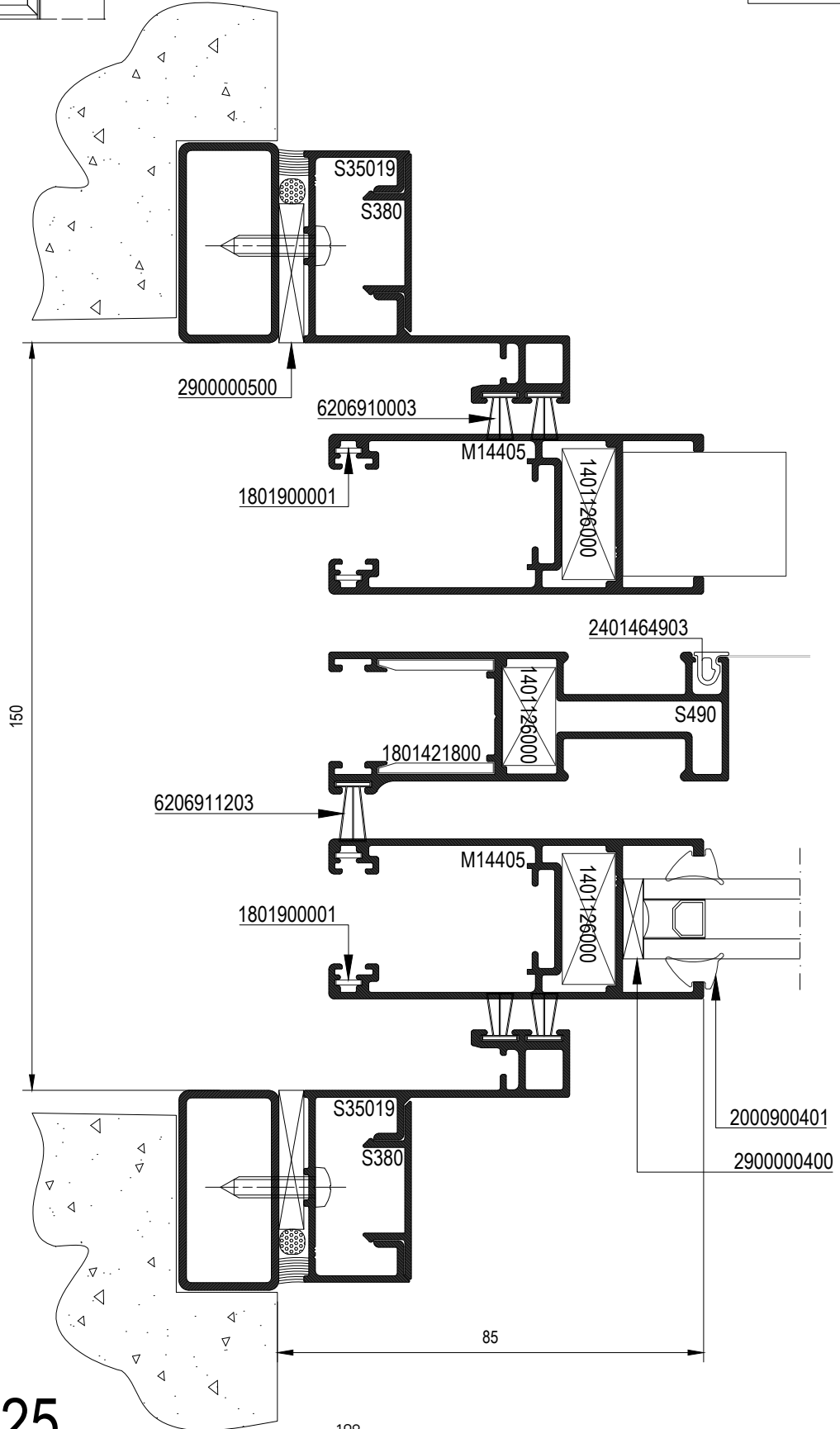
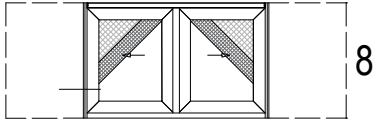

scale 1:1.25

24

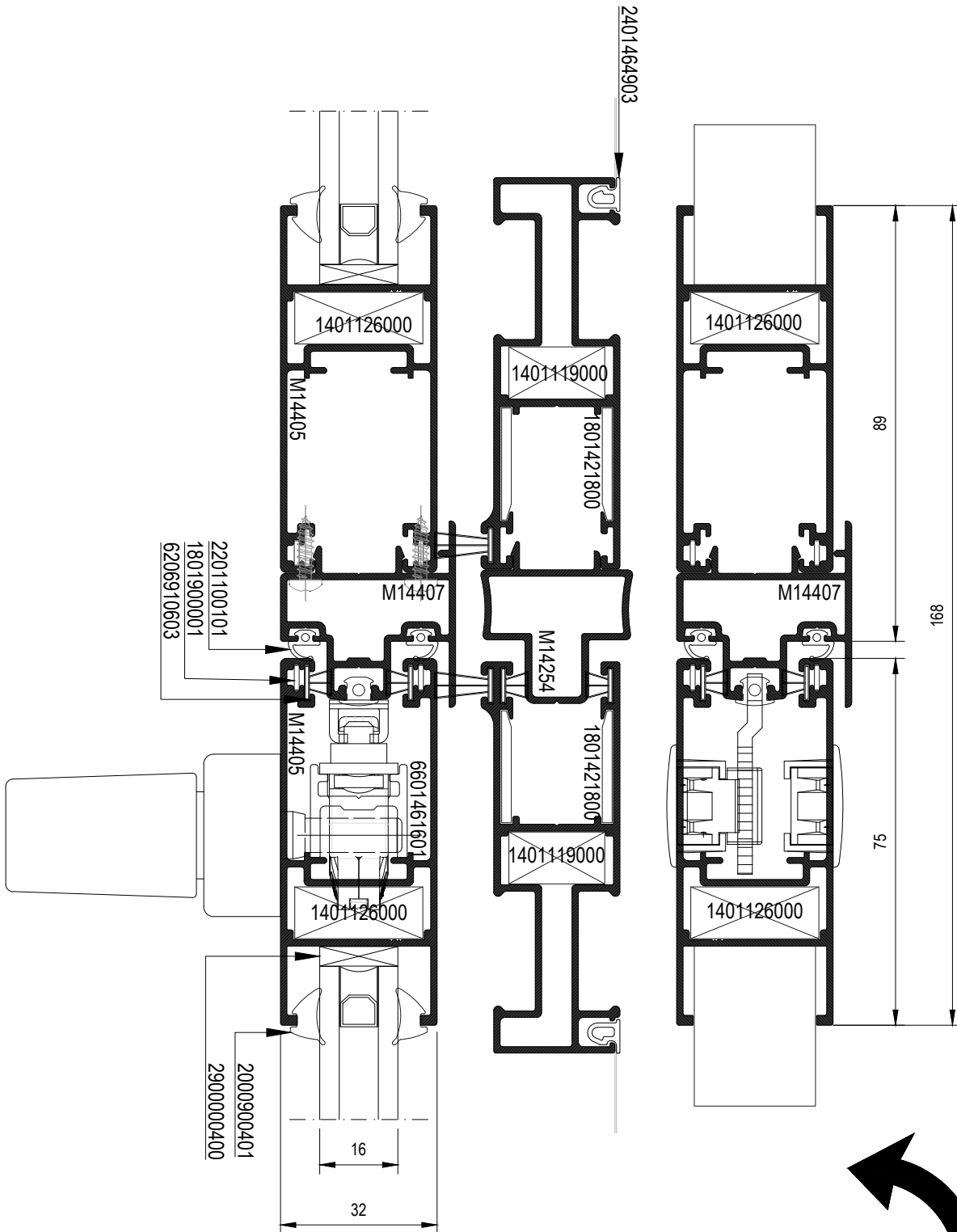
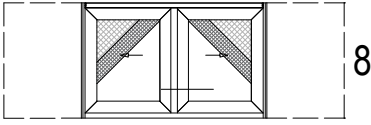

scale 1:1.25

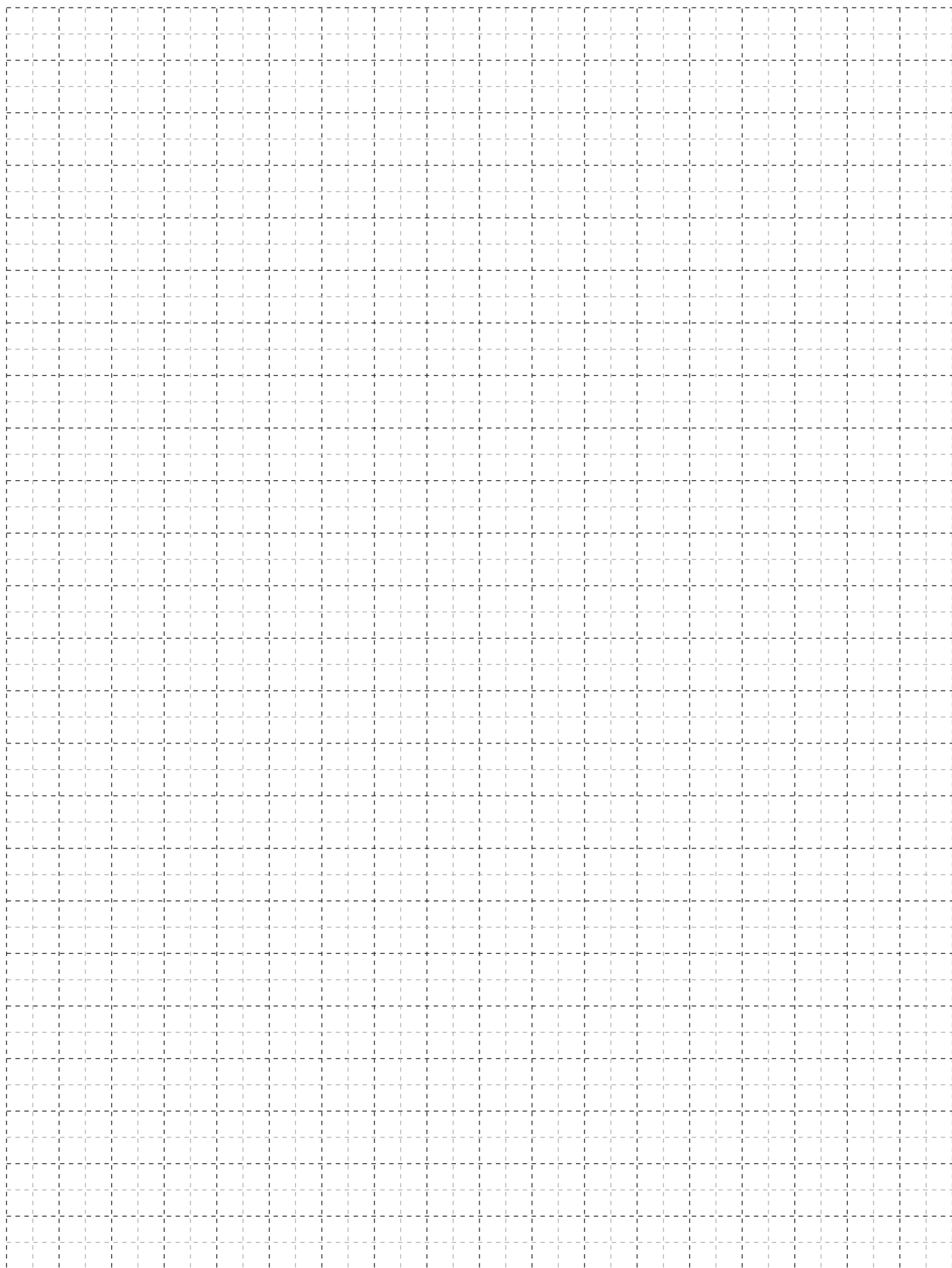



# TYPOLOGIES CUTTING LISTS ΚΟΠΕΣ ΤΥΠΟΛΟΓΙΩΝ

POCKET WINDOWS - ΧΩΝΕΥΤΑ

|   |  |
|---|--|
| 1 | <p>Single-sash pocket sliding<br/>Μονόφυλλο χωνευτό συρόμενο</p> |
|---|--|

y-y

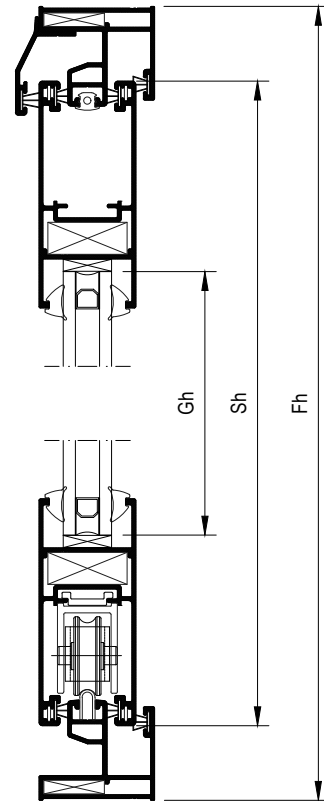

Alternatively for single glazing |  
Εναλλακτική για μονή υάλωση

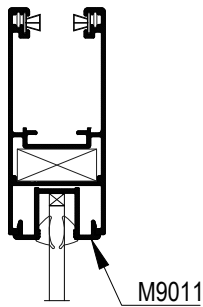

X-X

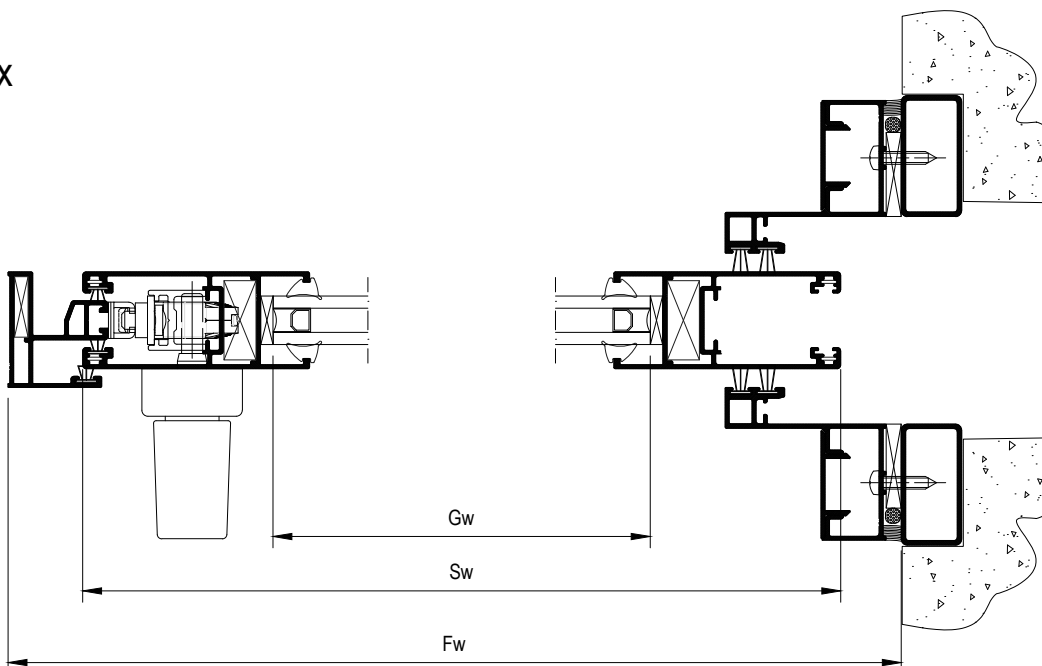

|   |   |
|---|---|
| 1 | <b>Single-sash pocket sliding</b><br>Μονόφυλλο χωνευτό συρόμενο |
|---|---|

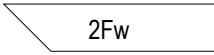
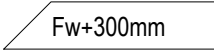
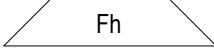
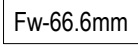
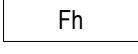
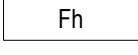
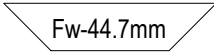
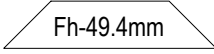
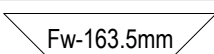
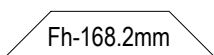
| Profile cuttings   Κοπές προφίλ  |                 |  |                      |
|--|-----------------|--|----------------------|
| Description<br>Περιγραφή   | Code<br>Κωδικός | Cutting<br>Κοπή  | Quantity<br>Ποσότητα |
| Frame cuttings   Κοπές κάσας   |                 |  |                      |
| Bottom frame rail width   Πλάτος κάτω οδηγού                                 | M14401          |    | 1 pcs   τμχ          |
| Upper frame rail width   Πλάτος άνω οδηγού                                   | M14401          |    | 1 pcs   τμχ          |
| Frame rail height   Ύψος οδηγού  | M14401          |    | 1 pcs   τμχ          |
| Waterproofing profile   Νεροσταλάκτης  | S463            |    | 1 pcs   τμχ          |
| Trim profile   Αρμοκάλυπτρο  | S35019          |   | 2 pcs   τμχ          |
| Trim profile cover   Καπάκι αρμοκάλυπτρου                                    | S380            |  | 2 pcs   τμχ          |
| Sash cuttings   Κοπές φύλλου   |                 |  |                      |
| Sash width   Πλάτος φύλλου   | M14405          |  | 2 pcs   τμχ          |
| Sash height   Ύψος φύλλου  | M14405          |  | 2 pcs   τμχ          |
| Cuttings for single glazing   Κοπές για μονή υάλωση                          |                 |  |                      |
| Additional profile width for single glazing   Πλάτος πρόσθετου μονής υάλωσης | M9011           |  | 2 pcs   τμχ          |
| Additional profile height for single glazing   Ύψος πρόσθετου μονής υάλωσης  | M9011           |  | 2 pcs   τμχ          |
| Single glass unit width   Πλάτος μονού υαλοπίνακα                            |                 | Fw-176mm   | 1 pcs   τμχ          |
| Single glass unit height   Ύψος μονού υαλοπίνακα                             |                 | Fh-181mm   |                      |
| Glass cuttings   Κοπές υάλωσης   |                 |  |                      |
| Glass unit width   Πλάτος υαλοπίνακα   |                 | Fw-171mm   | 1 pcs   τμχ          |
| Glass unit height   Ύψος υαλοπίνακα  |                 | Fh-176mm   |                      |

|   |   |
|---|---|
| 1 | <b>Single-sash pocket sliding</b><br>Μονόφυλλο χωνευτό συρόμενο |
|---|---|

## List of accessories | Λίστα εξαρτημάτων

| Code<br>Κωδικός | Accessory<br>Εξάρτημα | Description<br>Περιγραφή   | Quantity<br>Ποσότητα                   |
|-----------------|-----------------------|--|--|
| 6600045001      |                       | Inox railing guide  <br>Ανοξείδωτος οδηγός   | 1 pcs   τμχ<br>2Fw-27mm                |
| 1500520010      |                       | Force fitting corner 5x20  <br>Γωνία σύνδεσης μορφής 5x20                            | 2 pcs   τμχ                            |
| 4701183991      |                       | Nail corner pin 4.5x7.1mm  <br>Πείρος καρφωτών γωνιών σύνδ. 4.5x7.1mm                | 2 pcs/corner   τεμ/γωνία<br>1500520010 |
| 2400031201      |                       | Frame guide gasket  <br>Ελαστικό για κανάλι οδηγού                                   | Fw & Fh                                |
| 1401126000      |                       | Die cast mechanical corner 10,6x26,2mm  <br>Χυτή μηχανική γωνία σύνδεσης 10,6x26,2mm | 4 pcs   τμχ                            |
| 1801900001      |                       | Alignment corner  <br>Γωνία επιπεδότητας   | 8 pcs   τμχ                            |
| 6000032500      |                       | Roller  <br>Ράουλο   | 2 pcs   τμχ                            |
| 6501440503      |                       | Sash shock absorber  <br>Αμορτισέρ φύλλων  | 1 set   σετ                            |
| 2900000400      |                       | Setting block 4mm  <br>Τακάκι τζαμιού 4mm  | min 8 pcs/sash   τμχ/φύλλο             |
| 2000900401      |                       | Glazing wedge gasket 4mm  <br>Ελαστικό σφήνα τζαμιού 4mm                             | 4Fw & 4Fh                              |
| 62069100xx      |                       | Brush weatherstripping pile 10mm  <br>Βουρτσάκι απλό 10mm                            | 4Fh                                    |
| 62069108xx      |                       | Brush weatherstripping pile 8mm  <br>Βουρτσάκι απλό 8mm                              | Fw                                     |
| 62069106xx      |                       | Brush weatherstripping pile 6mm  <br>Βουρτσάκι απλό 6mm                              | 6Fw & 3Fh                              |
| 6600010000      |                       | Stopper meeting stile  <br>Στόπερ φιλητών  | 1 pcs   τεμ                            |
| 6501145000      |                       | Shock absorber  <br>Αμορτισέρ συρομένου  | 1 pcs   τμχ                            |

**2** Single-sash pocket sliding with flyscreen  
Μονόφυλλο χωνευτό συρόμενο με σήτα

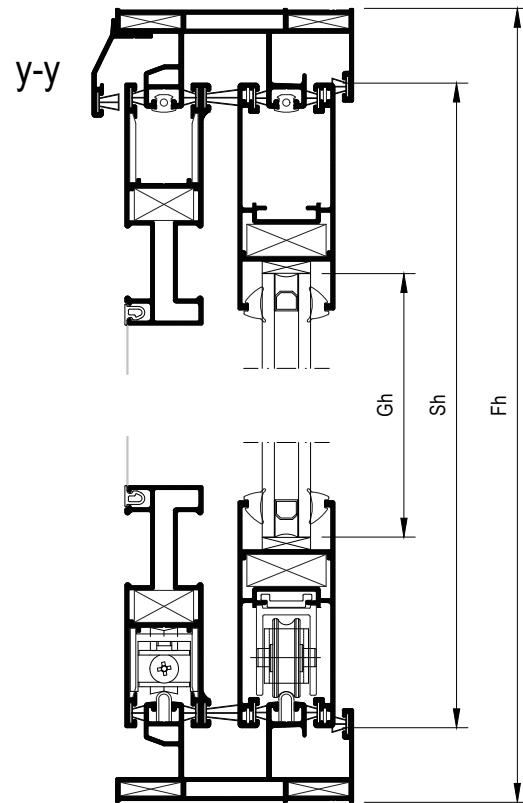

Alternatively for single glazing |  
Εναλλακτική για μονή υάλωση

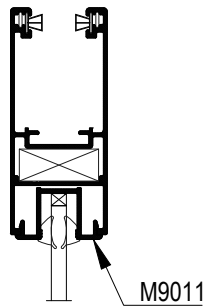

X-X

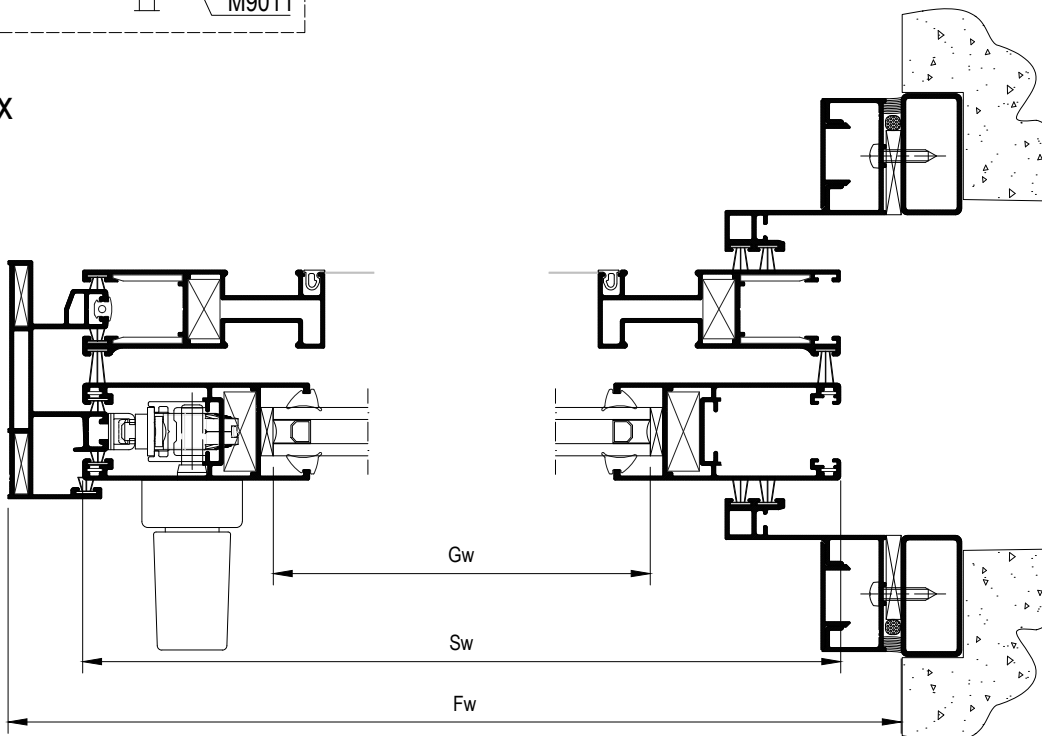

|   |   |
|---|---|
| 2 | Single-sash pocket sliding with flyscreen<br>Μονόφυλλο χωνευτό συρόμενο με σήτα |
|---|---|

| Profile cuttings   Κοπές προφίλ  |                 |                 |                      |
|--|-----------------|-----------------|----------------------|
| Description<br>Περιγραφή   | Code<br>Κωδικός | Cutting<br>Κοπή | Quantity<br>Ποσότητα |
| Frame cuttings   Κοπές κάσας   |                 |                 |                      |
| Bottom frame rail width   Πλάτος κάτω οδηγού                                 | M14402          |                 | 1 pcs   τμχ          |
| Upper frame rail width   Πλάτος άνω οδηγού                                   | M14402          |                 | 1 pcs   τμχ          |
| Frame rail height   Ύψος οδηγού  | M14402          |                 | 1 pcs   τμχ          |
| Waterproofing profile   Νεροσταλάκτης  | S463            |                 | 1 pcs   τμχ          |
| Trim profile   Αρμοκάλυπτρο  | S35019          |                 | 2 pcs   τμχ          |
| Trim profile cover   Καπάκι αρμοκάλυπτρου                                    | S380            |                 | 2 pcs   τμχ          |
| Sash cuttings   Κοπές φύλλου   |                 |                 |                      |
| Sash width   Πλάτος φύλλου   | M14405          |                 | 2 pcs   τμχ          |
| Sash height   Ύψος φύλλου  | M14405          |                 | 2 pcs   τμχ          |
| Cuttings for flyscreen   Κοπές για σήτα                                      |                 |                 |                      |
| Flyscreen sash width   Πλάτος φύλλου σήτας                                   | S490            |                 | 2 pcs   τμχ          |
| Flyscreen sash height   Ύψος φύλλου σήτας                                    | S490            |                 | 2 pcs   τμχ          |
| Cuttings for single glazing   Κοπές για μονή υάλωση                          |                 |                 |                      |
| Additional profile width for single glazing   Πλάτος πρόσθετου μονής υάλωσης | M9011           |                 | 2 pcs   τμχ          |
| Additional profile height for single glazing   Ύψος πρόσθετου μονής υάλωσης  | M9011           |                 | 2 pcs   τμχ          |
| Single glass unit width   Πλάτος μονού υαλοπίνακα                            |                 | Fw-176mm        | 1 pcs   τμχ          |
| Single glass unit height   Ύψος μονού υαλοπίνακα                             |                 | Fh-181mm        |                      |

|   |   |
|---|---|
| 2 | Single-sash pocket sliding with flyscreen<br>Μονόφυλλο χωνευτό συρόμενο με σήτα |
|---|---|

| Glass cuttings   Κοπές υάλωσης       |          |             |
|--------------------------------------|----------|-------------|
| Glass unit width   Πλάτος υαλοπίνακα | Fw-171mm | 1 pcs   τμχ |
| Glass unit height   Ύψος υαλοπίνακα  | Fh-176mm |             |

| List of accessories   Λίστα εξαρτημάτων |
|---|
|---|

| Code<br>Κωδικός | Accessory<br>Εξάρτημα | Description<br>Περιγραφή   | Quantity<br>Ποσότητα                   |
|-----------------|-----------------------|--|--|
| 6600045001      |                       | Inox railing guide  <br>Ανοξείδωτος οδηγός   | 2 pcs   τμχ<br>2Fw-27mm                |
| 1500520010      |                       | Force fitting corner 5x20  <br>Γωνία σύνδεσης μορφής 5x20                            | 4 pcs   τμχ                            |
| 4701183991      |                       | Nail corner pin 4.5x7.1mm  <br>Πείρος καρφωτών γωνιών σύνδ. 4.5x7.1mm                | 2 pcs/corner   τεμ/γωνία<br>1500520010 |
| 2400031201      |                       | Frame guide gasket  <br>Ελαστικό για κανάλι οδηγού                                   | 2Fw & 2Fh                              |
| 2401440003      |                       | Central seal  <br>Κεντρικό στεγανωτικό   | 2 pcs   τμχ                            |
| 1401126000      |                       | Die cast mechanical corner 10,6x26,2mm  <br>Χυτή μηχανική γωνία σύνδεσης 10,6x26,2mm | 4 pcs   τμχ                            |
| 1801900001      |                       | Alignment corner  <br>Γωνία επιπεδότητας   | 8 pcs   τμχ                            |
| 6000032500      |                       | Roller  <br>Ράουλο   | 2 pcs   τμχ                            |
| 6501440503      |                       | Sash shock absorber  <br>Αμορτισέρ φύλλων  | 1 set   σετ                            |
| 2900000400      |                       | Setting block 4mm  <br>Τακάκι τζαμιού 4mm  | min 8 pcs/sash   τμχ/φύλλο             |
| 2000900401      |                       | Glazing wedge gasket 4mm  <br>Ελαστικό σφήνα τζαμιού 4mm                             | 4Fw & 4Fh                              |
| 1801421800      |                       | Alignment corner for flyscreen sash  <br>Γωνία επιπεδότητας για φύλλο σήτας          | 8 pcs   τεμ                            |
| 1401119000      |                       | Die cast mechanical corner 10,6x19mm  <br>Χυτή μηχανική γωνία σύνδεσης 10,6x19mm     | 4 pcs   τμχ                            |
| 2401464903      |                       | PVC for flyscreen sash  <br>PVC συγκράτησης σήτας                                    | 2Fw & 2Fh                              |
| 6000120100      |                       | Flyscreen roller  <br>Ράουλο σήτας   | 2 pcs   τεμ                            |

2

 Single-sash pocket sliding with flyscreen  
 Μονόφυλλο χωνευτό συρόμενο με σήτα

## List of accessories | Λίστα εξαρτημάτων

| Code<br>Κωδικός | Accessory<br>Εξάρτημα | Description<br>Περιγραφή                                  | Quantity<br>Ποσότητα |
|-----------------|-----------------------|---|----------------------|
| 6501421800      |                       | Flyscreen shock absorber  <br>Αμορτισέρ σήτας             | 2 pcs   τεμ          |
| 62069112xx      |                       | Brush weatherstripping pile 12mm  <br>Βουρτσάκι απλό 12mm | 2Fw & 2Fh            |
| 62069100xx      |                       | Brush weatherstripping pile 10mm  <br>Βουρτσάκι απλό 10mm | 4Fh                  |
| 62069108xx      |                       | Brush weatherstripping pile 8mm  <br>Βουρτσάκι απλό 8mm   | Fw                   |
| 62069106xx      |                       | Brush weatherstripping pile 6mm  <br>Βουρτσάκι απλό 6mm   | 10Fw & 5Fh           |
| 6600026800      |                       | Stopper meeting stile  <br>Στόπερ φιλητών                 | 1 pcs   τεμ          |
| 6501145000      |                       | Shock absorber  <br>Αμορτισέρ συρομένου                   | 1 pcs   τμχ          |

**3** Single-sash pocket sliding with shutter  
Μονόφυλλο χωνευτό συρόμενο με παντζούρι

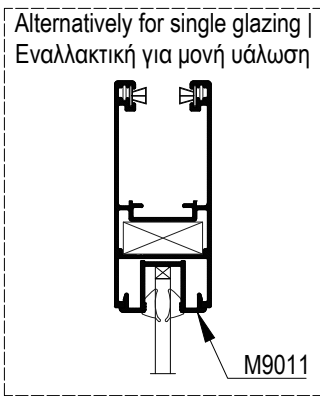
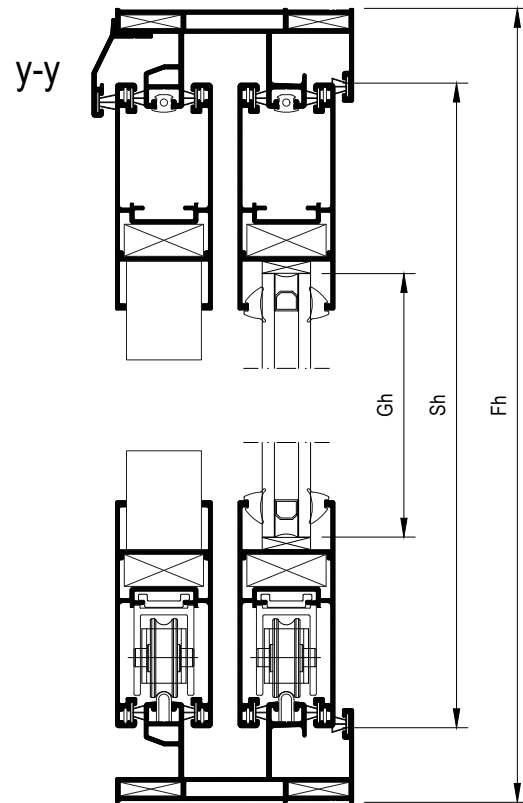

X-X

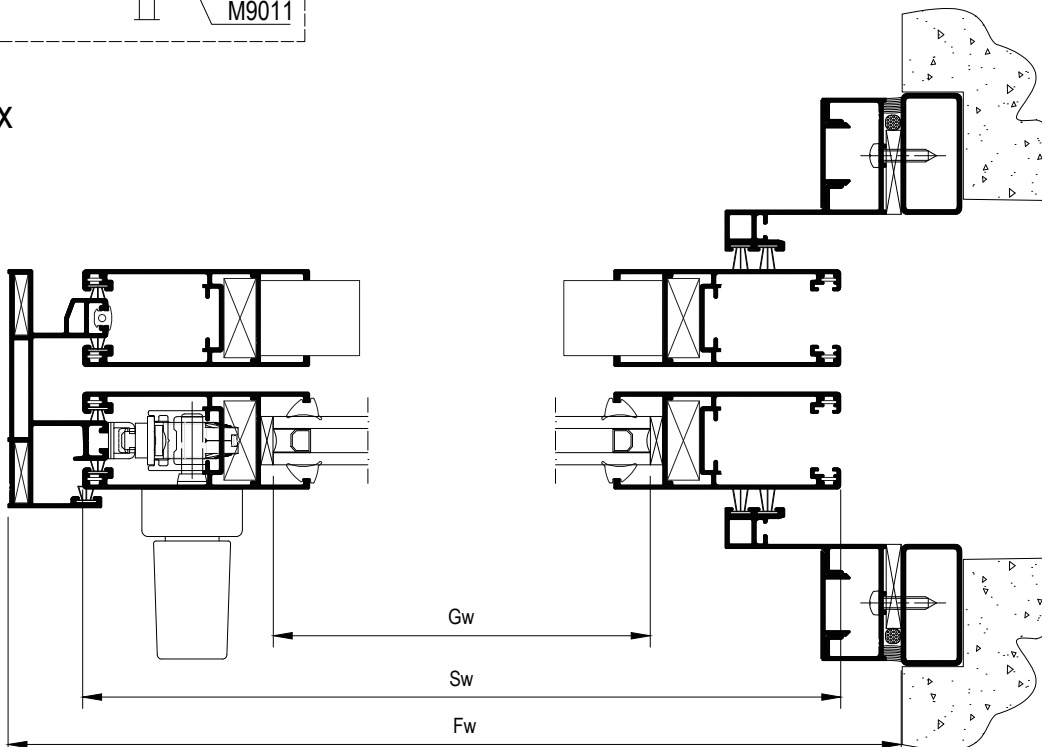

**3**
**Single-sash pocket sliding with shutter**  
 Μονόφυλλο χωνευτό συρόμενο με παντζούρι

## Profile cuttings | Κοπές προφίλ

| Description<br>Περιγραφή  | Code<br>Κωδικός | Cutting<br>Κοπή | Quantity<br>Ποσότητα |
|---|-----------------|-----------------|----------------------|
| <b>Frame cuttings   Κοπές κάσας</b>   |                 |                 |                      |
| Bottom frame rail width   Πλάτος κάτω οδηγού                                    | M14402          |                 | 1 pcs   τμχ          |
| Upper frame rail width   Πλάτος άνω οδηγού                                      | M14402          |                 | 1 pcs   τμχ          |
| Frame rail height   Ύψος οδηγού   | M14402          |                 | 1 pcs   τμχ          |
| Waterproofing profile   Νεροσταλάκτης   | S463            |                 | 1 pcs   τμχ          |
| Trim profile   Αρμοκάλυπτρο   | S35019          |                 | 2 pcs   τμχ          |
| Trim profile cover   Καπάκι αρμοκάλυπτρου                                       | S380            |                 | 2 pcs   τμχ          |
| <b>Sash and shutter cuttings   Κοπές φύλλου και παντζουριού</b>                 |                 |                 |                      |
| Sash width  <br>Πλάτος φύλλου   | M14405          |                 | 4 pcs   τμχ          |
| Sash height  <br>Ύψος φύλλου  | M14405          |                 | 4 pcs   τμχ          |
| <b>Cuttings for single glazing   Κοπές για μονή υάλωση</b>                      |                 |                 |                      |
| Additional profile width for single glazing  <br>Πλάτος πρόσθετου μονής υάλωσης | M9011           |                 | 2 pcs   τμχ          |
| Additional profile height for single glazing  <br>Ύψος πρόσθετου μονής υάλωσης  | M9011           |                 | 2 pcs   τμχ          |
| Single glass unit width   Πλάτος μονού υαλοπίνακα                               |                 | Fw-176mm        | 1 pcs   τμχ          |
| Single glass unit height   Ύψος μονού υαλοπίνακα                                |                 | Fh-181mm        |                      |
| <b>Glass cuttings   Κοπές υάλωσης</b>   |                 |                 |                      |
| Glass unit width   Πλάτος υαλοπίνακα  |                 | Fw-171mm        | 1 pcs   τμχ          |
| Glass unit height   Ύψος υαλοπίνακα   |                 | Fh-176mm        |                      |

**3**
**Single-sash pocket sliding with shutter**
**Μονόφυλλο χωνευτό συρόμενο με παντζούρι**

## List of accessories | Λίστα εξαρτημάτων

| Code<br>Κωδικός | Accessory<br>Εξάρτημα | Description<br>Περιγραφή   | Quantity<br>Ποσότητα                   |
|-----------------|-----------------------|--|--|
| 6600045001      |                       | Inox railing guide  <br>Ανοξείδωτος οδηγός   | 2 pcs   τμχ<br>2Fw-27mm                |
| 1500520010      |                       | Force fitting corner 5x20  <br>Γωνία σύνδεσης μορφής 5x20                            | 4 pcs   τμχ                            |
| 4701183991      |                       | Nail corner pin 4.5x7.1mm  <br>Πείρος καρφωτών γωνιών σύνδ. 4.5x7.1mm                | 2 pcs/corner   τεμ/γωνία<br>1500520010 |
| 2400031201      |                       | Frame guide gasket  <br>Ελαστικό για κανάλι οδηγού                                   | 2Fw & 2Fh                              |
| 2401440003      |                       | Central seal  <br>Κεντρικό στεγανωτικό   | 2 pcs   τμχ                            |
| 1401126000      |                       | Die cast mechanical corner 10,6x26,2mm  <br>Χυτή μηχανική γωνία σύνδεσης 10,6x26,2mm | 8 pcs   τμχ                            |
| 1801900001      |                       | Alignment corner  <br>Γωνία επιπεδότητας   | 16 pcs   τμχ                           |
| 6000032500      |                       | Roller  <br>Ράουλο   | 4 pcs   τμχ                            |
| 6501440503      |                       | Sash shock absorber  <br>Αμορτισέρ φύλλων  | 1 set   σετ                            |
| 2900000400      |                       | Setting block 4mm  <br>Τακάκι τζαμιού 4mm  | min 8 pcs/sash   τμχ/φύλλο             |
| 2000900401      |                       | Glazing wedge gasket 4mm  <br>Ελαστικό σφήνα τζαμιού 4mm                             | 4Fw & 4Fh                              |
| 62069100xx      |                       | Brush weatherstripping pile 10mm  <br>Βουρτσάκι απλό 10mm                            | 4Fh                                    |
| 62069108xx      |                       | Brush weatherstripping pile 8mm  <br>Βουρτσάκι απλό 8mm                              | Fw                                     |
| 62069106xx      |                       | Brush weatherstripping pile 6mm  <br>Βουρτσάκι απλό 6mm                              | 10Fw & 5Fh                             |
| 6600026800      |                       | Stopper meeting stile  <br>Στόπερ φιλητών  | 1 pcs   τεμ                            |
| 6501145000      |                       | Shock absorber  <br>Αμορτισέρ συρομένου  | 1 pcs   τμχ                            |

**4** Single-sash pocket sliding with flyscreen and shutter  
Μονόφυλλο χωνευτό συρόμενο με σήτα και παντζούρι

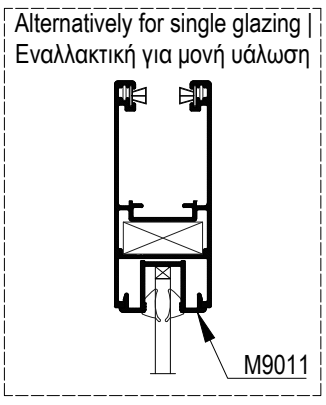
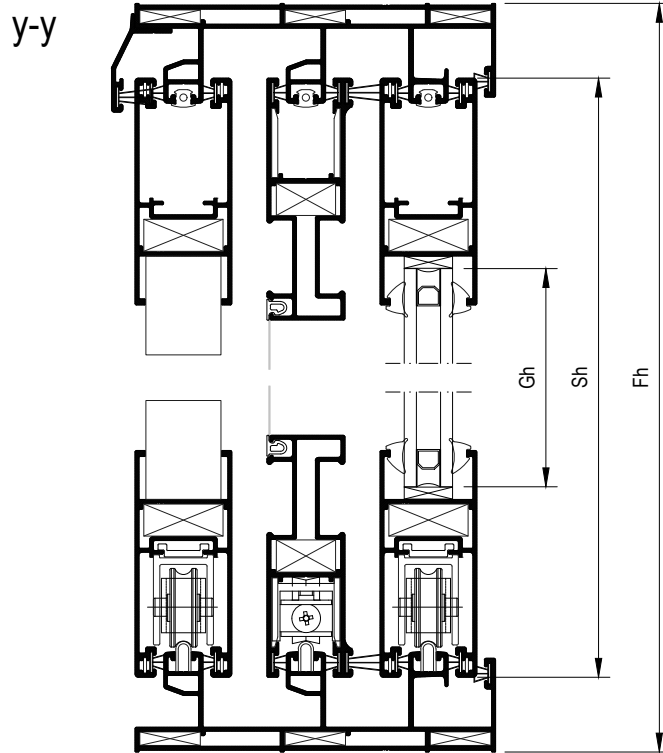

X-X

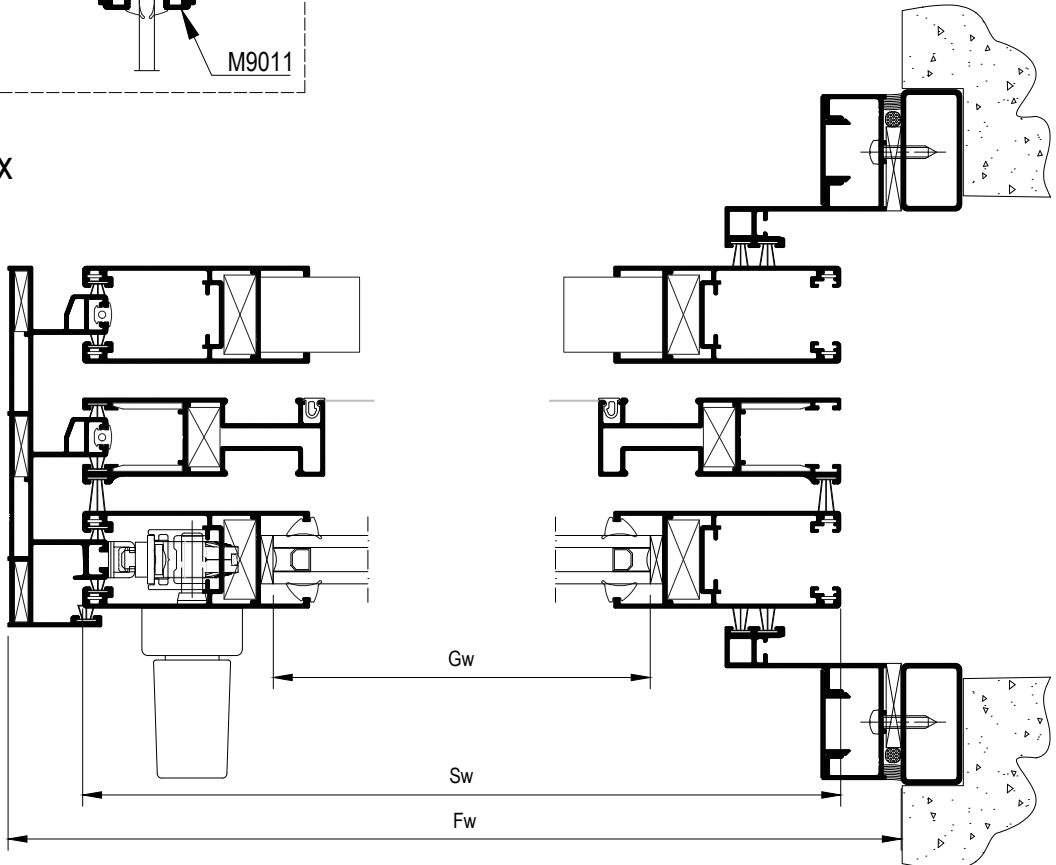

4

 Single-sash pocket sliding with flyscreen and shutter  
 Μονόφυλλο χωνευτό συρόμενο με σήτα και παντζουρί

| Profile cuttings   Κοπές προφίλ  |                 |                 |                      |
|--|-----------------|-----------------|----------------------|
| Description<br>Περιγραφή   | Code<br>Κωδικός | Cutting<br>Κοπή | Quantity<br>Ποσότητα |
| Frame cuttings   Κοπές κάσας   |                 |                 |                      |
| Bottom frame rail width   Πλάτος κάτω οδηγού                                 | M14403          |                 | 1 pcs   τμχ          |
| Upper frame rail width   Πλάτος άνω οδηγού                                   | M14403          |                 | 1 pcs   τμχ          |
| Frame rail height   Ύψος οδηγού  | M14403          |                 | 1 pcs   τμχ          |
| Waterproofing profile   Νεροσταλάκτης  | S463            |                 | 1 pcs   τμχ          |
| Trim profile   Αρμοκάλυπτρο  | S35019          |                 | 2 pcs   τμχ          |
| Trim profile cover   Καπάκι αρμοκάλυπτρου                                    | S380            |                 | 2 pcs   τμχ          |
| Sash and shutter cuttings   Κοπές φύλλου και παντζουριού                     |                 |                 |                      |
| Sash width   Πλάτος φύλλου   | M14405          |                 | 4 pcs   τμχ          |
| Sash height   Ύψος φύλλου  | M14405          |                 | 4 pcs   τμχ          |
| Cuttings for flyscreen   Κοπές για σήτα                                      |                 |                 |                      |
| Flyscreen sash width   Πλάτος φύλλου σήτας                                   | S490            |                 | 2 pcs   τμχ          |
| Flyscreen sash height   Ύψος φύλλου σήτας                                    | S490            |                 | 2 pcs   τμχ          |
| Cuttings for single glazing   Κοπές για μονή υάλωση                          |                 |                 |                      |
| Additional profile width for single glazing   Πλάτος πρόσθετου μονής υάλωσης | M9011           |                 | 2 pcs   τμχ          |
| Additional profile height for single glazing   Ύψος πρόσθετου μονής υάλωσης  | M9011           |                 | 2 pcs   τμχ          |
| Single glass unit width   Πλάτος μονού υαλοπίνακα                            |                 | Fw-176mm        | 1 pcs   τμχ          |
| Single glass unit height   Ύψος μονού υαλοπίνακα                             |                 | Fh-181mm        |                      |

|   |   |
|---|---|
| 4 | Single-sash pocket sliding with flyscreen and shutter<br>Μονόφυλλο χωνευτό συρόμενο με σήτα και παντζούρι |
|---|---|

| Glass cuttings   Κοπές υάλωσης       |          |             |
|--------------------------------------|----------|-------------|
| Glass unit width   Πλάτος υαλοπίνακα | Fw-171mm | 1 pcs   τμχ |
| Glass unit height   Ύψος υαλοπίνακα  | Fh-176mm |             |

| List of accessories   Λίστα εξαρτημάτων |
|---|
|---|

| Code<br>Κωδικός | Accessory<br>Εξάρτημα | Description<br>Περιγραφή   | Quantity<br>Ποσότητα                   |
|-----------------|-----------------------|--|--|
| 6600045001      |                       | Inox railing guide  <br>Ανοξείδωτος οδηγός   | 3 pcs   τμχ<br>2Fw-27mm                |
| 1500520010      |                       | Force fitting corner 5x20  <br>Γωνία σύνδεσης μορφής 5x20                            | 6 pcs   τμχ                            |
| 4701183991      |                       | Nail corner pin 4.5x7.1mm  <br>Πείρος καρφωτών γωνιών σύνδ. 4.5x7.1mm                | 2 pcs/corner   τεμ/γωνία<br>1500520010 |
| 2400031201      |                       | Frame guide gasket  <br>Ελαστικό για κανάλι οδηγού                                   | 3Fw & 3Fh                              |
| 2401440003      |                       | Central seal  <br>Κεντρικό στεγανωτικό   | 4 pcs   τμχ                            |
| 1401126000      |                       | Die cast mechanical corner 10,6x26,2mm  <br>Χυτή μηχανική γωνία σύνδεσης 10,6x26,2mm | 8 pcs   τμχ                            |
| 1801900001      |                       | Alignment corner  <br>Γωνία επιπεδότητας   | 16 pcs   τμχ                           |
| 6000032500      |                       | Roller  <br>Ράουλο   | 4 pcs   τμχ                            |
| 6501440503      |                       | Sash shock absorber  <br>Αμορτισέρ φύλλων  | 1 set   σετ                            |
| 2900000400      |                       | Setting block 4mm  <br>Τακάκι τζαμιού 4mm  | min 8 pcs/sash   τμχ/φύλλο             |
| 2000900401      |                       | Glazing wedge gasket 4mm  <br>Ελαστικό σφήνα τζαμιού 4mm                             | 4Fw & 4Fh                              |
| 1801421800      |                       | Alignment corner for flyscreen sash  <br>Γωνία επιπεδότητας για φύλλο σήτας          | 8 pcs   τεμ                            |
| 1401119000      |                       | Die cast mechanical corner 10,6x19mm  <br>Χυτή μηχανική γωνία σύνδεσης 10,6x19mm     | 4 pcs   τμχ                            |
| 2401464903      |                       | PVC for flyscreen sash  <br>PVC συγκράτησης σήτας                                    | 2Fw & 2Fh                              |
| 6000120100      |                       | Flyscreen roller  <br>Ράουλο σήτας   | 2 pcs   τεμ                            |

**4**
**Single-sash pocket sliding with flyscreen and shutter**  
 Μονόφυλλο χωνευτό συρόμενο με σήτα και παντζούρι

## List of accessories | Λίστα εξαρτημάτων

| Code<br>Κωδικός | Accessory<br>Εξάρτημα | Description<br>Περιγραφή                                  | Quantity<br>Ποσότητα |
|-----------------|-----------------------|---|----------------------|
| 6501421800      |                       | Flyscreen shock absorber  <br>Αμορτισέρ σήτας             | 2 pcs   τεμ          |
| 62069112xx      |                       | Brush weatherstripping pile 12mm  <br>Βουρτσάκι απλό 12mm | 2Fw & 2Fh            |
| 62069100xx      |                       | Brush weatherstripping pile 10mm  <br>Βουρτσάκι απλό 10mm | 4Fh                  |
| 62069108xx      |                       | Brush weatherstripping pile 8mm  <br>Βουρτσάκι απλό 8mm   | Fw                   |
| 62069106xx      |                       | Brush weatherstripping pile 6mm  <br>Βουρτσάκι απλό 6mm   | 14Fw & 7Fh           |
| 6600026800      |                       | Stopper meeting stile  <br>Στόπερ φιλητών                 | 2 pcs   τεμ          |
| 6501145000      |                       | Shock absorber  <br>Αμορτισέρ συρομένου                   | 1 pcs   τμχ          |

**5** Double-sash pocket sliding meeting stile  
Δίφυλλο χωνευτό φιλητό συρόμενο

y-y

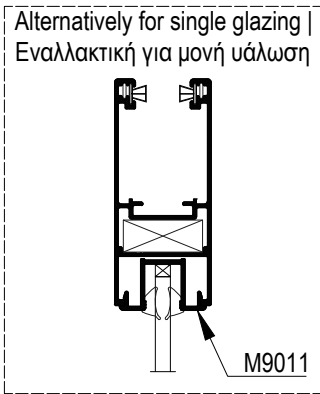
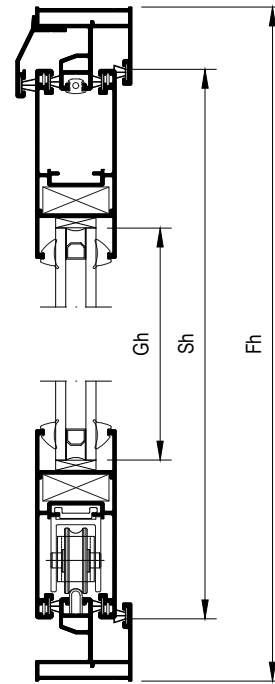

X-X

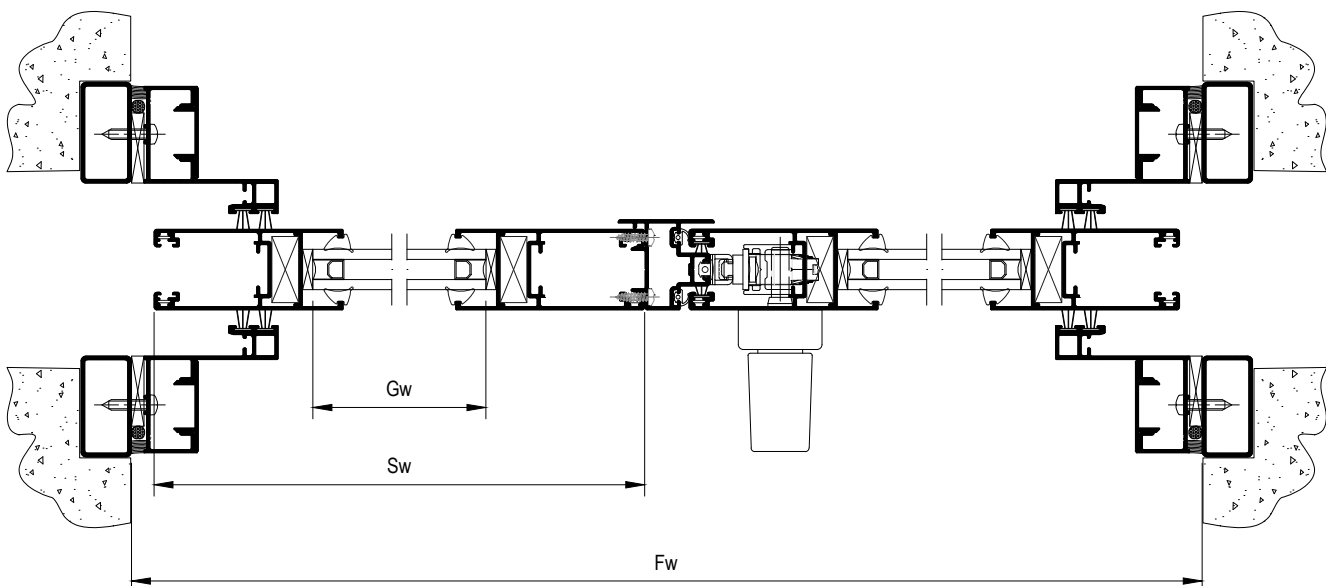

**5**
**Double-sash pocket sliding meeting stile**  
**Δίφυλλο χωνευτό φιλητό συρόμενο**

| Profile cuttings   Κοπές προφίλ   |                 |                 |                      |
|---|-----------------|-----------------|----------------------|
| Description<br>Περιγραφή  | Code<br>Κωδικός | Cutting<br>Κοπή | Quantity<br>Ποσότητα |
| Frame cuttings   Κοπές κάσας  |                 |                 |                      |
| Bottom frame rail width   Πλάτος κάτω οδηγού                                    | M14401          | 2Fw             | 1 pcs   τμχ          |
| Upper frame rail width   Πλάτος άνω οδηγού                                      | M14401          | Fw+600mm        | 1 pcs   τμχ          |
| Waterproofing profile   Νεροσταλάκτης   | S463            | Fw-116.2mm      | 1 pcs   τμχ          |
| Trim profile   Αρμοκάλυπτρο   | S35019          | Fh              | 4 pcs   τμχ          |
| Trim profile cover   Καπάκι αρμοκάλυπτρου                                       | S380            | Fh              | 4 pcs   τμχ          |
| Sash cuttings   Κοπές φύλλου  |                 |                 |                      |
| Sash width  <br>Πλάτος φύλλου   | M14405          |                 | 4 pcs   τμχ          |
| Sash height  <br>Ύψος φύλλου  | M14405          |                 | 4 pcs   τμχ          |
| Adjoining profile height  <br>Ύψος μπινιού                                      | M14407          | Fh-89mm         | 1 pcs   τμχ          |
| Cuttings for single glazing   Κοπές για μονή υάλωση                             |                 |                 |                      |
| Additional profile width for single glazing  <br>Πλάτος πρόσθετου μονής υάλωσης | M9011           |                 | 4 pcs   τμχ          |
| Additional profile height for single glazing  <br>Ύψος πρόσθετου μονής υάλωσης  | M9011           |                 | 4 pcs   τμχ          |
| Single glass unit width   Πλάτος μονού υαλοπίνακα                               |                 | Fw/2-150mm      | 2 pcs   τμχ          |
| Single glass unit height   Ύψος μονού υαλοπίνακα                                |                 | Fh-181mm        |                      |
| Glass cuttings   Κοπές υάλωσης  |                 |                 |                      |
| Glass unit width   Πλάτος υαλοπίνακα  |                 | Fw/2-145mm      | 2 pcs   τμχ          |
| Glass unit height   Ύψος υαλοπίνακα   |                 | Fh-176mm        |                      |

**5**
**Double-sash pocket sliding meeting stile**  
**Δίφυλλο χωνευτό φιλητό συρόμενο**

## List of accessories | Λίστα εξαρτημάτων

| Code<br>Κωδικός | Accessory<br>Εξάρτημα | Description<br>Περιγραφή   | Quantity<br>Ποσότητα       |
|-----------------|-----------------------|--|----------------------------|
| 6600045001      |                       | Inox railing guide  <br>Ανοξείδωτος οδηγός   | 1 pcs   τμχ<br>2Fw         |
| 2400031201      |                       | Frame guide gasket  <br>Ελαστικό για κανάλι οδηγού                                   | Fw & Fh                    |
| 1401126000      |                       | Die cast mechanical corner 10,6x26,2mm  <br>Χυτή μηχανική γωνία σύνδεσης 10,6x26,2mm | 8 pcs   τμχ                |
| 1801900001      |                       | Alignment corner  <br>Γωνία επιπεδότητας   | 16 pcs   τμχ               |
| 6000032500      |                       | Roller  <br>Ράουλο   | 4 pcs   τμχ                |
| 3111440703      |                       | Adjoining profile end caps  <br>Σετ ταπών μπινιού                                    | 1 set   σετ                |
| 2201100101      |                       | Gasket for adjoining profile  <br>Ελαστικό μπινιού                                   | 2Fh                        |
| 2900000400      |                       | Setting block 4mm  <br>Τακάκι τζαμιού 4mm  | min 8 pcs/sash   τμχ/φύλλο |
| 2000900401      |                       | Glazing wedge gasket 4mm  <br>Ελαστικό σφήνα τζαμιού 4mm                             | 4Fw & 8Fh                  |
| 62069100xx      |                       | Brush weatherstripping pile 10mm  <br>Βουρτσάκι απλό 10mm                            | 8Fh                        |
| 62069108xx      |                       | Brush weatherstripping pile 8mm  <br>Βουρτσάκι απλό 8mm                              | Fw                         |
| 62069106xx      |                       | Brush weatherstripping pile 6mm  <br>Βουρτσάκι απλό 6mm                              | 6Fw & 2Fh                  |
| 6600010000      |                       | Stopper meeting stile  <br>Στόπερ φιλητών  | 4 pcs   τεμ                |
| 6501440503      |                       | Sash shock absorber  <br>Αμορτισέρ φύλλων  | 1 set   σετ                |
| 6501145000      |                       | Shock absorber  <br>Αμορτισέρ συρομένου  | 1 pcs   τμχ                |

**6** Double-sash pocket sliding meeting stile with flyscreen  
Δίφυλλο χωνευτό φιλητό συρόμενο με σήτα

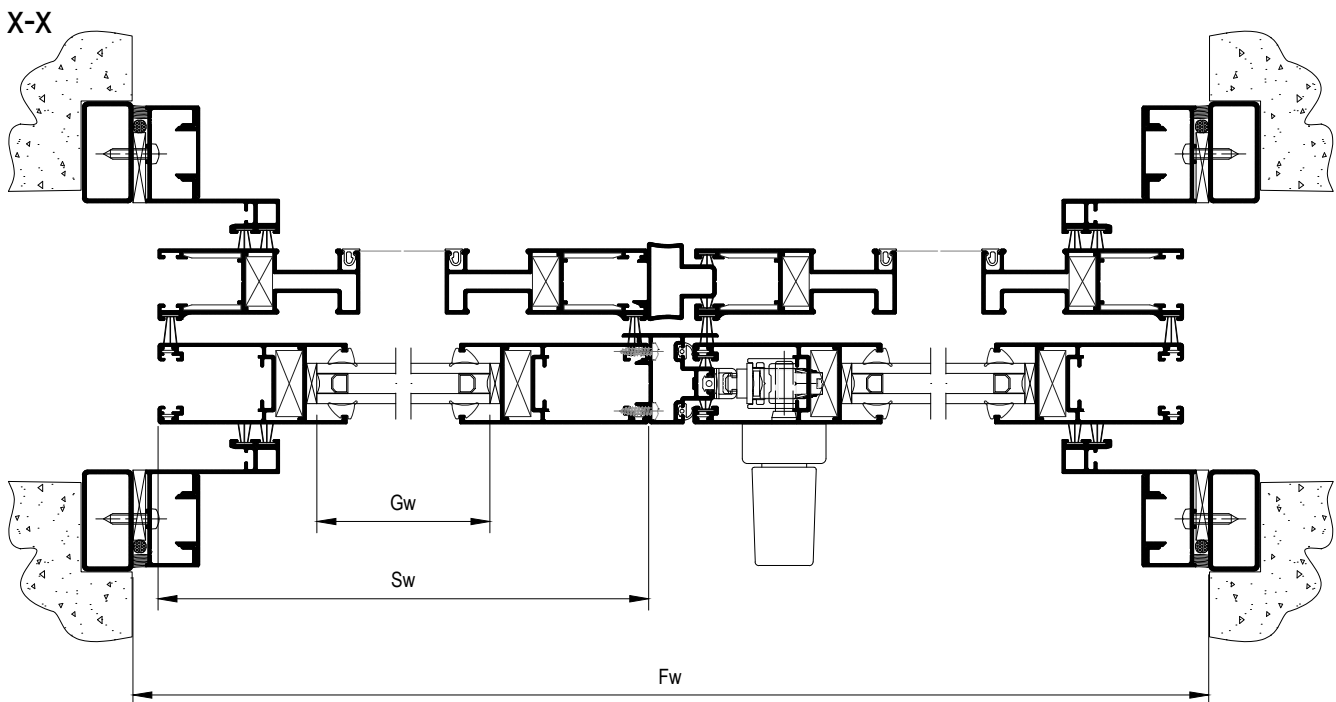
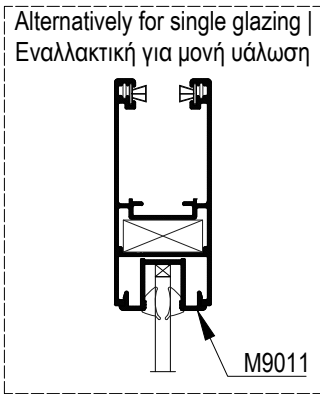
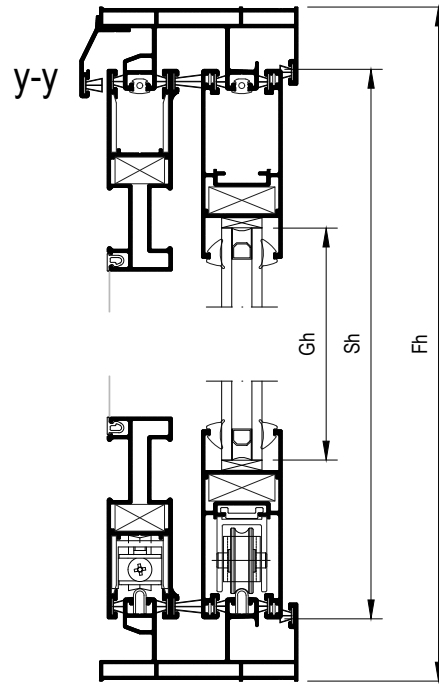

6

**Double-sash pocket sliding meeting stile with flyscreen**  
 Δίφυλλο χωνευτό φιλητό συρόμενο με σήτα

| Profile cuttings   Κοπές προφίλ   |                 |                 |                      |
|---|-----------------|-----------------|----------------------|
| Description<br>Περιγραφή  | Code<br>Κωδικός | Cutting<br>Κοπή | Quantity<br>Ποσότητα |
| Frame cuttings   Κοπές κάσας  |                 |                 |                      |
| Bottom frame rail width   Πλάτος κάτω οδηγού                                    | M14402          | 2Fw             | 1 pcs   τμχ          |
| Upper frame rail width   Πλάτος άνω οδηγού                                      | M14402          | Fw+600mm        | 1 pcs   τμχ          |
| Waterproofing profile   Νεροσταλάκτης   | S463            | Fw-116.2mm      | 1 pcs   τμχ          |
| Trim profile   Αρμοκάλυπτρο   | S35019          | Fh              | 4 pcs   τμχ          |
| Trim profile cover   Καπάκι αρμοκάλυπτρου                                       | S380            | Fh              | 4 pcs   τμχ          |
| Sash cuttings   Κοπές φύλλου  |                 |                 |                      |
| Sash width  <br>Πλάτος φύλλου   | M14405          |                 | 4 pcs   τμχ          |
| Sash height  <br>Ύψος φύλλου  | M14405          |                 | 4 pcs   τμχ          |
| Adjoining profile height  <br>Ύψος μπινιού                                      | M14407          | Fh-89mm         | 1 pcs   τμχ          |
| Cuttings for flyscreen   Κοπές για σήτα   |                 |                 |                      |
| Flyscreen sash width  <br>Πλάτος φύλλου σήτας                                   | S490            |                 | 4 pcs   τμχ          |
| Flyscreen sash height  <br>Ύψος φύλλου σήτας                                    | S490            |                 | 4 pcs   τμχ          |
| Adjoining flyscreen profile height  <br>Ύψος μπινιού σήτας                      | M14254          | Fh-84mm         | 1 pcs   τμχ          |
| Cuttings for single glazing   Κοπές για μονή υάλωση                             |                 |                 |                      |
| Additional profile width for single glazing  <br>Πλάτος πρόσθετου μονής υάλωσης | M9011           |                 | 4 pcs   τμχ          |
| Additional profile height for single glazing  <br>Ύψος πρόσθετου μονής υάλωσης  | M9011           |                 | 4 pcs   τμχ          |
| Single glass unit width   Πλάτος μονού υαλοπίνακα                               |                 | Fw/2-150mm      | 2 pcs   τμχ          |
| Single glass unit height   Ύψος μονού υαλοπίνακα                                |                 | Fh-181mm        |                      |

|   |  |
|---|--|
| 6 | Double-sash pocket sliding meeting stile with flyscreen<br>Δίφυλλο χωνευτό φιλητό συρόμενο με σήτα |
|---|--|

| Glass cuttings   Κοπές υάλωσης       |            |             |
|--------------------------------------|------------|-------------|
| Glass unit width   Πλάτος υαλοπίνακα | Fw/2-145mm | 2 pcs   τμχ |
| Glass unit height   Ύψος υαλοπίνακα  | Fh-176mm   |             |

| List of accessories   Λίστα εξαρτημάτων |
|---|
|---|

| Code<br>Κωδικός | Accessory<br>Εξάρτημα | Description<br>Περιγραφή   | Quantity<br>Ποσότητα       |
|-----------------|-----------------------|--|----------------------------|
| 6600045001      |                       | Inox railing guide  <br>Ανοξείδωτος οδηγός   | 2 pcs   τμχ<br>2Fw         |
| 2400031201      |                       | Frame guide gasket  <br>Ελαστικό για κανάλι οδηγού                                   | 2Fw & Fh                   |
| 2401440003      |                       | Central seal  <br>Κεντρικό στεγανωτικό   | 2 pcs   τμχ                |
| 1401126000      |                       | Die cast mechanical corner 10,6x26,2mm  <br>Χυτή μηχανική γωνία σύνδεσης 10,6x26,2mm | 8 pcs   τμχ                |
| 1801900001      |                       | Alignment corner  <br>Γωνία επιπεδότητας   | 16 pcs   τμχ               |
| 6000032500      |                       | Roller  <br>Ράουλο   | 4 pcs   τμχ                |
| 3111440703      |                       | Adjoining profile end caps  <br>Σετ ταπιών μπινιού                                   | 1 set   σετ                |
| 2201100101      |                       | Gasket for adjoining profile  <br>Ελαστικό μπινιού                                   | 2Fh                        |
| 2900000400      |                       | Setting block 4mm  <br>Τακάκι τζαμιού 4mm  | min 8 pcs/sash   τμχ/φύλλο |
| 2000900401      |                       | Glazing wedge gasket 4mm  <br>Ελαστικό σφήνα τζαμιού 4mm                             | 4Fw & 8Fh                  |
| 1401119000      |                       | Die cast mechanical corner 10,6x19mm  <br>Χυτή μηχανική γωνία σύνδεσης 10,6x19mm     | 8 pcs   τμχ                |
| 1801421800      |                       | Alignment corner for flyscreen sash  <br>Γωνία επιπεδότητας για φύλλο σήτας          | 16 pcs   τεμ               |
| 2401464903      |                       | PVC for flyscreen sash  <br>PVC συγκράτησης σήτας                                    | 2Fw & 4Fh                  |
| 6000120100      |                       | Flyscreen roller  <br>Ράουλο σήτας   | 4 pcs   τεμ                |
| 3111425403      |                       | End caps for adjoining flyscreen profile  <br>Τάπες μπινιού σήτας                    | 1 pair   ζεύγος            |

**6**
**Double-sash pocket sliding meeting stile with flyscreen**  
**Δίφυλλο χωνευτό φιλητό συρόμενο με σήτα**

## List of accessories | Λίστα εξαρτημάτων

| Code<br>Κωδικός | Accessory<br>Εξάρτημα | Description<br>Περιγραφή                                  | Quantity<br>Ποσότητα |
|-----------------|-----------------------|---|----------------------|
| 62069112xx      |                       | Brush weatherstripping pile 12mm  <br>Βουρτσάκι απλό 12mm | 2Fw & 4Fh            |
| 62069100xx      |                       | Brush weatherstripping pile 10mm  <br>Βουρτσάκι απλό 10mm | 8Fh                  |
| 62069108xx      |                       | Brush weatherstripping pile 8mm  <br>Βουρτσάκι απλό 8mm   | Fw                   |
| 62069106xx      |                       | Brush weatherstripping pile 6mm  <br>Βουρτσάκι απλό 6mm   | 10Fw & 4Fh           |
| 6600010000      |                       | Stopper meeting stile  <br>Στόπερ φιλητών                 | 8 pcs   τεμ          |
| 6501440503      |                       | Sash shock absorber  <br>Αμορτισέρ φύλλων                 | 1 set   σετ          |
| 6501145000      |                       | Shock absorber  <br>Αμορτισέρ συρομένου                   | 1 pcs   τμχ          |

**7** Double-sash pocket sliding meeting stile with shutter  
Δίφυλλο χωνευτό φιλητό συρόμενο με παντζούρι

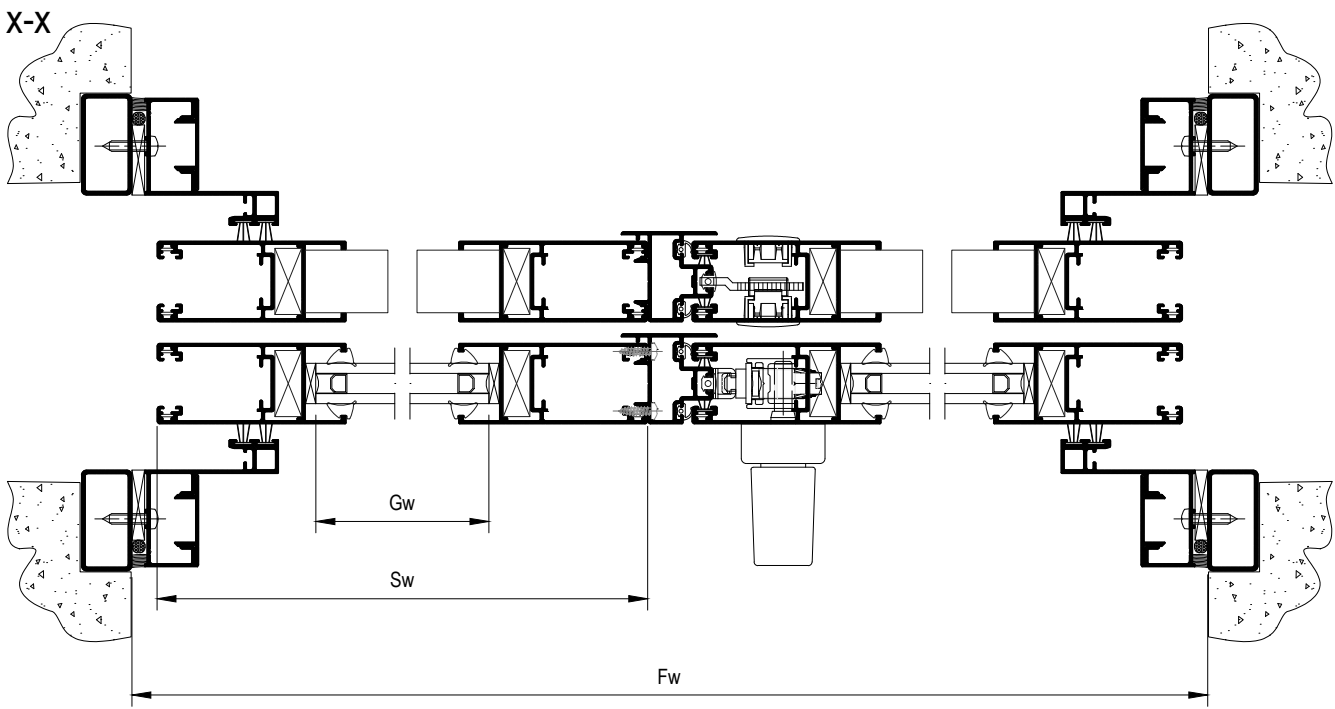
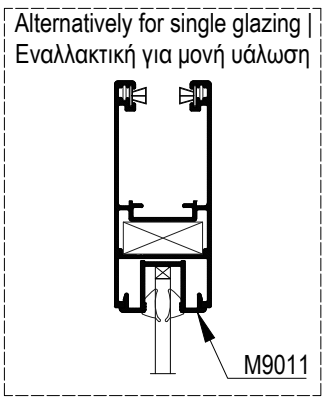
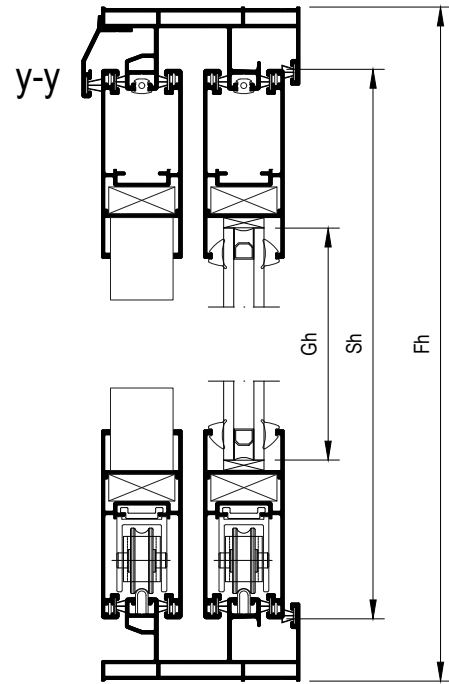

7

**Double-sash pocket sliding meeting stile with shutter**  
 Δίφυλλο χωνευτό φιλητό συρόμενο με παντζούρι

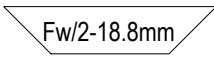
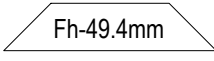
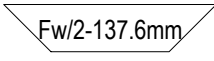
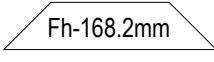
| Profile cuttings   Κοπές προφίλ   |                 |   |                      |
|---|-----------------|---|----------------------|
| Description<br>Περιγραφή  | Code<br>Κωδικός | Cutting<br>Κοπή   | Quantity<br>Ποσότητα |
| Frame cuttings   Κοπές κάσας  |                 |   |                      |
| Bottom frame rail width   Πλάτος κάτω οδηγού                                    | M14402          | 2Fw   | 1 pcs   τμχ          |
| Upper frame rail width   Πλάτος άνω οδηγού                                      | M14402          | Fw+600mm  | 1 pcs   τμχ          |
| Waterproofing profile   Νεροσταλάκτης   | S463            | Fw-116.2mm  | 1 pcs   τμχ          |
| Trim profile   Αρμοκάλυπτρο   | S35019          | Fh  | 4 pcs   τμχ          |
| Trim profile cover   Καπάκι αρμοκάλυπτρου                                       | S380            | Fh  | 4 pcs   τμχ          |
| Sash and shutter cuttings   Κοπές φύλλου και παντζουριού                        |                 |   |                      |
| Sash width  <br>Πλάτος φύλλου   | M14405          |  Fw/2-18.8mm  | 8 pcs   τμχ          |
| Sash height  <br>Ύψος φύλλου  | M14405          |  Fh-49.4mm    | 8 pcs   τμχ          |
| Adjoining profile height  <br>Ύψος μπινιού                                      | M14407          | Fh-89mm   | 2 pcs   τμχ          |
| Cuttings for single glazing   Κοπές για μονή υάλωση                             |                 |   |                      |
| Additional profile width for single glazing  <br>Πλάτος πρόσθετου μονής υάλωσης | M9011           |  Fw/2-137.6mm | 4 pcs   τμχ          |
| Additional profile height for single glazing  <br>Ύψος πρόσθετου μονής υάλωσης  | M9011           |  Fh-168.2mm   | 4 pcs   τμχ          |
| Single glass unit width   Πλάτος μονού υαλοπίνακα                               |                 | Fw/2-150mm  | 2 pcs   τμχ          |
| Single glass unit height   Ύψος μονού υαλοπίνακα                                |                 | Fh-181mm  |                      |
| Glass cuttings   Κοπές υάλωσης  |                 |   |                      |
| Glass unit width   Πλάτος υαλοπίνακα  |                 | Fw/2-145mm  | 2 pcs   τμχ          |
| Glass unit height   Ύψος υαλοπίνακα   |                 | Fh-176mm  |                      |

7

 Double-sash pocket sliding meeting stile with shutter  
 Δίφυλλο χωνευτό φιλητό συρόμενο με παντζούρι

## List of accessories | Λίστα εξαρτημάτων

| Code<br>Κωδικός | Accessory<br>Εξάρτημα | Description<br>Περιγραφή   | Quantity<br>Ποσότητα       |
|-----------------|-----------------------|--|----------------------------|
| 6600045001      |                       | Inox railing guide  <br>Ανοξείδωτος οδηγός   | 2 pcs   τμχ<br>2Fw         |
| 2400031201      |                       | Frame guide gasket  <br>Ελαστικό για κανάλι οδηγού                                   | 2Fw & 2Fh                  |
| 2401440003      |                       | Central seal  <br>Κεντρικό στεγανωτικό   | 2 pcs   τμχ                |
| 1401126000      |                       | Die cast mechanical corner 10,6x26,2mm  <br>Χυτή μηχανική γωνία σύνδεσης 10,6x26,2mm | 16 pcs   τμχ               |
| 1801900001      |                       | Alignment corner  <br>Γωνία επιπεδότητας   | 32 pcs   τμχ               |
| 6000032500      |                       | Roller  <br>Ράουλο   | 8 pcs   τμχ                |
| 3111440703      |                       | Adjoining profile end caps  <br>Σετ ταπών μπινιού                                    | 2 set   σετ                |
| 2201100101      |                       | Gasket for adjoining profile  <br>Ελαστικό μπινιού                                   | 4Fh                        |
| 2900000400      |                       | Setting block 4mm  <br>Τακάκι τζαμιού 4mm  | min 8 pcs/sash   τμχ/φύλλο |
| 2000900401      |                       | Glazing wedge gasket 4mm  <br>Ελαστικό σφήνα τζαμιού 4mm                             | 4Fw & 8Fh                  |
| 62069100xx      |                       | Brush weatherstripping pile 10mm  <br>Βουρτσάκι απλό 10mm                            | 8Fh                        |
| 62069108xx      |                       | Brush weatherstripping pile 8mm  <br>Βουρτσάκι απλό 8mm                              | Fw                         |
| 62069106xx      |                       | Brush weatherstripping pile 6mm  <br>Βουρτσάκι απλό 6mm                              | 10Fw & 4Fh                 |
| 6600010000      |                       | Stopper meeting stile  <br>Στόπερ φιλητών  | 8 pcs   τεμ                |
| 6501440503      |                       | Sash shock absorber  <br>Αμορτισέρ φύλλων  | 2 set   σετ                |
| 6501145000      |                       | Shock absorber  <br>Αμορτισέρ συρομένου  | 2 pcs   τμχ                |

8 Double-sash pocket sliding meeting stile with flyscreen and shutter  
 Δίφυλλο χωνευτό φιλητό συρόμενο με σήτα και παντζούρι

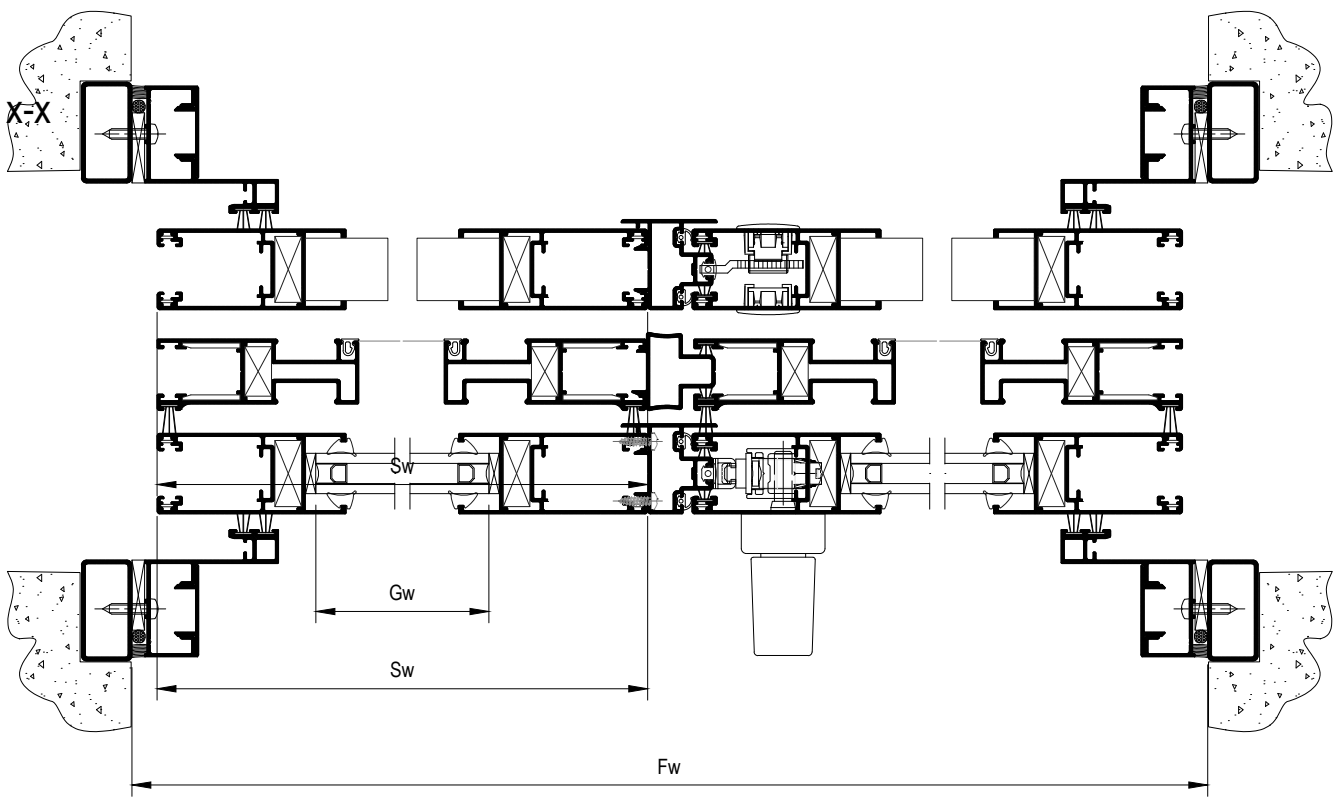
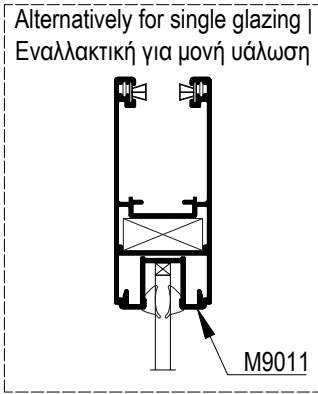
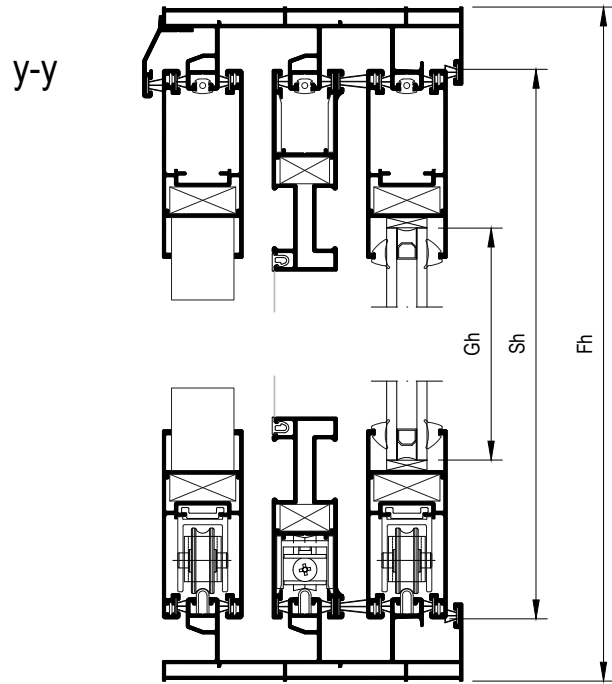

8

Double-sash pocket sliding meeting stile with flyscreen and shutter  
 Δίφυλλο χωνευτό φιλητό συρόμενο με σήτα και παντζούρι

## Profile cuttings | Κοπές προφίλ

| Description<br>Περιγραφή  | Code<br>Κωδικός | Cutting<br>Κοπή | Quantity<br>Ποσότητα |
|---|-----------------|-----------------|----------------------|
| Frame cuttings   Κοπές κάσας  |                 |                 |                      |
| Bottom frame rail width   Πλάτος κάτω οδηγού                                    | M14403          | 2Fw             | 1 pcs   τμχ          |
| Upper frame rail width   Πλάτος άνω οδηγού                                      | M14403          | Fw+600mm        | 1 pcs   τμχ          |
| Waterproofing profile   Νεροσταλάκτης   | S463            | Fw-116.2mm      | 1 pcs   τμχ          |
| Trim profile   Αρμοκάλυπτρο   | S35019          | Fh              | 4 pcs   τμχ          |
| Trim profile cover   Καπάκι αρμοκάλυπτρου                                       | S380            | Fh              | 4 pcs   τμχ          |
| Sash and shutter cuttings   Κοπές φύλλου και παντζουριού                        |                 |                 |                      |
| Sash width  <br>Πλάτος φύλλου   | M14405          |                 | 8 pcs   τμχ          |
| Sash height  <br>Ύψος φύλλου  | M14405          |                 | 8 pcs   τμχ          |
| Adjoining profile height  <br>Ύψος μπινιού                                      | M14407          | Fh-89mm         | 2 pcs   τμχ          |
| Cuttings for flyscreen   Κοπές για σήτα   |                 |                 |                      |
| Flyscreen sash width  <br>Πλάτος φύλλου σήτας                                   | S490            |                 | 4 pcs   τμχ          |
| Flyscreen sash height  <br>Ύψος φύλλου σήτας                                    | S490            |                 | 4 pcs   τμχ          |
| Adjoining flyscreen profile height  <br>Ύψος μπινιού σήτας                      | M14254          | Fh-84mm         | 1 pcs   τμχ          |
| Cuttings for single glazing   Κοπές για μονή υάλωση                             |                 |                 |                      |
| Additional profile width for single glazing  <br>Πλάτος πρόσθετου μονής υάλωσης | M9011           |                 | 4 pcs   τμχ          |
| Additional profile height for single glazing  <br>Ύψος πρόσθετου μονής υάλωσης  | M9011           |                 | 4 pcs   τμχ          |
| Single glass unit width   Πλάτος μονού υαλοπίνακα                               |                 | Fw/2-150mm      | 2 pcs   τμχ          |
| Single glass unit height   Ύψος μονού υαλοπίνακα                                |                 | Fh-181mm        |                      |

|   |   |
|---|---|
| 8 | <b>Double-sash pocket sliding meeting stile with flyscreen and shutter</b><br>Δίφυλλο χωνευτό φιλητό συρόμενο με σήτα και παντζούρι |
|---|---|

| Glass cuttings   Κοπές υάλωσης       |            |             |
|--------------------------------------|------------|-------------|
| Glass unit width   Πλάτος υαλοπίνακα | Fw/2-145mm | 2 pcs   τμχ |
| Glass unit height   Ύψος υαλοπίνακα  | Fh-176mm   |             |

| List of accessories   Λίστα εξαρτημάτων |
|---|
|---|

| Code<br>Κωδικός | Accessory<br>Εξάρτημα | Description<br>Περιγραφή   | Quantity<br>Ποσότητα       |
|-----------------|-----------------------|--|----------------------------|
| 6600045001      |                       | Inox railing guide  <br>Ανοξείδωτος οδηγός   | 3 pcs   τμχ<br>2Fw         |
| 2400031201      |                       | Frame guide gasket  <br>Ελαστικό για κανάλι οδηγού                                   | 3Fw & 2Fh                  |
| 2401440003      |                       | Central seal  <br>Κεντρικό στεγανωτικό   | 4 pcs   τμχ                |
| 1401126000      |                       | Die cast mechanical corner 10,6x26,2mm  <br>Χυτή μηχανική γωνία σύνδεσης 10,6x26,2mm | 16 pcs   τμχ               |
| 1801900001      |                       | Alignment corner  <br>Γωνία επιπεδότητας   | 32 pcs   τμχ               |
| 6000032500      |                       | Roller  <br>Ράουλο   | 8 pcs   τμχ                |
| 3111440703      |                       | Adjoining profile end caps  <br>Σετ ταπιών μπινιού                                   | 2 set   σετ                |
| 2201100101      |                       | Gasket for adjoining profile  <br>Ελαστικό μπινιού                                   | 4Fh                        |
| 2900000400      |                       | Setting block 4mm  <br>Τακάκι τζαμιού 4mm  | min 8 pcs/sash   τμχ/φύλλο |
| 2000900401      |                       | Glazing wedge gasket 4mm  <br>Ελαστικό σφήνα τζαμιού 4mm                             | 4Fw & 8Fh                  |
| 1401119000      |                       | Die cast mechanical corner 10,6x19mm  <br>Χυτή μηχανική γωνία σύνδεσης 10,6x19mm     | 8 pcs   τμχ                |
| 1801421800      |                       | Alignment corner for flyscreen sash  <br>Γωνία επιπεδότητας για φύλλο σήτας          | 16 pcs   τεμ               |
| 2401464903      |                       | PVC for flyscreen sash  <br>PVC συγκράτησης σήτας                                    | 2Fw & 4Fh                  |
| 6000120100      |                       | Flyscreen roller  <br>Ράουλο σήτας   | 4 pcs   τεμ                |
| 3111425403      |                       | End caps for adjoining flyscreen profile  <br>Τάπες μπινιού σήτας                    | 1 pair   ζεύγος            |

8

Double-sash pocket sliding meeting stile with flyscreen and shutter  
 Δίφυλλο χωνευτό φιλητό συρόμενο με σήτα και παντζούρι

## List of accessories | Λίστα εξαρτημάτων

| Code<br>Κωδικός | Accessory<br>Εξάρτημα | Description<br>Περιγραφή                                  | Quantity<br>Ποσότητα |
|-----------------|-----------------------|---|----------------------|
| 62069112xx      |                       | Brush weatherstripping pile 12mm  <br>Βουρτσάκι απλό 12mm | 2Fw & 4Fh            |
| 62069100xx      |                       | Brush weatherstripping pile 10mm  <br>Βουρτσάκι απλό 10mm | 8Fh                  |
| 62069108xx      |                       | Brush weatherstripping pile 8mm  <br>Βουρτσάκι απλό 8mm   | Fw                   |
| 62069106xx      |                       | Brush weatherstripping pile 6mm  <br>Βουρτσάκι απλό 6mm   | 14Fw & 6Fh           |
| 6600026800      |                       | Stopper meeting stile  <br>Στόπερ φιλητών                 | 4 pcs   τεμ          |
| 6600010000      |                       | Stopper meeting stile  <br>Στόπερ φιλητών                 | 4 pcs   τεμ          |
| 6501440503      |                       | Sash shock absorber  <br>Αμορτισέρ φύλλων                 | 2 set   σετ          |
| 6501145000      |                       | Shock absorber  <br>Αμορτισέρ συρομένου                   | 2 pcs   τμχ          |

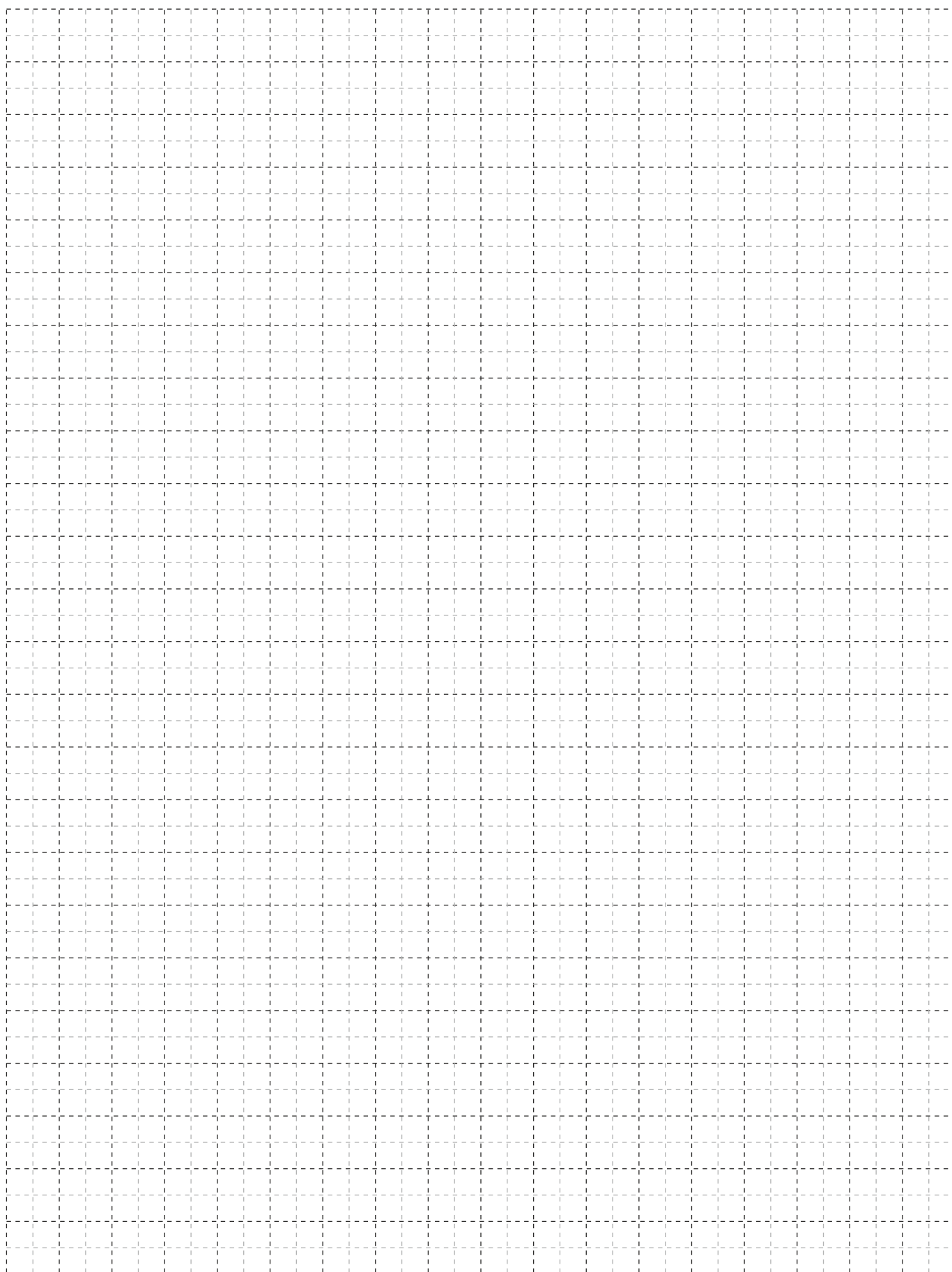

# GLAZINGS ΥΑΛΩΣΕΙΣ

Glazing lists provided in this catalogue have been formulated according to the 2D sections of our systems and the drawings of the individual gaskets combined with real application tests. It is however advisable that the IGU installer always applies the wedge gasket on the glazed frames in order to select the proper ALUMIL code, which in some cases might deviate slightly from the given glazing list in this catalog. Factors which might contribute to this deviation are the actual IGU width which might differ from the nominal one, profile and gasket tolerances, powder coating or anodizing treatments, IGU installation at workshop or on site, etc.

Οι λίστες υάλωσης που παρέχονται σε αυτόν τον τεχνικό κατάλογο έχουν μοντελοποιηθεί βάσει των σχεδίων των συστημάτων της ALUMIL και των αντίστοιχων σχεδίων των ελαστικών (σφηνών) σε συνδυασμό με πραγματικούς ελέγχους εφαρμογής. Παρόλα αυτά, συστήνεται ο τοποθετητής των υαλοπινάκων να ελέγχει πάντα το μέγεθος του εσωτερικού ελαστικού (σφήνα) στο πραγματικό κούφωμα, έτσι ώστε να γίνεται η σωστή επιλογή του κωδικού του ελαστικού. Είναι πιθανό, ο κωδικός που θα επιλεγεί για το πραγματικό κούφωμα να διαφέρει ελαφρώς από τον κωδικό του πίνακα υαλώσεων λόγω παραγόντων όπως, το πραγματικό πλάτος υάλωσης που μπορεί να διαφέρει από το ονομαστικό, οι ανοχές των προφίλ και των ελαστικών, η ηλεκτροστατική βαφή / ανοδίαση, η τοποθέτηση του υαλοπίνακα στο εργοστάσιο ή στο έργο, κλπ.

**M14400 Υαλώσεις - Glazings**

| <b>Υάλωση (mm)<br/>Glazing (mm)</b> | <b>Έξωτερικό ελαστικό<br/>Outer gasket</b> | <b>Εσωτερικό ελαστικό<br/>Inner gasket</b> | <b>Πρόσθετο μονής υάλωσης<br/>Additional profile for single<br/>glazing</b> |
|-------------------------------------|--|--|---|
| 5                                   | 2000900301                                 | 2000900301                                 | M9011   |
| 6                                   | 2000900201                                 | 2000900201                                 | M9011   |
| 14                                  | 2000900501                                 | 2000900501                                 | -   |
| 16                                  | 2000900401                                 | 2000900401                                 | -   |
| 18                                  | 2000900301                                 | 2000900301                                 | -   |
| 20                                  | 2000900201                                 | 2000900201                                 | -   |



# DIMENSIONAL LIMITATIONS

## ΠΕΡΙΟΡΙΣΜΟΙ ΔΙΑΣΤΑΣΕΩΝ

In case the interlock stiffeners are not installed on both sides (in and out) but only on one side, diagrams are valid only for positive wind pressure (from outside to inside). In such cases, the stiffener is always installed on the inner side of the window.

Σε περίπτωση που οι ενισχύσεις της επαλληλίας δεν εφαρμόζονται και από τις δύο πλευρές του κουφώματος (μέσα και έξω) αλλά μονόπλευρα, τα γραφήματα περιορισμών διαστάσεων ισχύουν μόνο για θετικές ανεμοπιέσεις (πίεση ανέμου από έξω προς τα μέσα). Σε αυτές τις περιπτώσεις η ενίσχυση τοποθετείται πάντα από την εσωτερική πλευρά του κουφώματος.

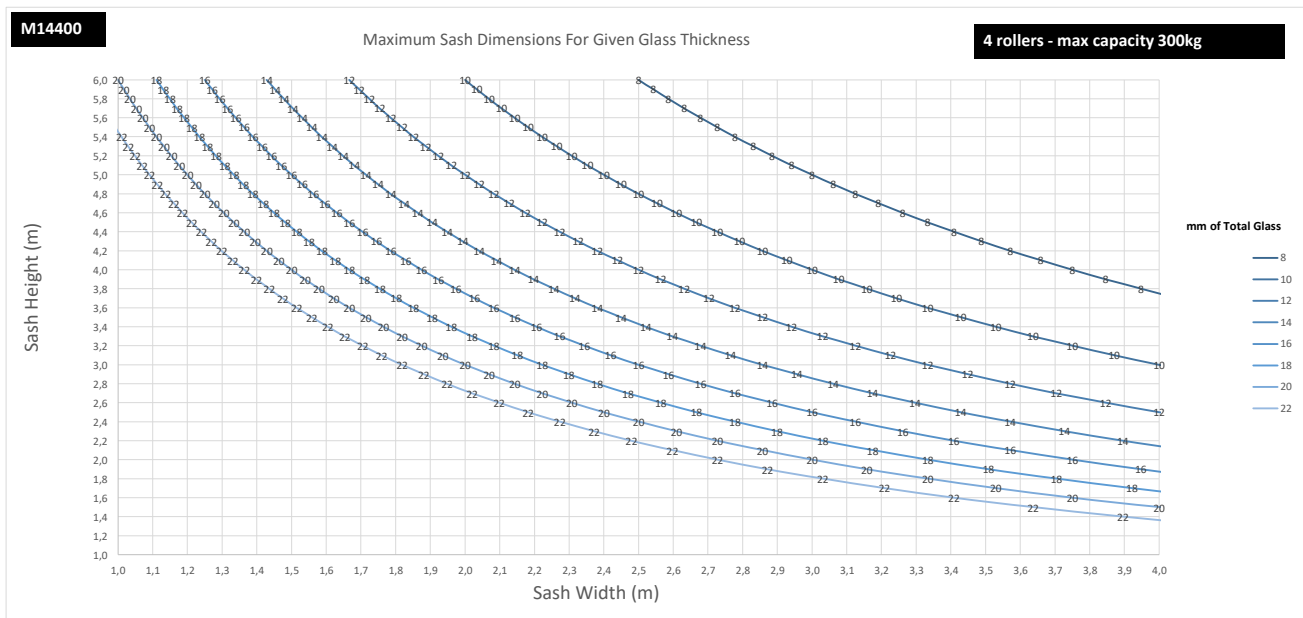
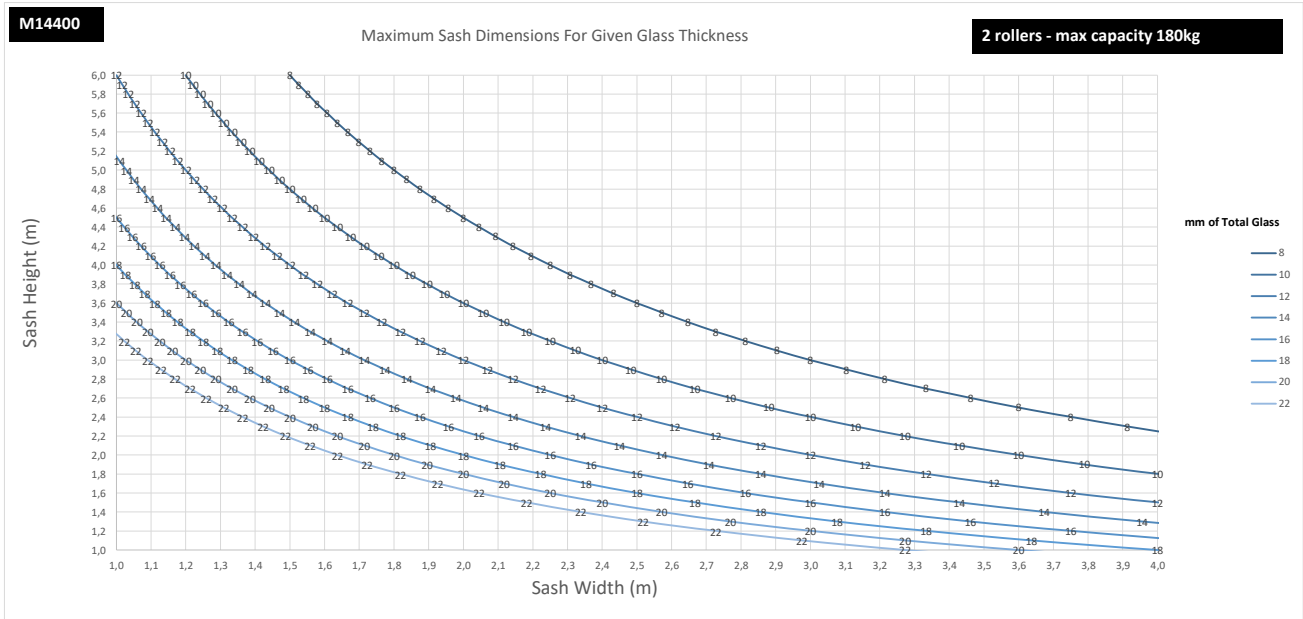

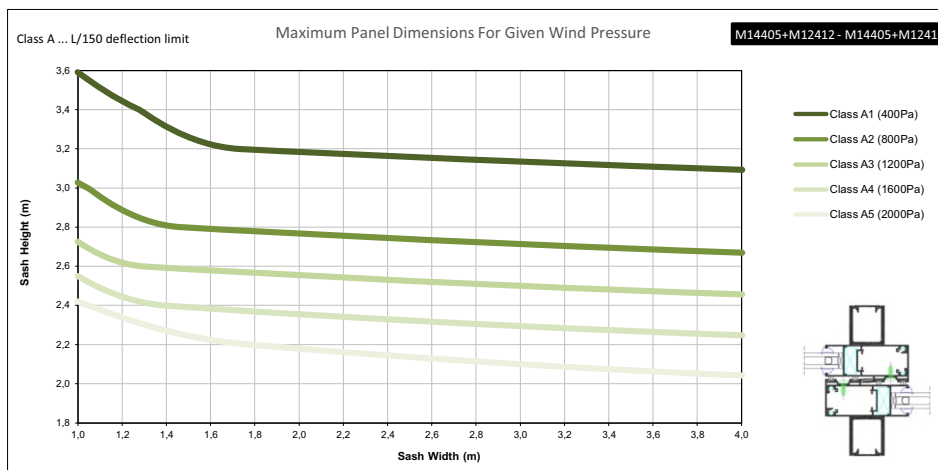
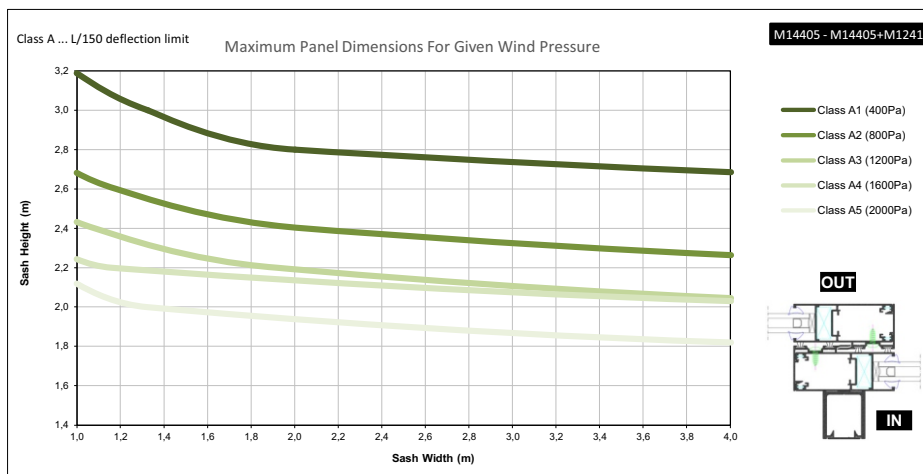
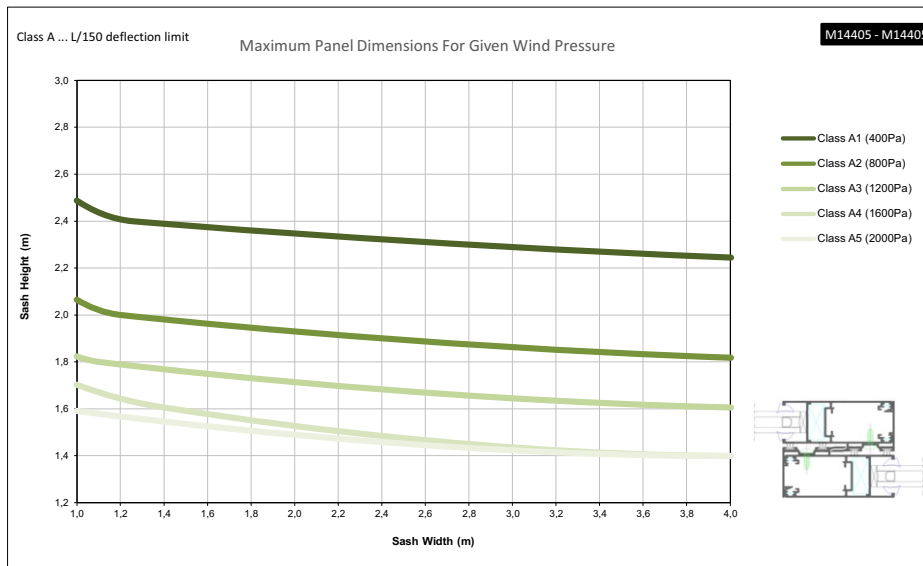

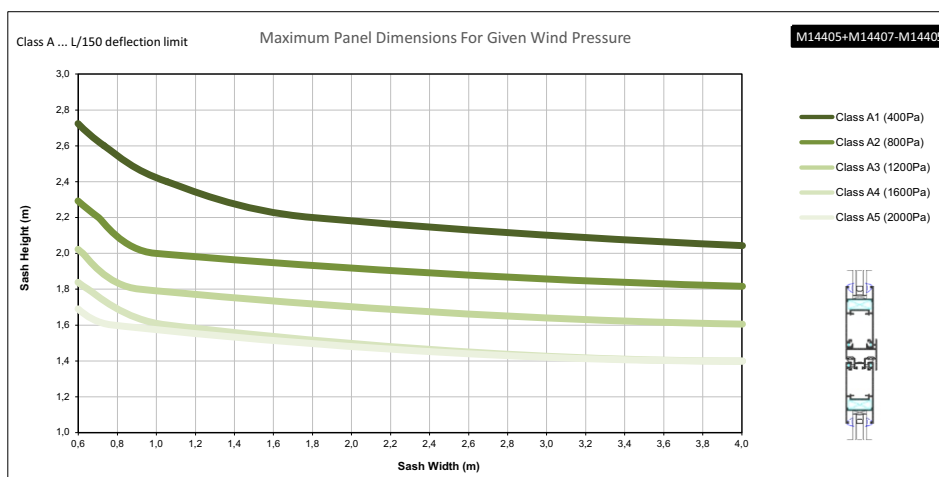
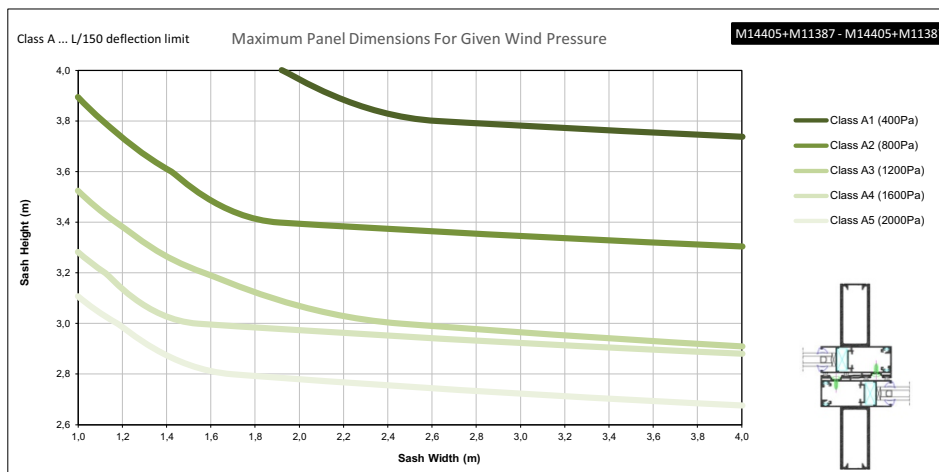



# ACCESSORIES ΕΞΑΡΤΗΜΑΤΑ

**Accessory: EX-140119000**

CORNER CONNECTOR DIE CAST  
10,6x19mm

ΓΩΝΙΑ ΣΥΝΔΕΣΗΣ ΧΥΤΗ 10,6x19mm

**Category:** CORNERS

**Unit:** PCS

**PackSmall:** 4

**PackBig:** 500

**Connected Profiles /  
Συνεργαζόμενα Προφίλ**  
S490



**Accessory: EX-1401126000**

CORNER CONNECTOR DIE CAST  
10,6x26,2mm

ΓΩΝΙΑ ΣΥΝΔΕΣΗΣ ΧΥΤΗ 10,6x26,2mm

**Category:** CORNERS

**Unit:** PCS

**PackSmall:** 4

**PackBig:** 500

**Connected Profiles /  
Συνεργαζόμενα Προφίλ**  
M14405



**Accessory: EX-1500520010**

FORCE FITTING CORNER 5x20mm

ΓΩΝΙΑ ΣΥΝΔΕΣΗΣ ΜΟΡΦΗΣ 5x20mm

**Category:** CORNERS

**Unit:** PCS

**PackSmall:** 4

**PackBig:** 120

**Connected Profiles /  
Συνεργαζόμενα Προφίλ**  
M14403, M14404, M14401,  
M14402

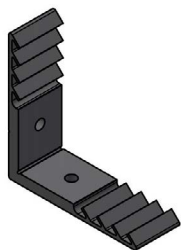

**Accessory: EX-1801421800**

ALIGNMENT CORNER FOR SASH  
FLYSCREEN

ΓΩΝΙΑ ΕΠΙΠΕΔΟΤΗΤΑΣ ΓΙΑ ΦΥΛΛΟ  
ΣΗΤΑΣ

**Category:** CORNERS

**Unit:** PCS

**PackSmall:** 100

**PackBig:** 1500

**Connected Profiles /  
Συνεργαζόμενα Προφίλ**  
S490



**Accessory: EX-1801900001**

ALIGNMENT CORNER INOX THIN

ΓΩΝΙΑ ΕΠΙΠΕΔΟΤΗΤΑΣ INOX ΛΕΠΤΗ

**Category:** CORNERS

**Unit:** PCS

**PackSmall:** 1000

**PackBig:** 10000

**Connected Profiles /  
Συνεργαζόμενα Προφίλ**  
M14405



**Accessory: EX-4701183991**

NAIL CORNER PIN 4,5x7,1 INOX

ΠΕΙΡΟΣ ΚΑΡΦΩΤΩΝ ΓΩΝΙΩΝ ΣΥΝΔ  
4,5x7,1 INOX

**Category:** CORNERS

**Unit:** PCS

**PackSmall:** 200

**PackBig:**

**Connected Profiles /  
Συνεργαζόμενα Προφίλ**

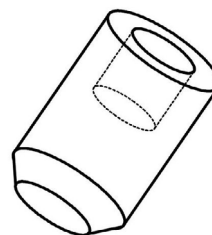

**Accessory:** EX-2000900401  
GLAZING WEDGE GASKET 4mm EPDM  
ΕΛΑΣΤΙΚΟ ΣΦΗΝΑ ΤΖΑΜΙΟΥ 4mm EPDM

**Connected Profiles /  
Συνεργαζόμενα Προφίλ**  
M14405

**Category:** GASKETS

**Unit:** MET

**PackSmall:** 250

**PackBig:**

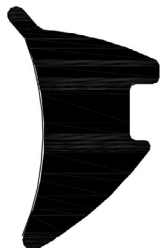

**Accessory:** EX-2201100101  
SEAL GASKET FRAME 2mm EPDM BLACK  
ΕΛΑΣΤΙΚΟ ΦΤΕΡΟΥ ΚΑΣΑΣ 2mm EPDM  
ΜΑΥΡΟ

**Connected Profiles /  
Συνεργαζόμενα Προφίλ**  
M14407

**Category:** GASKETS

**Unit:** MET

**PackSmall:** 400

**PackBig:**

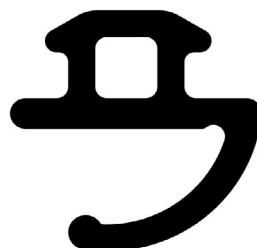

**Accessory:** EX-2400031201  
FRAME TRACK COVERING GASKET  
EPDM BLACK

**Connected Profiles /  
Συνεργαζόμενα Προφίλ**  
M14402, M14404, M14403,  
M14401

ΕΛΑΣΤΙΚΟ ΚΑΛΥΨΗΣ ΟΔΗΓΩΝ  
ΣΥΡΟΜΕΝΩΝ EPDM ΜΑΥΡΟ

**Category:** GASKETS

**Unit:** MET

**PackSmall:** 300

**PackBig:**



**Accessory:** EX-2900000400  
SETTING BLOCK 4mm  
ΤΑΚΑΚΙ ΤΖΑΜΙΟΥ 4mm

**Connected Profiles /  
Συνεργαζόμενα Προφίλ**  
M14405

**Category:** GLAZING  
PCS WEDGES/BRIDGES

**Unit:**

**PackSmall:** 100

**PackBig:** 800



**Accessory:** EX-2401440003  
CENTRAL SEAL M14400  
ΚΕΝΤΡΙΚΟ ΣΤΕΓΑΝΩΤΙΚΟ M14400

**Connected Profiles /  
Συνεργαζόμενα Προφίλ**  
M14403, M14402

**Category:** PLASTIC PARTS -  
PCS COVERS, SEALANTS,  
DRAINAGE, ABSORB

**Unit:**

**PackSmall:**

**PackBig:**

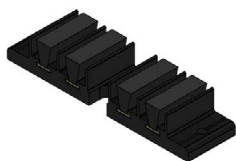

**Accessory:** EX-3111425403  
END CAP PAIR FOR M14254 BLACK  
ΖΕΥΓΟΣ ΤΑΠΩΝ ΜΠΙΝΙ M14254 ΜΑΥΡΟ

**Connected Profiles /  
Συνεργαζόμενα Προφίλ**  
M14254

**Category:** PLASTIC PARTS -  
PAIR COVERS, SEALANTS,  
DRAINAGE, ABSORB

**Unit:**

**PackSmall:** 10

**PackBig:** 30



**Accessory:** EX-3111440603

INTERLOCKING PROFILE END CAPS  
M14400

ΖΕΥΓΟΣ ΤΑΠΩΝ ΓΑΝΤΖΟΥ Μ14400

**Category:** PLASTIC PARTS -  
PAI COVERS, SEALANTS,  
DRAINAGE, ABSORB

**Unit:**

**PackSmall:**

**PackBig:**

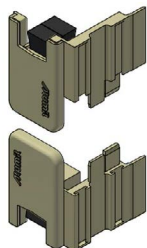

**Connected Profiles /**  
Συνεργαζόμενα Προφίλ  
M14406

**Accessory:** EX-3111440703

ADJOINING PROFILE END CAPS SET  
M14400

ΣΕΤ ΤΑΠΩΝ ΜΠΙΝΙΟΥ Μ14400

**Category:** PLASTIC PARTS -  
SET COVERS, SEALANTS,  
DRAINAGE, ABSORB

**Unit:**

**PackSmall:**

**PackBig:**

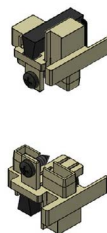

**Connected Profiles /**  
Συνεργαζόμενα Προφίλ  
M14407

**Accessory:** EX-6501421800

SHOCK ABSORBER FOR FLYSCREENS

ΑΜΟΡΤΙΣΕΡ ΦΥΛΛΩΝ ΣΙΤΑΣ

**Category:** PLASTIC PARTS -  
PCS COVERS, SEALANTS,  
DRAINAGE, ABSORB

**Unit:**

**PackSmall:** 8

**PackBig:** 1000



**Connected Profiles /**  
Συνεργαζόμενα Προφίλ

**Accessory:** EX-6501440503

SHOCK ABSORBER M14400

ΑΜΟΡΤΙΣΕΡ Μ14400

**Category:** PLASTIC PARTS -  
SET COVERS, SEALANTS,  
DRAINAGE, ABSORB

**Unit:**

**PackSmall:**

**PackBig:**



**Connected Profiles /**  
Συνεργαζόμενα Προφίλ  
M14405

**Accessory:** EX-6600010000

STOPPER FOR SLIDING SASH 10mm FOR  
SASH 17,5mm GAP

STOPPER ΣΥΡΟΜΕΝΟΥ 10mm ΓΙΑ  
ΔΙΑΚΕΝΟ ΦΥΛΛΩΝ 7,5mm

**Category:** PLASTIC PARTS -  
PCS COVERS, SEALANTS,  
DRAINAGE, ABSORB

**Unit:**

**PackSmall:** 10

**PackBig:** 1000



**Connected Profiles /**  
Συνεργαζόμενα Προφίλ  
M14401

**Accessory:** EX-6600026800

BUFFER 931 921 926 9020 901

STOPPER ΦΙΛΗΤΟΥ 931 921 926 9020  
901

**Category:** PLASTIC PARTS -  
PCS COVERS, SEALANTS,  
DRAINAGE, ABSORB

**Unit:**

**PackSmall:** 1

**PackBig:**

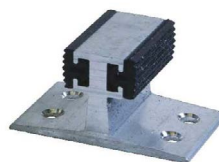

**Connected Profiles /**  
Συνεργαζόμενα Προφίλ  
M14402, M14403

**Accessory:** EX-6606252102

EXTERNAL SLIDING SASH STOPPER  
WHITE RAL 9016

ΕΞΩΤΕΡΙΚΟ ΣΤΟΠΕΡ ΦΥΛΛΟΥ  
ΣΥΡΟΜΕΝΩΝ ΛΕΥΚΟ RAL 9016

**Category:** PLASTIC PARTS -  
PCS COVERS, SEALANTS,  
DRAINAGE, ABSORB

**Unit:**

**PackSmall:** 1

**PackBig:** 25



**Connected Profiles /**  
Συνεργαζόμενα Προφίλ

**Accessory:** EX-6606252109

EXTERNAL SLIDING SASH STOPPER  
SILVER RAL 9006

ΕΞΩΤΕΡΙΚΟ ΣΤΟΠΕΡ ΦΥΛΛΟΥ  
ΣΥΡΟΜΕΝΩΝ ΑΣΗΜΙ RAL 9006

**Category:** PLASTIC PARTS -  
PCS COVERS, SEALANTS,  
DRAINAGE, ABSORB

**Unit:**

**PackSmall:** 1

**PackBig:** 25



**Connected Profiles /**  
Συνεργαζόμενα Προφίλ

**Accessory:** EX-2401464902

PVC FOR FLY SCREEN SASH (WHITE)

PVC ΣΥΓΚΡΑΤΗΣΗΣ ΣΙΤΑΣ (ΛΕΥΚΟ)

**Category:** POLYAMIDES

**Unit:** MET

**PackSmall:** 3

**PackBig:** 120

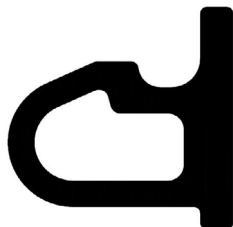

**Connected Profiles /**  
Συνεργαζόμενα Προφίλ

S490

**Accessory:** EX-2401464903

PVC FOR FLY SCREEN SASH

PVC ΣΥΓΚΡΑΤΗΣΗΣ ΣΙΤΑΣ

**Category:** POLYAMIDES

**Unit:** MET

**PackSmall:** 15

**PackBig:** 120

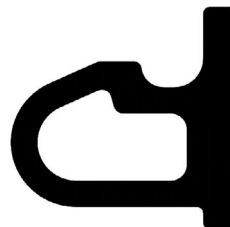

**Connected Profiles /**  
Συνεργαζόμενα Προφίλ

S490

**Accessory:** EX-8000035000

MANUAL PUNCHING MACHINE FOR  
S350

ΠΡΕΣΑΚΙ ΧΕΙΡΟΣ ΓΙΑ S350

**Category:** PUNCHING  
PCS MACHINES

**Unit:**

**PackSmall:** 1

**PackBig:**



**Connected Profiles /**  
Συνεργαζόμενα Προφίλ

S490

**Accessory:** EX-8000056000

MANUAL PUNCHING MACHINE FOR  
S560

ΠΡΕΣΑΚΙ ΧΕΙΡΟΣ ΓΙΑ S560

**Category:** PUNCHING  
PCS MACHINES

**Unit:**

**PackSmall:** 1

**PackBig:**



**Connected Profiles /**  
Συνεργαζόμενα Προφίλ

S490

**Accessory:** EX-800056100  
PNEUMATIC PUNCHING MACHINE FOR S560

ΠΡΕΣΑΚΙ ΑΕΡΟΣ ΓΙΑ S560

**Category:** PUNCHING  
PCS MACHINES

**Unit:**

**PackSmall:** 1

**PackBig:**

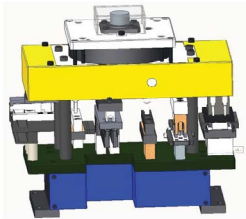

**Connected Profiles /**  
Συνεργαζόμενα Προφίλ  
S490

**Accessory:** EX-8000165000  
MANUAL PUNCHING MACHINE FOR EXPRESS CATALOG

ΠΡΕΣΑΚΙ ΧΕΙΡΟΣ ΚΑΤΑΛΟΓΟΥ EXPRESS

**Category:** PUNCHING  
PCS MACHINES

**Unit:**

**PackSmall:** 1

**PackBig:**

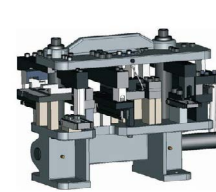

**Connected Profiles /**  
Συνεργαζόμενα Προφίλ  
S490

**Accessory:** EX-8000265000  
MANUAL PUNCHING MACHINE FOR EXPRESS CATALOG 2

ΠΡΕΣΑΚΙ ΧΕΙΡΟΣ ΚΑΤΑΛΟΓΟΥ EXPRESS 2

**Category:** PUNCHING  
PCS MACHINES

**Unit:**

**PackSmall:** 1

**PackBig:**



**Connected Profiles /**  
Συνεργαζόμενα Προφίλ  
S490

**Accessory:** EX-8000670000  
MANUAL PUNCHING MACHINE FOR M12000/M14000/M9200/M9050/940

ΠΡΕΣΑΚΙ ΧΕΙΡΟΣ ΓΙΑ M12000/  
M14000/M9200/M9050/M940

**Category:** PUNCHING  
PCS MACHINES

**Unit:**

**PackSmall:** 1

**PackBig:**



**Connected Profiles /**  
Συνεργαζόμενα Προφίλ  
S490

**Accessory:** EX-8001460000  
PNEUMATIC PUNCHING MACHINE FOR M14600

ΠΡΕΣΑΚΙ ΑΕΡΟΣ ΓΙΑ M14600

**Category:** PUNCHING  
PCS MACHINES

**Unit:**

**PackSmall:** 1

**PackBig:**

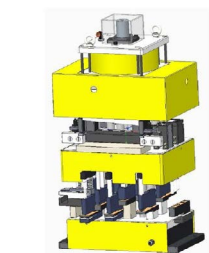

**Connected Profiles /**  
Συνεργαζόμενα Προφίλ  
S490

**Accessory:** EX-8002020104  
TOOL 4 FOR PNEUMATIC PUNCHING MACHINE SMARTIA

ΦΑΣΗ 4 ΓΙΑ ΠΡΕΣΑ ΑΕΡΟΣ SMARTIA

**Category:** PUNCHING  
PCS MACHINES

**Unit:**

**PackSmall:** 1

**PackBig:**

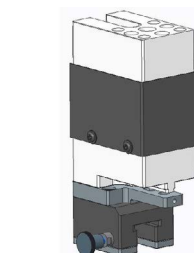

**Connected Profiles /**  
Συνεργαζόμενα Προφίλ  
M14405

**Accessory:** EX-8002020118  
TOOL 18 FOR PNEUMATIC PUNCHING MACHINE SMARTIA  
ΦΑΣΗ 18 ΓΙΑ ΠΡΕΣΑ ΑΕΡΟΣ SMARTIA

**Category:** PUNCHING  
PCS MACHINES

**Unit:**

**PackSmall:** 1

**PackBig:**

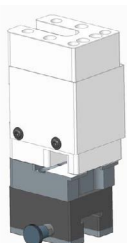

**Connected Profiles /**  
Συνεργαζόμενα Προφίλ  
M14402, M14403

**Accessory:** EX-8002020137  
TOOL 37 FOR PNEUMATIC PUNCHING MACHINE SMARTIA  
ΦΑΣΗ 37 ΓΙΑ ΠΡΕΣΑ ΑΕΡΟΣ SMARTIA

**Category:** PUNCHING  
PCS MACHINES

**Unit:**

**PackSmall:** 1

**PackBig:**

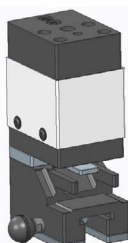

**Connected Profiles /**  
Συνεργαζόμενα Προφίλ  
M14403, M14401, M14402

**Accessory:** INT-8002006100  
PHASE OF SHUTTER SASH CORNERS 800200000

ΦΑΣΗ ΓΩΝΙΑΣ ΣΥΝΔΕΣΗΣ ΦΥΛΛΟΥ ΠΑΝΤΖΟΥΡΙΟΥ & ΑΡΜΟΚΑΛ

**Category:** PUNCHING  
PCS MACHINES

**Unit:**

**PackSmall:** 1

**PackBig:**



**Connected Profiles /**  
Συνεργαζόμενα Προφίλ  
S490

**Accessory:** EX-6000032500  
ROLLER FOR M14400 AND SHUTTER S325

ΡΑΟΥΛΟ ΓΙΑ M14400 ΚΑΙ ΠΑΝΤΖΟΥΡΙ S325

**Category:** ROLLERS - INOX RAILS  
**Unit:** SET

**PackSmall:** 2

**PackBig:** 80

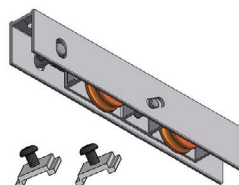

**Connected Profiles /**  
Συνεργαζόμενα Προφίλ  
M14405

**Accessory:** EX-6000120100  
ROLLER ALUMINIUM SINGLE WITH PLATE M9000 M9200 FLYSCR 45kg

ΡΑΟΥΛΟ ΑΛΟΥΜΙΝΙΟΥ ΜΟΝΟ ΜΕ ΝΤΙΖΑ ΦΥΛΛΟΥ ΣΙΤΑΣ Η Μ9000 45kg

**Category:** ROLLERS - INOX RAILS

**Unit:** PCS

**PackSmall:** 2

**PackBig:**



**Connected Profiles /**  
Συνεργαζόμενα Προφίλ  
S490

**Accessory:** EX-6600045001  
INOX GUIDE RAIL U-TYPE 0.8mm S350, M450, S560, M12500, M14600 6.0m

ΑΝΟΞΕΙΔΩΤΟΣ ΟΔΗΓΟΣ ΤΥΠΟΥ U 0.8mm S350, M450, S560, M14600, M12500 6,0m

**Category:** ROLLERS - INOX RAILS

**Unit:** MET

**PackSmall:** 72

**PackBig:**



**Connected Profiles /**  
Συνεργαζόμενα Προφίλ  
M14404, M14402, M14403, M14401

**Accessory:** EX-6206910003

BRUSH PILE SEAL 10mm 4P BLACK

ΒΟΥΠΤΣΑΚΙ 10mm 4P ΜΑΥΡΟ

**Category:** WEATHER STRIPPING  
MET PILE

**Unit:**

**PackSmall:** 525

**PackBig:**

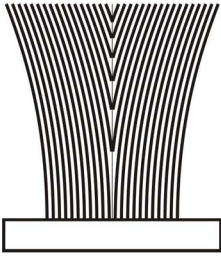

**Connected Profiles /**  
Συνεργαζόμενα Προφίλ

S490

**Accessory:** EX-6206910603

BRUSH PILE SEAL 6mm 4P BLACK

ΒΟΥΠΤΣΑΚΙ 6mm 4P ΜΑΥΡΟ

**Category:** WEATHER STRIPPING  
MET PILE

**Unit:**

**PackSmall:** 1300

**PackBig:**

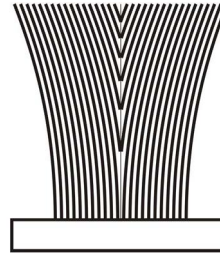

**Connected Profiles /**  
Συνεργαζόμενα Προφίλ

S490

**Accessory:** EX-6206910803

BRUSH PILE SEAL 8mm 4P BLACK

ΒΟΥΠΤΣΑΚΙ 8mm 4P ΜΑΥΡΟ

**Category:** WEATHER STRIPPING  
MET PILE

**Unit:**

**PackSmall:** 800

**PackBig:**

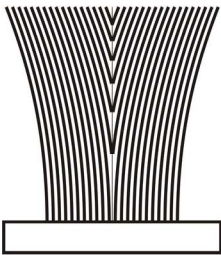

**Connected Profiles /**  
Συνεργαζόμενα Προφίλ

S463

**Accessory:** EX-6206911203

BRUSH PILE SEAL 12mm 4P BLACK

ΒΟΥΠΤΣΑΚΙ 12mm 4P ΜΑΥΡΟ

**Category:** WEATHER STRIPPING  
MET PILE

**Unit:**

**PackSmall:** 450

**PackBig:**

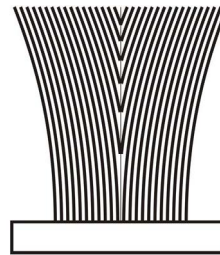

**Connected Profiles /**  
Συνεργαζόμενα Προφίλ

A large, abstract graphic on the left side of the page, composed of several overlapping yellow and orange geometric shapes, including triangles and parallelograms, creating a dynamic, angular composition.

# GENERAL INFORMATION

## ΓΕΝΙΚΕΣ ΠΛΗΡΟΦΟΡΙΕΣ

## General Information

### 1. Aluminium as a fabrication material

Aluminium has the capability of being extruded into complex shapes to exact tolerances. Aluminium can be formed into literally thousands of unique profiles, each one able to meet a number of specific structural and aesthetic requirements. It is this capability to provide simple elegant solutions to extremely complex design problems that has led to aluminium's enduring appeal. Aluminium is chosen for outdoor use because it is a stable, corrosion-resistant and light weight metal. One of aluminium's primary appeals to a specifier is its exceptional strength to weight ratio. At 2.7g/cm<sup>2</sup>, aluminium is 66% lighter than steel. It is also far less susceptible to brittle fractures. Indeed, when aluminium and steel structures are compared, aluminium's greater modulus of elasticity means that weight ratios of 1:2 are easily attained. It can also be processed at high cutting speeds and welded connections are not necessary. These advantages help to reduce fabrication time. Alumil constructions are realized with aluminium profiles extruded in the alloy EN AW 6060 according to EN 755-1. The mechanical characteristics conform to the standard EN 755-2, with a modulus of elasticity of 70GPa. The tolerances are based on EN 755-3.

### 2. Contact with other materials

#### 2.1 Metals

When two metals of differing electro-negativity values come into contact in humid conditions, an electrical couple is formed giving rise to oxidizing effects at the expense of electro-negative metal of the couple. In order to avoid severe corrosion effects, an insulating barrier should be placed between the two metals. Contact with stainless steel has not been found to be harmful to aluminium to date. Contact with copper and its alloys is extremely harmful to aluminium. It is absolutely necessary to insulate these two metals. Lead should be insulated as well.

#### 2.2 Timber

Most timbers have no harmful effects on aluminium. Some such as walnut however, produce acids which attack and damage aluminium. These effects occur especially in humid conditions or when the timber is not sufficiently dry. Insulation is recommended by using a bituminous paint. When you treat timber against humidity and insects you should check that the chemical substances used in the treatment are not harmful to aluminium. Products containing copper salts, mercury salts, and fluoride compounds are very harmful to aluminium and should be avoided.

#### 2.3 Lime/Cement

In humid conditions, limestone or cement reacts with aluminium (even when anodized) revealing superficial white spots on the surface of the metal after cleaning. It is advisable to protect the aluminium during installation with ALUMIL protective foil.

## Γενικές Πληροφορίες

### 1. Το αλουμίνιο ως δομικό υλικό

Με την μέθοδο της διέλασης το αλουμίνιο έχει την δυνατότητα να δημιουργεί πολύπλοκες διατομές με ανοχές ακριβείας. Το αλουμίνιο μπορεί να μορφοποιηθεί σε πραγματικά απεριόριστο αριθμό μοναδικών προφίλ, καθένα από τα οποία ικανοποιεί ειδικές δομικές και αισθητικές απαιτήσεις. Αυτή η ικανότητα του υλικού να προσφέρει απείριτες και καλαίσθητες λύσεις σε ιδιαίτερα πολύπλοκα σχεδιαστικά προβλήματα το οδήγησε στην ηγετική θέση που κατέχει σήμερα. Το αλουμίνιο επιλέγεται για το εξωτερικό των κτιρίων γιατί είναι σταθερό, ανθεκτικό στη διάβρωση και ελαφρύ μέταλλο. Μια από τις πιο δελεαστικές ιδιότητες του αλουμινίου για τον μηχανικό, είναι ο καταπληκτικός λόγος αντίστασης/βάρους. Στα 2,7 gr/cm<sup>2</sup>, το αλουμίνιο είναι 66% πιο ελαφρύ από τον χάλυβα. Επίσης είναι ανθεκτικό σε ψαθυρή θραύση. Όταν γίνεται σύγκριση μεταξύ κατασκευών αλουμινίου και κατασκευών χάλυβα, ο μεγαλύτερος συντελεστής ελαστικότητας του αλουμινίου σημαίνει ότι ο λόγος βάρους 1:2 επιτυγχάνεται εύκολα. Ακόμη, μπορεί να κατεργαστεί με υψηλές ταχύτητες κοπής και οι συγκολλητές συνδέσεις δεν είναι απαραίτητες. Αυτά τα πλεονεκτήματα συμβάλλουν στην μείωση των χρόνων κατασκευής. Τα προφίλ που συνθέτουν τα συστήματα της Alumil είναι από κράμα EN AW 6060 σύμφωνα με το εναρμονισμένο πρότυπο (EN) 755-1. Τα μηχανικά χαρακτηριστικά συμμορφώνονται με το πρότυπο EN 755-2, με συντελεστή ελαστικότητας 70kN/mm<sup>2</sup>. Οι ανοχές βασίζονται στο EN 755-3.

### 2. Επαφή με άλλα υλικά

#### 2.1 Μέταλλα

Όταν δύο μέταλλα με διαφορετική ηλεκτροαρνητικότητα (electro-negativity) έρχονται σε επαφή σε υγρό περιβάλλον, το πιο ηλεκτροαρνητικό από τα δύο, μέταλλο, υφίσταται μια ηλεκτρική και οξειδωτική τάση. Το αλουμίνιο είναι περισσότερο ηλεκτροαρνητικό συγκρινόμενο με τα άλλα μέταλλα. Ο εκτεθειμένος (απροστατέυτος) χάλυβας, οξειδώνεται και επιτίθεται στο αλουμίνιο. Για να αποφευχθεί η διάβρωση του αλουμινίου, θα πρέπει να τοποθετείται μεταξύ των δύο μετάλλων ένα μονωτικό διαχωριστικό. Αντιθέτως, η επαφή με τον ανοξείδωτο χάλυβα, από όσα γνωρίζουμε μέχρι σήμερα, δεν φαίνεται να βλάπτει το αλουμίνιο. Η επαφή με τον χαλκό και τα κράματά του είναι εξαιρετικά επιζήμια για το αλουμίνιο και η προστασία με επιφανειακή μόνωση αυτών των δύο υλικών απαιτείται. Τέλος και ο μόλυβδος είναι πιο ηλεκτροθετικός από το αλουμίνιο και θα πρέπει να μονώνεται επίσης.

#### 2.2 Ξύλο

Τα περισσότερα είδη ξυλείας δεν έχουν επιβλαβείς επιπτώσεις στο αλουμίνιο. Ορισμένα είδη ξυλείας όμως, όπως η δρύς και η καρυδιά, παράγουν οξέα τα οποία προσβάλλουν και φθείρουν το αλουμίνιο. Αυτά τα φαινόμενα παρατηρούνται κυρίως σε συνθήκες αυξημένης υγρασίας στο περιβάλλον ή όταν το ξύλο δεν είναι αρκετά στεγνό. Συνιστάται η μόνωση με την χρήση ασφαλιστικού χρώματος. Επίσης όταν το ξύλο υποβάλλεται σε επεξεργασίες για την προφύλαξή του από την υγρασία και τα έντομα, θα πρέπει να ελέγχεται ότι οι χημικές ουσίες που χρησιμοποιούνται για την κατεργασία δεν είναι επιβλαβείς για το αλουμίνιο. Προϊόντα που στην σύνθεσή τους περιέχεται στεατικός χαλκός, άλατα υδραργύρου και φθοριούχες ενώσεις, είναι πολύ επιβλαβή για το αλουμίνιο και θα πρέπει να αποφεύγονται.

#### 2.3 Ασβέστης/Τσιμέντο

Σε συνθήκες υγρασίας, ο ασβέστης ή το τσιμέντο αντιδρούν με το αλουμίνιο (ακόμη και όταν είναι ανοδιωμένο) αποκαλύπτοντας επιφανειακές λευκές κηλίδες στην επιφάνεια του μετάλλου μετά τον καθαρισμό. Συνιστάται να προστατεύεται το αλουμίνιο κατά την τοποθέτηση με το προστατευτικό φιλμ της Alumil.

### 3. Surface treatment

The following colours are available:  
Anodised finish:

Natural colour etched  
Bronze colour  
Special anodised colours

The anodising process is carried out according to the EWAA-EURAS regulations.  
Painted finish:

White  
Brown  
RAL colours  
Sable colours

The painting process is carried out in accordance to Qualicoat regulations.

### 4. Storage

To avoid superficial damage the following precautions should be taken:

- 4.1 Store the profiles in a dry area
- 4.2 Avoid any contact with steel by protecting the profiles with wrapping paper or plastic foil. In humid areas rust and steel burr can damage the surface finish.
- 4.3 Store the profiles horizontally in such a way as to eliminate the possibility of damaging or scratching the profiles while removing them.
- 4.4 Store the profiles in batches.

### 5. Aluminium maintenance

Both anodised and painted aluminium should be cleaned on a regular basis. For urban not littoral areas that are not subjected to aggressive elements like air pollution or salty air, it is sufficient to clean the aluminium whenever you clean the glass. Warm water should be used with a dilute of a non-aggressive, non-acetous detergent without ammonia for cleaning the aluminium. Then you should thoroughly rinse the aluminium with clear water and dry using an absorbing cloth. In urban areas or areas near to the sea, the aluminium should be cleaned more often and more thoroughly. Areas that are not exposed to rainfall should be cleaned more frequently than other surfaces. If water and mild detergents are not enough to clean the aluminium fenestrations there are detergents that have been specially developed for aluminium surfaces. These detergents contain light abrasive elements and can be used with a synthetic cleaning cloth. In all cases it is important to completely rinse surfaces with clear water and dry them thoroughly, especially the corners and the bottom profile. In order to protect and increase the life cycle of the aluminium, it may be treated with a very thin clear coat of water resistant film available from ALUMIL.

### 3. Επιφανειακή επεξεργασία

Είναι διαθέσιμα τα παρακάτω χρώματα:

Αποχρώσεις ανοδίωσης:

Φυσικό ματ χρώμα  
Μηρούτζινο χρώμα  
Ειδικές αποχρώσεις ανοδίωσης

Η διαδικασία ανοδίωσης γίνεται σύμφωνα με τις προδιαγραφές της EWAA-EURAS.

Χρώματα ηλεκτροστατικής βαφής:

Λευκό  
Καφέ  
Χρώματα RAL  
Χρώματα SABLE

Η διαδικασία της ηλεκτροστατικής βαφής γίνεται σύμφωνα με τις προδιαγραφές της Qualicoat.

### 4. Αποθήκευση

Για την αποφυγή επιφανειακών φθορών πρέπει να παίρνονται οι παρακάτω προφυλάξεις:

- 4.1 Τα προφίλ να αποθηκεύονται σε χώρο που δεν υπάρχει υγρασία
- 4.2 Να αποφεύγεται οποιαδήποτε επαφή με χάλυβα, προστατεύοντας τα προφίλ με χαρτί συσκευασίας ή πλαστική μεμβράνη. Σε υγρές περιοχές σκουριά και ρινίσματα χάλυβα μπορούν να προκαλέσουν φθορές στην επιφανειακή επεξεργασία.
- 4.3 Τα προφίλ πρέπει να αποθηκεύονται σε οριζόντια θέση με τρόπο που να αποκλείεται η πιθανότητα φθοράς ή γρατσουνίσματος κατά την μετακίνησή τους.
- 4.4 Τα προφίλ να αποθηκεύονται συσκευασμένα.

### 5. Συντήρηση του αλουμινίου

Τόσο το ανοδιωμένο όσο και το ηλεκτροστατικά βαμμένο αλουμίνιο, πρέπει να καθαρίζονται σε τακτά διαστήματα. Σε ημισιαστικές μη παραθαλάσσιες περιοχές που δεν επηρεάζονται από επιθετικά περιβαλλοντικά φαινόμενα όπως ατμοσφαιρική ρύπανση ή αλατώδες περιβάλλον, ο καθαρισμός μπορεί να γίνεται μαζί με τον καθαρισμό των τζαμιών. Για τον καθαρισμό του αλουμινίου συνιστάται η χρήση χλιαρού νερού και ενός «μαλακού» απορρυπαντικού που να μην είναι όξινο και να μην περιέχει αμμωνία. Μετά, πρέπει να ξεβγάζεται επιμελώς με νερό και να στεγνώνεται με ένα μαλακό απορροφητικό πανί. Σε αστικές ή παραθαλάσσιες περιοχές, ο καθαρισμός του αλουμινίου πρέπει να γίνεται πιο συχνά και με πολύ μεγάλη επιμέλεια. Οι επιφάνειες αλουμινίου που δεν εκτίθενται στην βροχή πρέπει να καθαρίζονται με μεγαλύτερη συχνότητα από τις εκτεθειμένες στην βροχή. Αν το νερό και τα μαλακά απορρυπαντικά δεν επαρκούν για τον καλό καθαρισμό του αλουμινίου, υπάρχουν και ειδικά για το αλουμίνιο απορρυπαντικά. Αυτά τα απορρυπαντικά περιέχουν ελαφρώς λειαντικά ψήγματα και μπορούν να χρησιμοποιηθούν σε συνδυασμό με ένα συνθετικό πανί καθαρισμού. Σε όλες τις περιπτώσεις είναι πολύ σημαντικό να ξεπλένονται καλά οι επιφάνειες και να στεγνώνονται επιμελώς, ειδικά οι γωνίες και τα προφίλ που έρχονται σε επαφή με το έδαφος. Για την προστασία και την επιμήκυνση του κύκλου ζωής του αλουμινίου, όλα τα προφίλ που βάζονται στα βαφεία της ALUMIL υποβάλλονται σε βελτιωτική επεξεργασία επιφάνειας SEASIDE CLASS, διαθέσιμο από την ALUMIL.

Useful European standards and reference material  
Χρήσιμα Ευρωπαϊκά πρότυπα και προδιαγραφές

- EN 13123 Windows, doors and shutters - Explosion resistance - Requirements and classification Parts 1-2  
Παράθυρα, πόρτες και εξώφυλλα - Αντίσταση στις εκρήξεις - Απαιτήσεις και ταξινόμηση - Μέρος 1-2
- EN 13124 Windows, doors and shutters - Explosion resistance - Test method Parts 1-2  
Παράθυρα, πόρτες και εξώφυλλα - Αντοχή σε εκρήξεις - Μέθοδοι δοκιμής - Μέρος 1-2
- ENV 13420 Windows - Behaviour between different climates - Test method  
Παράθυρα - Συμπεριφορά μεταξύ διαφορετικών κλιμάτων - Μέθοδος δοκιμής
- EN 13501 Fire classification of construction products and building elements Parts 1-5  
Ταξινόμηση δομικών προϊόντων και στοιχείων σχετικά με την φωτιά - Μέρος 1-5
- EN 13541 Glass in building - Security glazing - Testing and classification of resistance against explosion pressure  
Ύαλος για δομική χρήση - Υαλοστάσια ασφαλείας - Δοκιμές για ταξινόμηση της αντίστασης σε πίεση λόγω έκρηξης
- EN 14024 Metal profiles with thermal barrier - Mechanical performance - Requirements, proof and tests for assessment  
Μεταλλικά προφίλ - Θερμικός φραγμός - Μηχανική απόδοση - Απαιτήσεις, αποδεικτικά στοιχεία και δοκιμές αξιολόγησης
- EN 14351 Windows and doors - Product standard, performance characteristics  
Παράθυρα και πόρτες - Πρότυπο προϊόντος, χαρακτηριστικά επίδοσης - Μέρος 1: Παράθυρα και εξωτερικά συστήματα θυρών για πεζούς χωρίς χαρακτηριστικά πυραντίστασης ή/και διαρροής καπνού
- EN 14600 Doorsets and openable windows with fire resisting and/or smoke control characteristics - Requirements and classification  
Συστήματα θυρών και ανοιγόμενα παράθυρα με χαρακτηριστικά πυραντίστασης ή/και ελέγχου καπνού - Απαιτήσεις και ταξινόμηση
- EN 14608 Windows - Determination of the resistance to racking  
Παράθυρα - Προσδιορισμός της αντίστασης σε κατακόρυφο φορτίο
- EN 14609 Windows - Determination of the resistance to static torsion  
Παράθυρα - Προσδιορισμός της αντίστασης σε στατική στρέψη

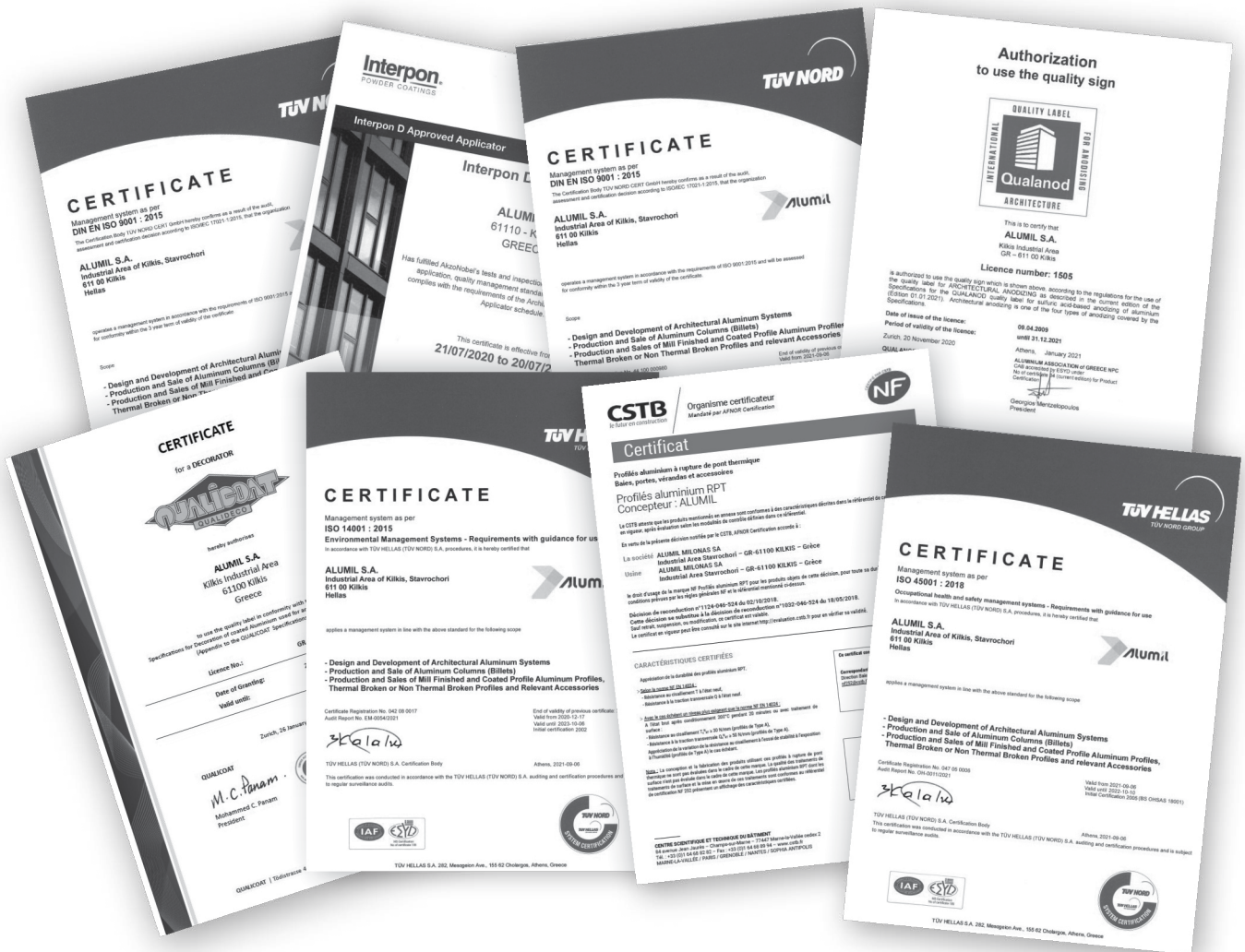

**Copyright Notice:**

Copyright © 2021 Alumil S.A. The distribution, the partial or in whole copying of texts, photographs and generally, any of the contents included in this manual, is prohibited. The contents of this manual are original. All texts, graphics and images presented in any part of the manual belong to the intellectual property of their author. It is forbidden to republish and/or reproduce, by any means, with or without editing, the contents of this manual without the author's written permission. The unlawful use of the manual may lead to infringement and cause sanctions according to Law 2121/93 and the rules of international law that apply in Greece.

**Disclaimer of Liability:**

The Company is not responsible for typographical errors, omissions and any inaccuracies that may occur in this manual. The information in this manual is subject to change without notice.

**Πνευματικά Δικαιώματα:**

Πνευματικά δικαιώματα © 2021 ΑΛΟΥΜΙΛ Α.Ε. Απαγορεύεται η αναδημοσίευση, ολική ή μερική αντιγραφή κειμένων, φωτογραφιών και γενικότερα πληροφοριών που περιέχονται στις σελίδες του εγχειριδίου και δεν αποτελούν αναδημοσίευση από άλλες πηγές. Όλα τα κείμενα, γραφικά, εικόνες που παρουσιάζονται σε οποιοδήποτε τμήμα του εγχειριδίου αποτελούν πνευματική ιδιοκτησία του δημιουργού τους. Κάθε αναδημοσίευση, η αναπαραγωγή, σε οποιοδήποτε μέσο, μετά ή άνευ επεξεργασίας, περιεχομένων του εγχειριδίου χωρίς προηγούμενη έγγραφη άδεια, δεν επιτρέπεται. Η μη επιτρεπτή χρήση του υλικού του εγχειριδίου μπορεί να συνιστά παράβαση και να επισύρει κυρώσεις σύμφωνα με Ν. 2121/93 και τους κανόνες διεθνούς δικαίου που ισχύουν στην Ελλάδα.

**Αποκήρυξη Ευθύνης:**

Η εταιρεία δεν ευθύνεται για τυπογραφικά λάθη, παραλείψεις και ανακρίβειες σε αυτό το εγχειρίδιο. Οι πληροφορίες σε αυτό το εγχειρίδιο υπόκεινται σε αλλαγή χωρίς προειδοποίηση.

