

# Alumil

Building excellence every day



 SMARTIA  
S350 LT

V 02/2026

## INDEX - ΠΕΡΙΕΧΟΜΕΝΑ



[TECHNICAL INFORMATIONS - ΤΕΧΝΙΚΕΣ ΠΛΗΡΟΦΟΡΙΕΣ](#)



[PROFILES INDEX - ΕΥΡΕΤΗΡΙΟ ΠΡΟΦΙΛ](#)



[PROFILES - ΠΡΟΦΙΛ](#)



[TYPOLOGIES SECTION - ΤΟΜΕΣ ΤΥΠΟΛΟΓΙΩΝ](#)



[TYPOLOGIES CUTTING LISTS - ΚΟΠΕΣ ΤΥΠΟΛΟΓΙΩΝ](#)



[GLAZING - ΥΑΛΩΣΕΙΣ](#)



[DIMENTIONAL LIMITATION - ΠΕΡΙΟΡΙΣΜΟΙ ΔΙΑΣΤΑΣΕΩΝ](#)



[ACCESSORIES - ΕΞΑΡΤΗΜΑΤΑ](#)



[GENERAL INFORMATION - ΓΕΝΙΚΕΣ ΠΛΗΡΟΦΟΡΙΕΣ](#)

A large, abstract graphic on the left side of the page, composed of several overlapping yellow and orange geometric shapes, including triangles and rectangles, creating a dynamic, angular composition.

# TECHNICAL INFORMATION

## ΤΕΧΝΙΚΕΣ ΠΛΗΡΟΦΟΡΙΕΣ



<b>Aluminum alloy</b> ; Κράμα αλουμινίου	AlMgSi (EN AW 6060)
<b>Hardness</b> ; Σκληρότητα	12 Webster or 70 HB minimum ; 12 Webster ή 70 HB minimum
<b>Minimum Powder Coating Thickness</b> ; Ελάχιστο πάχος βαφής (H/B)	60μm minimum
<b>Profile thickness (min-max)</b> ; Πάχος διατομών (min-max)	1,3 - 1,6mm
<b>Thermal-brake type</b> ; Είδος θερμοδιακοπής	Mechanical with PA 6.6 fiber enforced polyamide in sash and frame rail Μηχανική με παρεμβολή υαλοενισχυμένου πολυαμιδίου PA 6.6 σε φύλλο και κάσα
<b>Profile Geometry Control</b> ; Έλεγχος διαστάσεων διατομών	EN DIN 12020-2 Compliant ; Σύμφωνα με EN DIN 12020-2
<b>Sash Depth dimensions (Width \ Height)</b> ; Διαστάσεις Φύλλου (πλάτος \ Ύψος)	35mm \ 76mm
<b>Slide type</b> ; Είδος κύλισης	Double rollers on inox rail Διπλά ράουλα πάνω σε ανοξείδωτο οδηγό
<b>Glazing type</b> ; Είδος υαλοπίνακα που μπορεί να δεχθεί	Double from 8mm up to 26 mm or 28mm Διπλό από 18mm έως 26mm ή 28mm
<b>Maximum glazing weight</b> ; Μέγιστο βάρος υαλοπινάκων	180 kg per sash ; 180 Kg ανά φύλλο
<b>Sealing</b> ; Είδος στεγάνωσης	Perimetrical using two rows of TRI-FIN membrane brushes Περιμετρική με δύο σειρές από βουρτσάκια μεμβράνης TRI-FIN



For sliders with dark color finishes with direct exposure to solar radiation, the use of high-reflectivity coatings is recommended, in order to limit thermal deformations caused by increased thermal loads and temperature differences.

Σε κουφώματα σκουρόχρωμων αποχρώσεων εκτεθειμένα στην ηλιακή ακτινοβολία, συνιστάται η χρήση βαφών υψηλής ανακλαστικότητας, ώστε να περιορίζονται οι θερμικές παραμορφώσεις που προκαλούνται από αυξημένα θερμικά φορτία και διαφορές θερμοκρασίας.

A large, abstract graphic on the left side of the page is composed of several overlapping diagonal bands in various shades of yellow and orange, creating a dynamic, layered effect.

# PROFILES INDEX

## ΕΥΡΕΤΗΡΙΟ ΠΡΟΦΙΛ

## TRACK PROFILES / ΟΔΗΓΟΙ

S35326



S35328



S35352



S35374

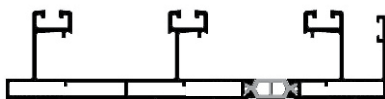

S35378

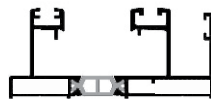

S35398

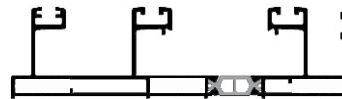

## SASHES / ΦΥΛΛΑ

S35011



S35013

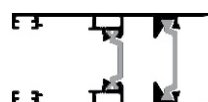

S325

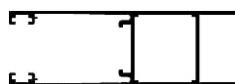

S364



S370



## INTERLOCK PROFILES / ΓΑΝΤΖΟΙ

S35017



S35027



## "T" Profile / ΤΑΥ

S339

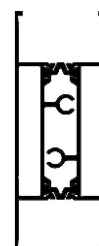

## ADJOINING PROFILES / ΜΠΙΝΙ

S327



S360

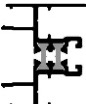

S361



## ADD-ON PROFILES / ΠΡΟΣΘΕΤΑ

S392



M11506



S399

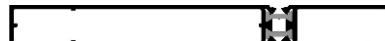

S35019

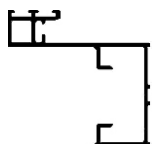

S380



M4579



S463



S35018



S328



M4578



S354



## FLYSCREEN PROFILES / ΣΙΤΕΣ

M868

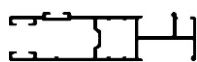

S35028



S35029



S35030



S371

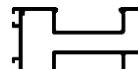

S490

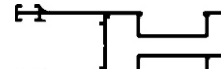

S491



M14254



M869



S372



M9010



S333



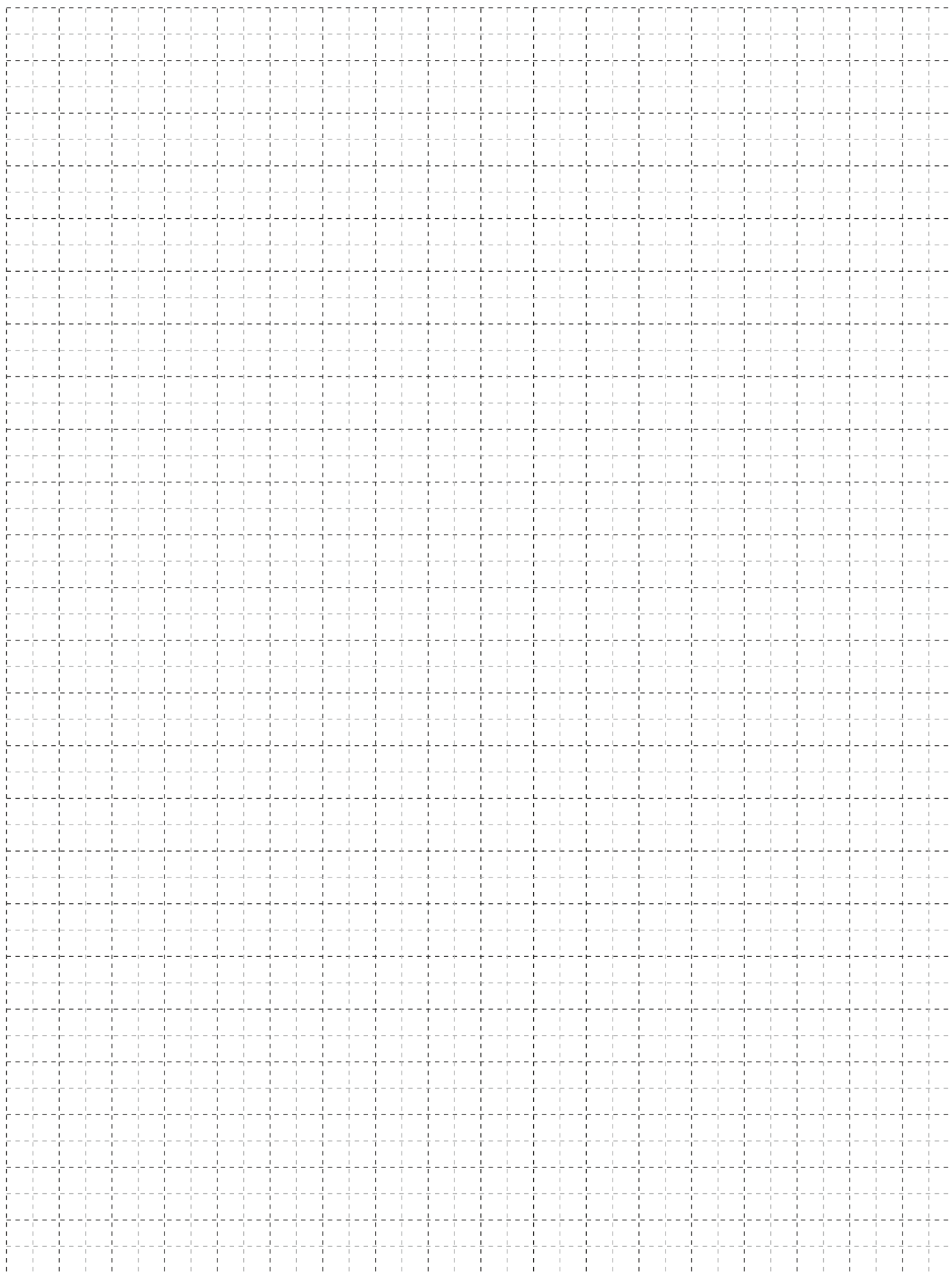



# PROFILES

# ΠΡΟΦΙΛ

**Profile:** S35326  
**TRACK PROFILE**  
**ΟΔΗΓΟΣ**  
**System:** S350 LT  
**Weight:** 1568.10  
**Ix (cm<sup>4</sup>):** 7.49  
**Iy (cm<sup>4</sup>):** 54.08  
**Status:** Active  
**Bicolor:** No  
**Bar Length:** 6000  
**Min Order Kg:** -

Required Accessories / Απαιτούμενα Εξαρτήματα

EX-1500520010	FORCE FITTING CORNER 5x20mm / ΓΩΝΙΑ ΣΥΝΔΕΣΗΣ ΜΟΡΦΗΣ 5x20mm
EX-2400031201	FRAME TRACK COVERING GASKET EPDM BLACK / ΕΛΑΣΤΙΚΟ ΚΑΛΥΨΗΣ ΟΔΗΓΩΝ ΣΥΡΟΜΕΝΩΝ EPDM ΜΑΥΡΟ
EX-6206910503	BRUSH PILE SEAL 5mm 4P BLACK / ΒΟΥΡΤΣΑΚΙ 5mm 4P ΜΑΥΡΟ
EX-6600037803	PVC FOR FRAMES S388, S394 / PVC ΟΔΗΓΩΝ S388, S394
EX-6600045000	INOX GUIDE RAIL U-TYPE 0.8mm S350, M450, S560, M12500, M14600 3.5m / ΑΝΟΞΕΙΔΩΤΟΣ ΟΔΗΓΟΣ ΤΥΠΟΥ U 0.8mm S350, M450, S560, M14600, M12500 3,5m
EX-6603537400	SET OF DRILLING JIG FOR FRAME TRACKS S350LT / ΣΕΤ ΟΔΗΓΟΥ ΔΙΑΤΡΗΣΗΣ ΟΔΗΓΩΝ S350LT

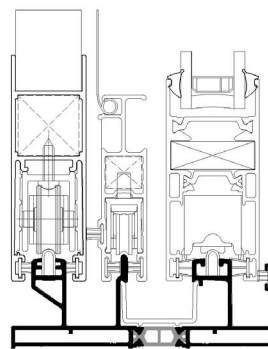
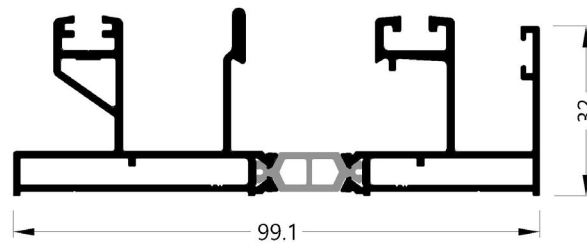

**Profile:** S35328  
**TRACK PROFILE**  
**ΟΔΗΓΟΣ**  
**System:** S350 LT  
**Weight:** 1658.70  
**Ix (cm<sup>4</sup>):** 7.97  
**Iy (cm<sup>4</sup>):** 77.45  
**Status:** Active  
**Bicolor:** No  
**Bar Length:** 6000  
**Min Order Kg:** -

Required Accessories / Απαιτούμενα Εξαρτήματα

EX-6600035203	PVC FOR FRAMES S352, S374, S389, S398 6m / PVC ΟΔΗΓΩΝ S352, S374, S389, S398 6m
EX-6600045000	INOX GUIDE RAIL U-TYPE 0.8mm S350, M450, S560, M12500, M14600 3.5m / ΑΝΟΞΕΙΔΩΤΟΣ ΟΔΗΓΟΣ ΤΥΠΟΥ U 0.8mm S350, M450, S560, M14600, M12500 3,5m
EX-6206910503	BRUSH PILE SEAL 5mm 4P BLACK / ΒΟΥΡΤΣΑΚΙ 5mm 4P ΜΑΥΡΟ
EX-2400031201	FRAME TRACK COVERING GASKET EPDM BLACK / ΕΛΑΣΤΙΚΟ ΚΑΛΥΨΗΣ ΟΔΗΓΩΝ ΣΥΡΟΜΕΝΩΝ EPDM ΜΑΥΡΟ
EX-1500520010	FORCE FITTING CORNER 5x20mm / ΓΩΝΙΑ ΣΥΝΔΕΣΗΣ ΜΟΡΦΗΣ 5x20mm

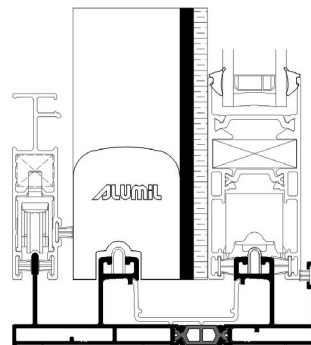
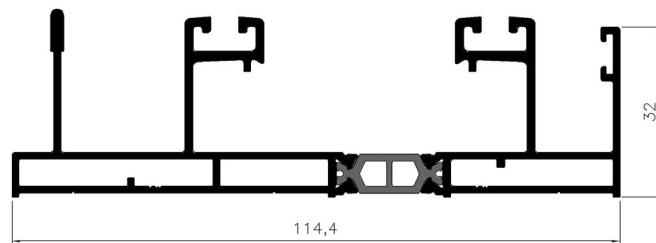

**Profile:** S35352  
**TRACK PROFILE**  
**ΟΔΗΓΟΣ**  
**System:** S350 LT  
**Weight:** 1360.20  
**Ix (cm<sup>4</sup>):** 6.65  
**Iy (cm<sup>4</sup>):** 42.39  
**Status:** Active  
**Bicolor:** No  
**Bar Length:** 6000  
**Min Order Kg:** -

Required Accessories / Απαιτούμενα Εξαρτήματα

EX-6603537400	SET OF DRILLING JIG FOR FRAME TRACKS S350LT / ΣΕΤ ΟΔΗΓΟΥ ΔΙΑΤΡΗΣΗΣ ΟΔΗΓΩΝ S350LT
EX-1500520010	FORCE FITTING CORNER 5x20mm / ΓΩΝΙΑ ΣΥΝΔΕΣΗΣ ΜΟΡΦΗΣ 5x20mm
EX-2400031201	FRAME TRACK COVERING GASKET EPDM BLACK / ΕΛΑΣΤΙΚΟ ΚΑΛΥΨΗΣ ΟΔΗΓΩΝ ΣΥΡΟΜΕΝΩΝ EPDM ΜΑΥΡΟ
EX-6206910503	BRUSH PILE SEAL 5mm 4P BLACK / ΒΟΥΡΤΣΑΚΙ 5mm 4P ΜΑΥΡΟ
EX-6600035203	PVC FOR FRAMES S352, S374, S389, S398 6m / PVC ΟΔΗΓΩΝ S352, S374, S389, S398 6m
EX-6600045000	INOX GUIDE RAIL U-TYPE 0.8mm S350, M450, S560, M12500, M14600 3.5m / ΑΝΟΞΕΙΔΩΤΟΣ ΟΔΗΓΟΣ ΤΥΠΟΥ U 0.8mm S350, M450, S560, M14600, M12500 3,5m

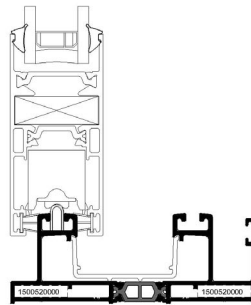
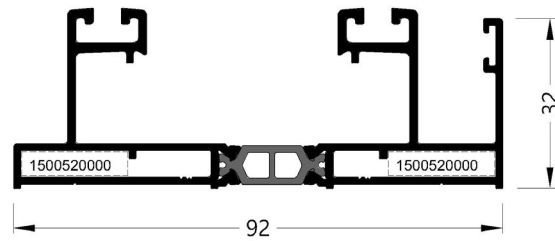

**Profile:** S35374  
**TRACK PROFILE**  
**ΟΔΗΓΟΣ**  
**System:** S350 LT  
**Weight:** 1991  
**Ix (cm<sup>4</sup>):** 9.62  
**Iy (cm<sup>4</sup>):** 147.67  
**Status:** Active  
**Bicolor:** No  
**Bar Length:** 6000  
**Min Order Kg:** -

Required Accessories / Απαιτούμενα Εξαρτήματα

EX-6603537400	SET OF DRILLING JIG FOR FRAME TRACKS S350LT / ΣΕΤ ΟΔΗΓΟΥ ΔΙΑΤΡΗΣΗΣ ΟΔΗΓΩΝ S350LT
EX-1500520010	FORCE FITTING CORNER 5x20mm / ΓΩΝΙΑ ΣΥΝΔΕΣΗΣ ΜΟΡΦΗΣ 5x20mm
EX-2400031201	FRAME TRACK COVERING GASKET EPDM BLACK / ΕΛΑΣΤΙΚΟ ΚΑΛΥΨΗΣ ΟΔΗΓΩΝ ΣΥΡΟΜΕΝΩΝ EPDM ΜΑΥΡΟ
EX-6206910503	BRUSH PILE SEAL 5mm 4P BLACK / ΒΟΥΡΤΣΑΚΙ 5mm 4P ΜΑΥΡΟ
EX-6600045000	INOX GUIDE RAIL U-TYPE 0.8mm S350, M450, S560, M12500, M14600 3.5m / ΑΝΟΞΕΙΔΩΤΟΣ ΟΔΗΓΟΣ ΤΥΠΟΥ U 0.8mm S350, M450, S560, M14600, M12500 3,5m
EX-6600035203	PVC FOR FRAMES S352, S374, S389, S398 6m / PVC ΟΔΗΓΩΝ S352, S374, S389, S398 6m

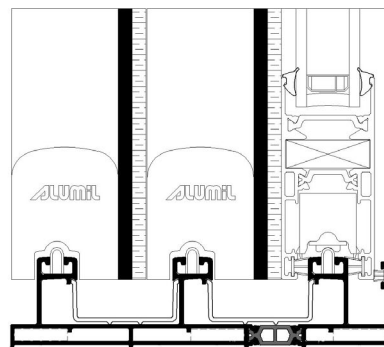
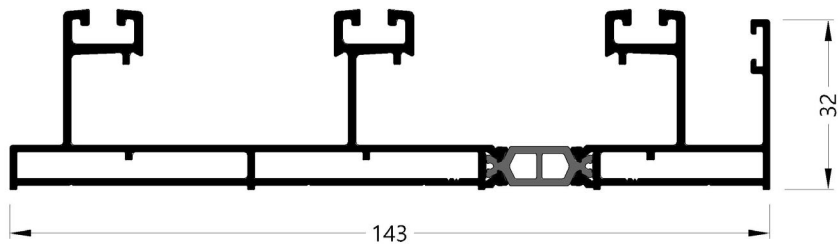

**Profile:** S35378  
**TRACK PROFILE**  
**ΟΔΗΓΟΣ**  
**System:** S350 LT  
**Weight:** 1232.50  
**I<sub>x</sub> (cm<sup>4</sup>):** 6.11  
**I<sub>y</sub> (cm<sup>4</sup>):** 26.47  
**Status:** Active  
**Bicolor:** No  
**Bar Length:** 6000  
**Min Order Kg:** -

Required Accessories / Απαιτούμενα Εξαρτήματα

EX-1500520010	FORCE FITTING CORNER 5x20mm / ΓΩΝΙΑ ΣΥΝΔΕΣΗΣ ΜΟΡΦΗΣ 5x20mm
EX-6603537400	SET OF DRILLING JIG FOR FRAME TRACKS S350LT / ΣΕΤ ΟΔΗΓΟΥ ΔΙΑΤΡΗΣΗΣ ΟΔΗΓΩΝ S350LT
EX-2400031201	FRAME TRACK COVERING GASKET EPDM BLACK / ΕΛΑΣΤΙΚΟ ΚΑΛΥΨΗΣ ΟΔΗΓΩΝ ΣΥΡΟΜΕΝΩΝ EPDM ΜΑΥΡΟ
EX-6206910503	BRUSH PILE SEAL 5mm 4P BLACK / ΒΟΥΡΤΣΑΚΙ 5mm 4P ΜΑΥΡΟ
EX-6600037803	PVC FOR FRAMES S388, S394 / PVC ΟΔΗΓΩΝ S388, S394
EX-6600045000	INOX GUIDE RAIL U-TYPE 0.8mm S350, M450, S560, M12500, M14600 3.5m / ΑΝΟΞΕΙΔΩΤΟΣ ΟΔΗΓΟΣ ΤΥΠΟΥ U 0.8mm S350, M450, S560, M14600, M12500 3,5m

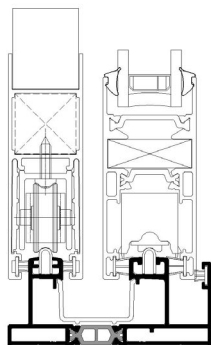
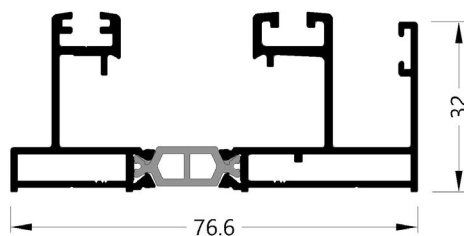

**Profile:** S35398  
**TRACK PROFILE**  
**ΟΔΗΓΟΣ**  
**System:** S350 LT  
**Weight:** 1845.90  
**Ix (cm<sup>4</sup>):** 9.01  
**Iy (cm<sup>4</sup>):** 108.92  
**Status:** Active  
**Bicolor:** No  
**Bar Length:** 6000  
**Min Order Kg:** -

Required Accessories / Απαιτούμενα Εξαρτήματα

EX-6600035203	PVC FOR FRAMES S352, S374, S389, S398 6m / PVC ΟΔΗΓΩΝ S352, S374, S389, S398 6m
EX-6600045000	INOX GUIDE RAIL U-TYPE 0.8mm S350, M450, S560, M12500, M14600 3.5m / ΑΝΟΞΕΙΔΩΤΟΣ ΟΔΗΓΟΣ ΤΥΠΟΥ U 0.8mm S350, M450, S560, M14600, M12500 3,5m
EX-6206910503	BRUSH PILE SEAL 5mm 4P BLACK / ΒΟΥΡΤΣΑΚΙ 5mm 4P ΜΑΥΡΟ
EX-2400031201	FRAME TRACK COVERING GASKET EPDM BLACK / ΕΛΑΣΤΙΚΟ ΚΑΛΥΨΗΣ ΟΔΗΓΩΝ ΣΥΡΟΜΕΝΩΝ EPDM ΜΑΥΡΟ
EX-1500520010	FORCE FITTING CORNER 5x20mm / ΓΩΝΙΑ ΣΥΝΔΕΣΗΣ ΜΟΡΦΗΣ 5x20mm
EX-6603537400	SET OF DRILLING JIG FOR FRAME TRACKS S350LT / ΣΕΤ ΟΔΗΓΟΥ ΔΙΑΤΡΗΣΗΣ ΟΔΗΓΩΝ S350LT

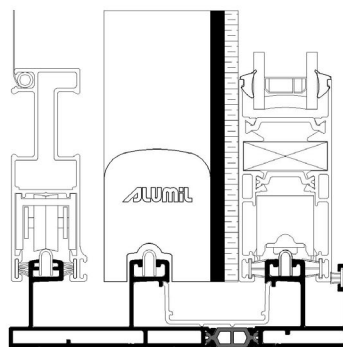
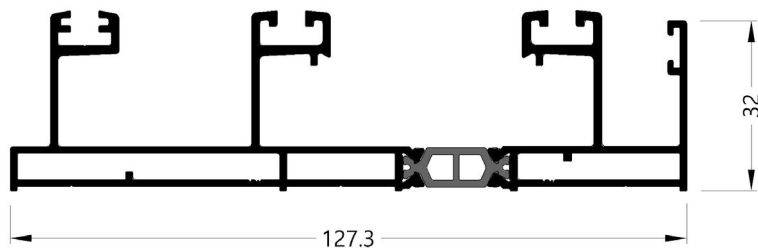

**Profile:** S35011  
**SASH PROFILE**  
 ΦΥΛΛΟ  
**System:** S350 LT  
**Weight:** 1368  
**Ix (cm<sup>4</sup>):** 10.42  
**Iy (cm<sup>4</sup>):** 20.70  
**Status:** Active  
**Bicolor:** No  
**Bar Length:** 6000  
**Min Order Kg:** -

Required Accessories / Απαιτούμενα Εξαρτήματα

EX-6600036303	PVC FOR INTERLOCKING PROFILE S363 4.6m / PVC ΓΑΝΤΖΟΥ S363 4.6m
EX-2900000200	SETTING BLOCK 2mm / ΤΑΚΑΚΙ ΤΖΑΜΙΟΥ 2mm
EX-2403500130	SASH GASKET FOR S35011 / ΕΛΑΣΤΙΚΟ ΦΥΛΛΟΥ S35011
EX-3113501100	END CAP SET FOR S350 SLIM 90 DEG CUT / ΣΕΤ ΣΟΚΟΡΗΣ ΣΥΝΔΕΣΗΣ S350 SLIM
EX-1803501300	ALIGNMENT CORNER S350 SLIM / ΓΩΝΙΑ ΕΠΙΠΕΔΟΤΗΤΑΣ S350 SLIM
EX-1261131300	MECHANICAL CORNER JOINT CAL, 11x31.3 mm / ΓΩΝΙΑ ΣΥΝΔΕΣΗΣ ΜΗΧΑΝΙΚΗ CAL, 11x31.3 mm
EX-6000235200	ROLLER PLASTIC DOUBLE S350 LT 180kg / ΡΑΟΥΛΟ ΔΙΠΛΟ ΠΛΑΣΤΙΚΟ S350 LT 180kg
EX-6603500000	SASH PVC FOR S350 LT / PVC ΦΥΛΛΟΥ S350 LT
EX-6603501100	S35011 FIXED SASH SPACER / ΑΠΟΣΤΑΤΗΣ ΣΤΑΘΕΡΟΠΟΙΗΣΗΣ ΦΥΛΛΟΥ S35011
EX-3110036203	END CAP FOR INTERLOCKING PROFILE S362 BLACK / ΤΑΠΑ ΓΑΝΤΖΟΥ S362 ΜΑΥΡΟ
INT-6604405000	PVC FOR INTERLOCKING PROFILE S440 / S350 LT 3m / PVC ΓΑΝΤΖΟΥ S440 / S350 LT 3m
EX-6206930804	TRI-FIN BRUSH PILE SEAL 8mm GREY / ΒΟΥΡΤΣΑΚΙ ΜΕΜΒΡΑΝΗΣ TRI-FIN 8mm ΓΚΡΙ
EX-6206930803	TRI-FIN BRUSH PILE SEAL 8mm BLACK / ΒΟΥΡΤΣΑΚΙ ΜΕΜΒΡΑΝΗΣ TRI-FIN 8mm ΜΑΥΡΟ
EX-2900000400	SETTING BLOCK 4mm / ΤΑΚΑΚΙ ΤΖΑΜΙΟΥ 4mm
EX-2900000500	SETTING BLOCK 5mm / ΤΑΚΑΚΙ ΤΖΑΜΙΟΥ 5mm

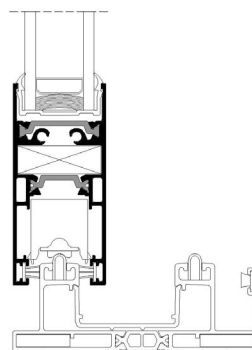
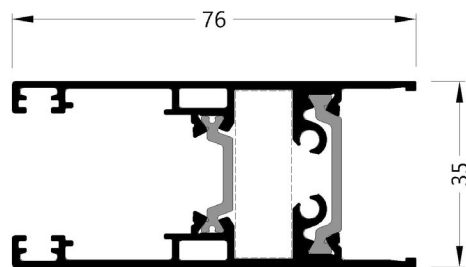

**Profile:** S35013  
**SASH PROFILE**  
 ΦΥΛΛΟ  
**System:** S350 LT  
**Weight:** 1266.15  
**Ix (cm<sup>4</sup>):** 7.53  
**Iy (cm<sup>4</sup>):** 20.07  
**Status:** Active  
**Bicolor:** No  
**Bar Length:** 6000  
**Min Order Kg:** -

Required Accessories / Απαιτούμενα Εξαρτήματα

EX-660350000	SASH PVC FOR S350 LT / PVC ΦΥΛΛΟΥ S350 LT
EX-3110036203	END CAP FOR INTERLOCKING PROFILE S362 BLACK / ΤΑΠΑ ΓΑΝΤΖΟΥ S362 ΜΑΥΡΟ
INT-6604405000	PVC FOR INTERLOCKING PROFILE S440 / S350 LT 3m / PVC ΓΑΝΤΖΟΥ S440 / S350 LT 3m
EX-6206930804	TRI-FIN BRUSH PILE SEAL 8mm GREY / ΒΟΥΡΤΣΑΚΙ ΜΕΜΒΡΑΝΗΣ TRI-FIN 8mm ΓΚΡΙ
EX-6206930803	TRI-FIN BRUSH PILE SEAL 8mm BLACK / ΒΟΥΡΤΣΑΚΙ ΜΕΜΒΡΑΝΗΣ TRI-FIN 8mm ΜΑΥΡΟ
EX-1803501300	ALIGNMENT CORNER S350 SLIM / ΓΩΝΙΑ ΕΠΙΠΕΔΟΤΗΤΑΣ S350 SLIM
EX-2900000400	SETTING BLOCK 4mm / ΤΑΚΑΚΙ ΤΖΑΜΙΟΥ 4mm
EX-2900000200	SETTING BLOCK 2mm / ΤΑΚΑΚΙ ΤΖΑΜΙΟΥ 2mm
EX-6600036303	PVC FOR INTERLOCKING PROFILE S363 4.6m / PVC ΓΑΝΤΖΟΥ S363 4.6m
EX-1261131300	MECHANICAL CORNER JOINT CAL, 11x31.3 mm / ΓΩΝΙΑ ΣΥΝΔΕΣΗΣ ΜΗΧΑΝΙΚΗ CAL, 11x31.3 mm
EX-6000235200	ROLLER PLASTIC DOUBLE S350 LT 180kg / ΡΑΟΥΛΟ ΔΙΠΛΟ ΠΛΑΣΤΙΚΟ S350 LT 180kg
EX-2900000500	SETTING BLOCK 5mm / ΤΑΚΑΚΙ ΤΖΑΜΙΟΥ 5mm

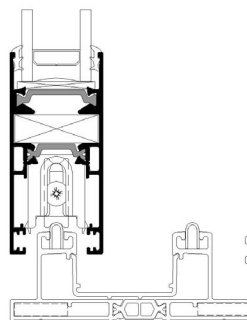
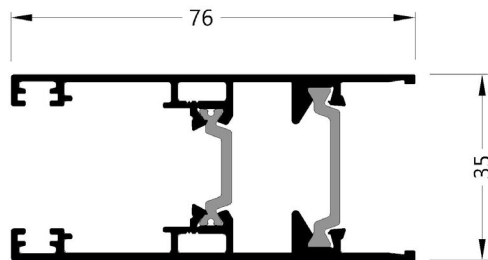

**Profile:** S35017  
**INTERLOCK PROFILE**  
**ΓΑΝΤΖΟΣ**  
**System:** S350 LT  
**Weight:** 592.90  
**Ix (cm<sup>4</sup>):** 3.45  
**Iy (cm<sup>4</sup>):** 0.81  
**Status:** Active  
**Bicolor:** No  
**Bar Length:** 6000  
**Min Order Kg:** -

Required Accessories / Απαιτούμενα Εξαρτήματα

EX-6600036303	PVC FOR INTERLOCKING PROFILE S363 4.6m / PVC ΓΑΝΤΖΟΥ S363 4.6m
EX-3113501700	END CAP PAIR FOR NARROW INTERLOCK S350 SLIM / ΖΕΥΓΟΣ ΤΑΠΙΩΝ ΣΤΕΝΟΥ ΓΑΝΤΖΟΥ S350 SLIM
EX-3113501800	INTERLOCK END CAP COVERING FOR S350 SLIM / ΚΑΛΥΜΜΑ ΤΑΠΙΑΣ ΓΑΝΤΖΟΥ S350 SLIM
EX-8523502700	MILLING BIT FOR S35017, S35027 / ΦΡΕΖΑ ΚΑΤΕΡΓΑΣΙΑΣ S35017, S35027
EX-6603501701	NARROW INTERLOCK PVC 4,6m / PVC ΣΤΕΝΟΥ ΓΑΝΤΖΟΥ 4,6m
EX-3113511700	PILES END CAP PAIR FOR 3113501700 S350 LT / ΖΕΥΓΟΣ ΠΡΟΣΘΕΤΟΥ ΜΕ ΒΟΥΡΤΣΑΚΙΑ ΓΙΑ ΤΗΝ ΤΑΠΙΑ 3113501700 S350LT

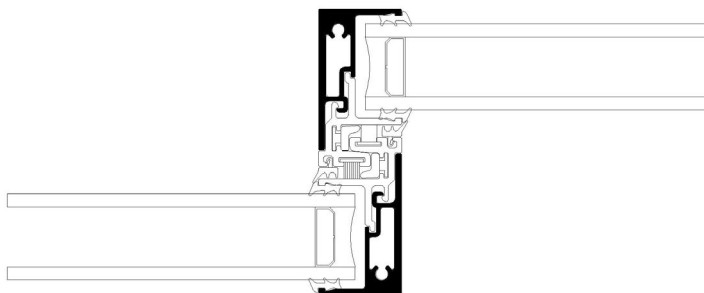
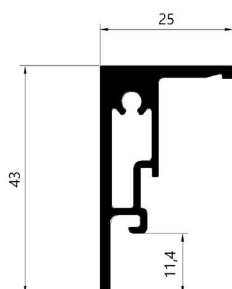

**Profile:** S35027  
**INTERLOCK PROFILE**  
**ΓΑΝΤΖΟΣ**  
**System:** S350 LT  
**Weight:** 1613.80  
**Ix (cm<sup>4</sup>):** 37.90  
**Iy (cm<sup>4</sup>):** 4.47  
**Status:** Active  
**Bicolor:** No  
**Bar Length:** 6000  
**Min Order Kg:** -

Required Accessories / Απαιτούμενα Εξαρτήματα

EX-8523502700	MILLING BIT FOR S35017, S35027 / ΦΡΕΖΑ ΚΑΤΕΡΓΑΣΙΑΣ S35017, S35027
EX-3113502700	END CAP SET FOR S35027 INTERLOCK / ΖΕΥΓΟΣ ΤΑΠΙΩΝ ΕΝΙΣΧΥΜΕΝΟΥ ΓΑΝΤΖΟΥ S35027
EX-6603501701	NARROW INTERLOCK PVC 4,6m / PVC ΣΤΕΝΟΥ ΓΑΝΤΖΟΥ 4,6m

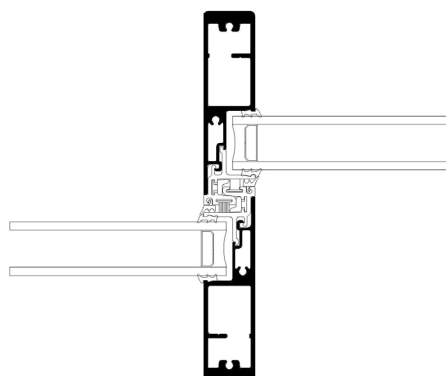
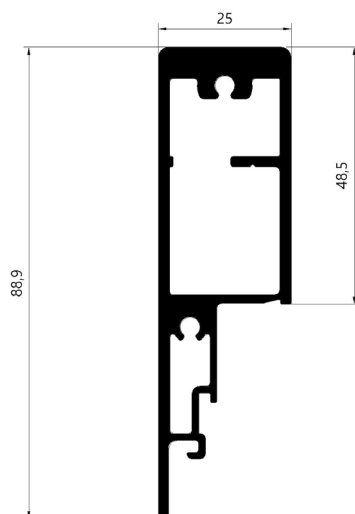

Required Accessories / Απαιτούμενα Εξαρτήματα

**Profile:** M14254  
**ADJOINING PROFILE**  
 ΜΠΙΝΙ  
**System:** S350  
**Weight:** 421.90  
**Ix (cm<sup>4</sup>):** 1.42  
**Iy (cm<sup>4</sup>):** 1.43  
**Status:** Active  
**Bicolor:** No  
**Bar Length:** 6000  
**Min Order Kg:** -

EX-3111425403	END CAP PAIR FOR M14254 BLACK / ΖΕΥΓΟΣ ΤΑΠΩΝ ΜΠΙΝΙ Μ14254 ΜΑΥΡΟ
---------------	---

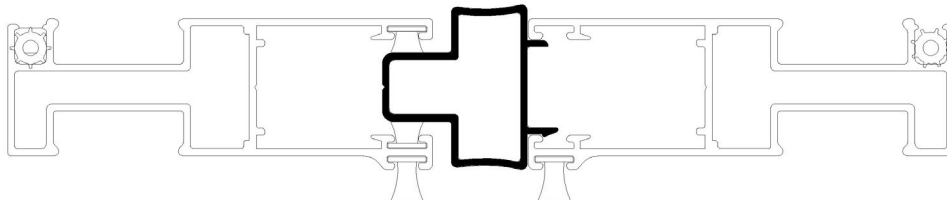
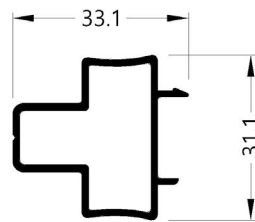

**Profile:** M869  
**ADJOINING PROFILE**  
MITINI  
**System:** M850  
**Weight:** 179.90  
**Ix (cm<sup>4</sup>):** 0.06  
**Iy (cm<sup>4</sup>):** 0.16  
**Status:** Active  
**Bicolor:** No  
**Bar Length:** 6000  
**Min Order Kg:** -

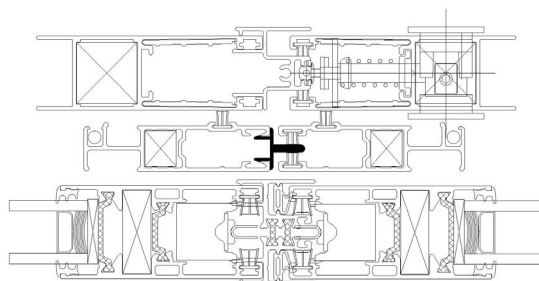
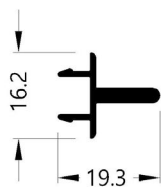

Required Accessories / Απαιτούμενα Εξαρτήματα

**Profile:** S327  
**ADJOINING PROFILE**  
 ΜΠΙΝΙ  
**System:** S350  
**Weight:** 480.60  
**Ix (cm<sup>4</sup>):** 1.17  
**Iy (cm<sup>4</sup>):** 1.48  
**Status:** Active  
**Bicolor:** No  
**Bar Length:** 4700  
**Min Order Kg:** -

EX-3000032703	COVER CAP FOR ADJOINING PROFILE S327 / ΤΑΠΑ ΜΠΙΝΙ ΠΑΝΤΖΟΥΡΙΟΥ S327
EX-3000456000	COVER CAP PAIR FOR ADJOINING SHUTTER PROFILE M4560 / ΖΕΥΓΟΣ ΤΑΠΩΝ ΜΠΙΝΙ ΠΑΝΤΖΟΥΡΙΟΥ M4560

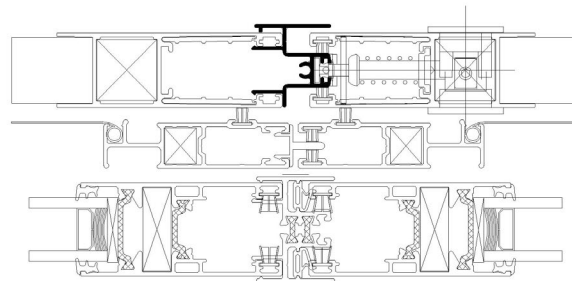
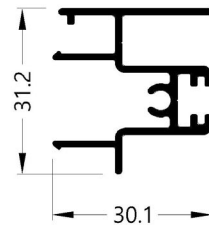

**Profile:** S360  
**ADJOINING PROFILE**  
 ΜΠΙΝΙ  
**System:** S350  
**Weight:** 800  
**Ix (cm<sup>4</sup>):** 4.40  
**Iy (cm<sup>4</sup>):** 1.65  
**Status:** Active  
**Bicolor:** Yes  
**Bar Length:** 6000  
**Min Order Kg:** -

Required Accessories / Απαιτούμενα Εξαρτήματα

EX-7670030203	GASKET FOR S350 MEETING STILE- FRAME OF SUITE-LINEAR EPDM BLACK / ΕΛΑΣΤΙΚΟ ΦΙΛΗΤΟΥ S350-ΚΑΣΑΣ SUITE-LINEAR EPDM ΜΑΥΡΟ
EX-3111036003	END CAP FOR ADJOINING PROFILE S360 BLACK / ΤΑΠΑ ΜΠΙΝΙ S360 ΜΑΥΡΟ

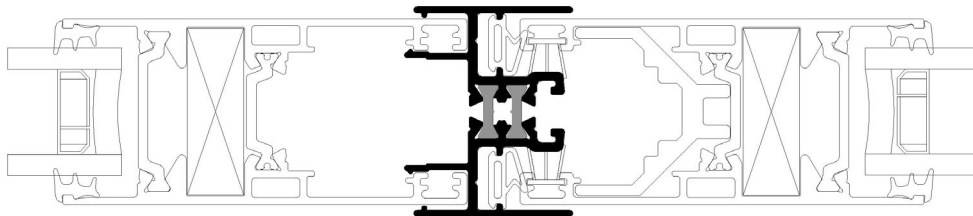
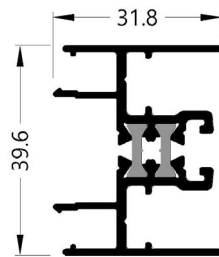

Required Accessories / Απαιτούμενα Εξαρτήματα

**Profile:** S361  
ADJOINING PROFILE  
ΜΙΤΙΝΙ  
**System:** S350  
**Weight:** 567.90  
**Ix (cm<sup>4</sup>):** 3.01  
**Iy (cm<sup>4</sup>):** 1.46  
**Status:** Active  
**Bicolor:** No  
**Bar Length:** 6000  
**Min Order Kg:** -

EX-3110036103	END CAP FOR SHUTTER ADJOINING PROFILE S361 BLACK / ΤΑΠΑ ΜΙΤΙΝΙ ΠΑΝΤΖΟΥΡΙΟΥ S361 ΜΑΥΡΟ
---------------	--

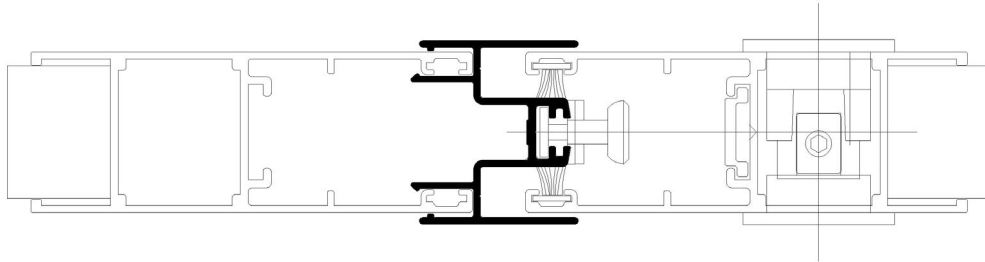
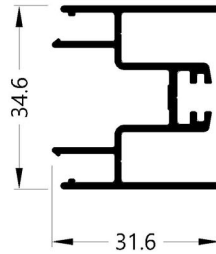

**Profile:** S372  
**ADJOINING PROFILE**  
MIINI  
**System:** S350  
**Weight:** 164.30  
**Ix (cm<sup>4</sup>):** 0.82  
**Iy (cm<sup>4</sup>):** 0.06  
**Status:** Active  
**Bicolor:** No  
**Bar Length:** 6000  
**Min Order Kg:** -

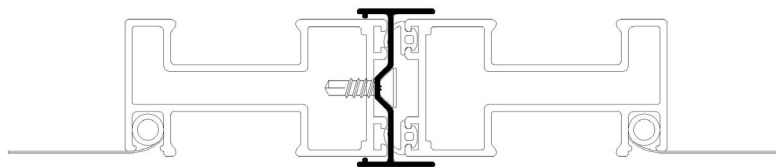
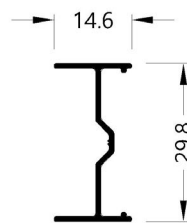

**Profile:** S339  
**"T" PROFILE**  
TAY  
**System:** S350  
**Weight:** 1718.40  
**Ix (cm<sup>4</sup>):** 34  
**Iy (cm<sup>4</sup>):** 9  
**Status:** Active  
**Bicolor:** No  
**Bar Length:** 6000  
**Min Order Kg:** -

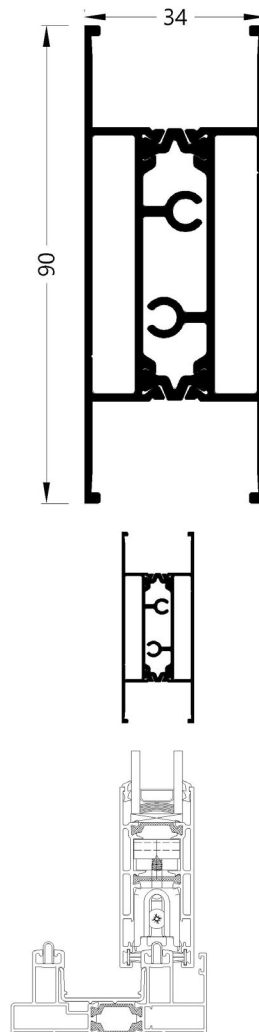

**Profile:** M11506  
**ADD-ON PROFILE**  
ΠΡΟΣΘΕΤΟ  
**System:** M11000  
**Weight:** 1066  
**Ix (cm<sup>4</sup>):** 1.49  
**Iy (cm<sup>4</sup>):** 27.86  
**Status:** Active  
**Bicolor:** No  
**Bar Length:** 6000  
**Min Order Kg:** -

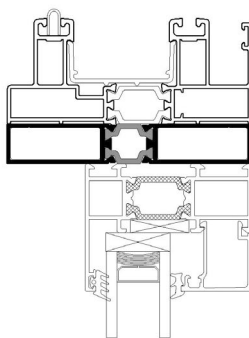
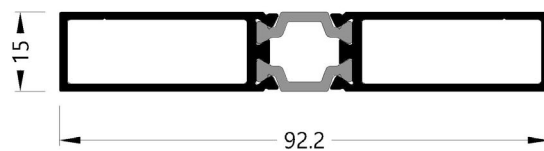

**Profile:** M4578  
**ADD-ON PROFILE**  
ΠΡΟΣΘΕΤΟ  
**System:** M450  
**Weight:** 159.10  
**Ix (cm<sup>4</sup>):** 0.03  
**Iy (cm<sup>4</sup>):** 0.28  
**Status:** Active  
**Bicolor:** No  
**Bar Length:** 6000  
**Min Order Kg:** -

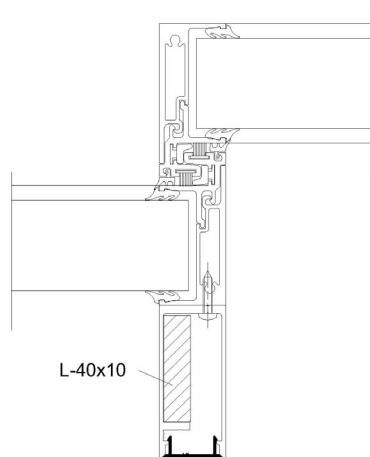
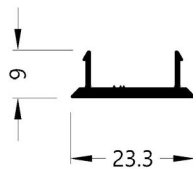

Required Accessories / Απαιτούμενα Εξαρτήματα

**Profile:** M4579  
**ADD-ON PROFILE**  
 ΠΡΟΣΘΕΤΟ  
**System:** M450  
**Weight:** 592.30  
**Ix (cm<sup>4</sup>):** 3.37  
**Iy (cm<sup>4</sup>):** 2.06  
**Status:** Active  
**Bicolor:** No  
**Bar Length:** 6000  
**Min Order Kg:** -

EX-3110457700	REINFORCEMENT M4577/M4579 END CAP PAIR / ΖΕΥΓΟΣ ΤΑΠΩΝ ΕΝΙΣΧΥΣΗΣ M4577/M4579
---------------	---

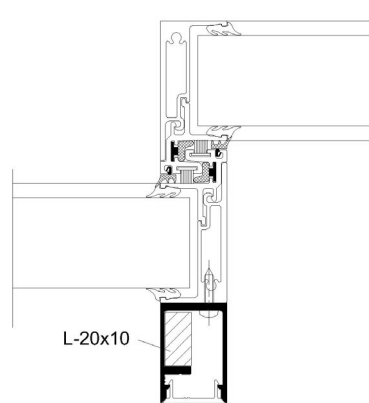
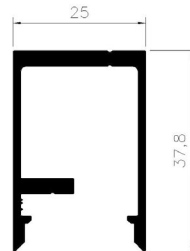

**Profile:** M9010  
**ADD-ON PROFILE**  
ΠΡΟΣΘΕΤΟ  
**System:** M9050  
**Weight:** 140  
**Ix (cm<sup>4</sup>):** 0.02  
**Iy (cm<sup>4</sup>):** 0.27  
**Status:** Active  
**Bicolor:** No  
**Bar Length:** 5000, 6000  
**Min Order Kg:** -

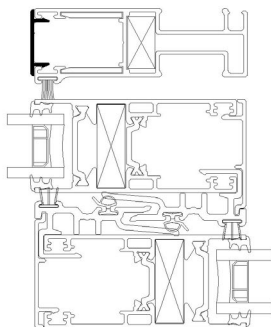
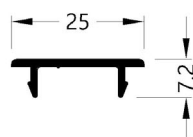

**Profile:** S328  
**ADD-ON PROFILE**  
ΠΡΟΣΘΕΤΟ  
**System:** S350  
**Weight:** 125.30  
**Ix (cm<sup>4</sup>):** 0.01  
**Iy (cm<sup>4</sup>):** 0.29  
**Status:** Active  
**Bicolor:** No  
**Bar Length:** 6000  
**Min Order Kg:** -

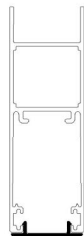
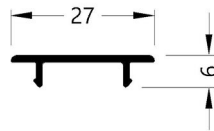

Required Accessories / Απαιτούμενα Εξαρτήματα

**Profile:** S333  
**ADD-ON PROFILE**  
**ΠΡΟΣΘΕΤΟ**  
**System:** S350  
**Weight:** 167.60  
**Ix (cm<sup>4</sup>):** 0.55  
**Iy (cm<sup>4</sup>):** 0.15  
**Status:** Active  
**Bicolor:** No  
**Bar Length:** 6000  
**Min Order Kg:** -

EX-6206910003	BRUSH PILE SEAL 10mm 4P BLACK / ΒΟΥΡΤΣΑΚΙ 10mm 4P ΜΑΥΡΟ
EX-3110033300	END CAP SET S333 / ΣΕΤ ΤΑΠΩΝ S333

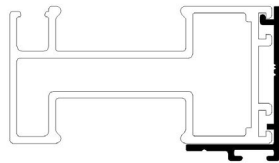
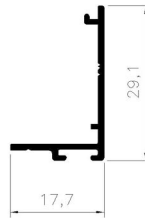

S350LT , S560LT

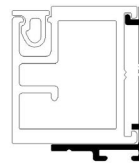

M450 , M45000

**Profile:** S35018  
**ADD-ON PROFILE**  
 ΠΡΟΣΘΕΤΟ  
**System:** S350 LT  
**Weight:** 210.50  
**Ix (cm<sup>4</sup>):** 0.03  
**Iy (cm<sup>4</sup>):** 1.36  
**Status:** Active  
**Bicolor:** No  
**Bar Length:** 6000  
**Min Order Kg:** -

Required Accessories / Απαιτούμενα Εξαρτήματα

EX-2401464902	PVC FOR FLY SCREEN SASH (WHITE) / PVC ΣΥΓΚΡΑΤΗΣΗΣ ΣΙΤΑΣ (ΛΕΥΚΟ)
EX-2401464903	PVC FOR FLY SCREEN SASH / PVC ΣΥΓΚΡΑΤΗΣΗΣ ΣΙΤΑΣ
EX-3110036203	END CAP FOR INTERLOCKING PROFILE S362 BLACK / ΤΑΠΑ ΓΑΝΤΖΟΥ S362 ΜΑΥΡΟ
INT-6604405000	PVC FOR INTERLOCKING PROFILE S440 / S350 LT 3m / PVC ΓΑΝΤΖΟΥ S440 / S350 LT 3m

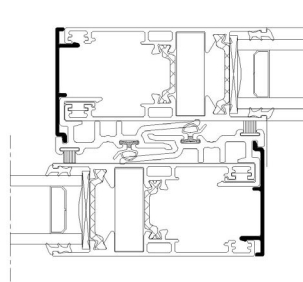
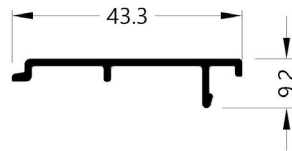

**Profile:** S392  
**ADD-ON PROFILE**  
ΠΡΟΣΘΕΤΟ  
**System:** S350  
**Weight:** 602  
**Ix (cm<sup>4</sup>):** 0.19  
**Iy (cm<sup>4</sup>):** 15.79  
**Status:** Active  
**Bicolor:** No  
**Bar Length:** 6000  
**Min Order Kg:** 850

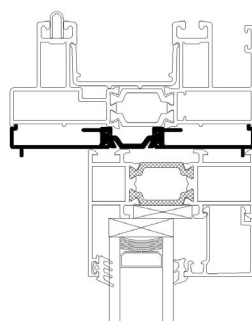
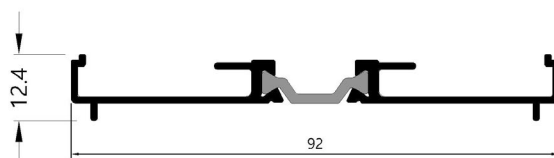

**Profile:** S399  
**ADD-ON PROFILE**  
ΠΡΟΣΘΕΤΟ  
**System:** S350  
**Weight:** 1485  
**Ix (cm<sup>4</sup>):** 2.10  
**Iy (cm<sup>4</sup>):** 101.33  
**Status:** Active  
**Bicolor:** No  
**Bar Length:** 6000  
**Min Order Kg:** 850

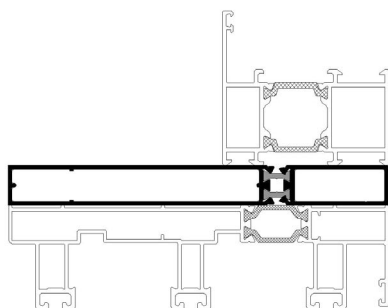
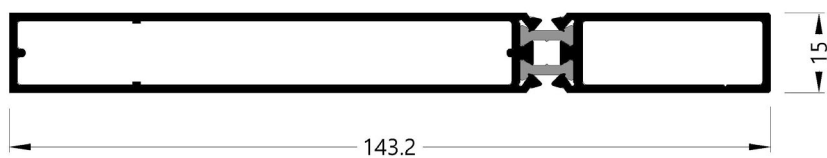

Required Accessories / Απαιτούμενα Εξαρτήματα

**Profile:** S463  
**ADD-ON PROFILE**  
 ΠΡΟΣΘΕΤΟ  
**System:** S450  
**Weight:** 197.40  
**Ix (cm<sup>4</sup>):** 0.21  
**Iy (cm<sup>4</sup>):** 0.69  
**Status:** Active  
**Bicolor:** No  
**Bar Length:** 6000  
**Min Order Kg:** -

EX-6206910803	BRUSH PILE SEAL 8mm 4P BLACK / ΒΟΥΡΤΣΑΚΙ 8mm 4P ΜΑΥΡΟ
---------------	---

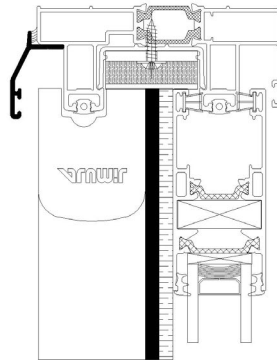
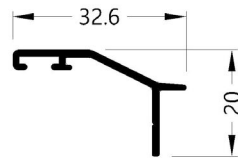

**Profile:** S380  
**COVER PROFILE**  
ΚΑΠΑΚΙ  
**System:** S350  
**Weight:** 181.40  
**Ix (cm<sup>4</sup>):** 0.05  
**Iy (cm<sup>4</sup>):** 0.65  
**Status:** Active  
**Bicolor:** No  
**Bar Length:** 6000  
**Min Order Kg:** -

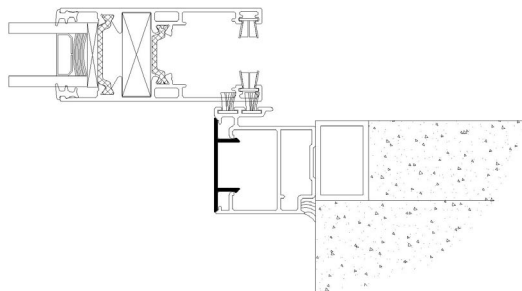
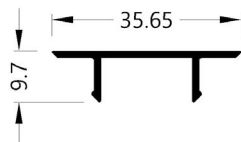

**Profile:** S35019  
**TRIM PROFILE**  
 ΑΡΜΟΚΑΛΥΠΤΗΡΟ  
**System:** S350 LT  
**Weight:** 696  
**Ix (cm<sup>4</sup>):** 6.80  
**Iy (cm<sup>4</sup>):** 8.33  
**Status:** Active  
**Bicolor:** No  
**Bar Length:** 6000  
**Min Order Kg:** -

Required Accessories / Απαιτούμενα Εξαρτήματα

EX-6600036303	THERMOPLASTIC FOR INTERLOCKING PROFILE S363 4.6m / ΘΕΡΜΟΠΛΑΣΤΙΚΟ ΓΑΝΤΖΟΥ S363 4.6m
EX-2405600103	INTERLOCK SASH GASKET FOR IN WALL TYPOLOGIES / ΕΛΑΣΤΙΚΟ ΦΥΛΛΟΥ ΓΑΝΤΖΟΥ ΧΩΝΕΥΤΩΝ ΤΥΠΟΛΟΓΙΩΝ
EX-2400056300	NARROW INTERLOCKING PROFILE GASKET FOR S560 SERIES / ΕΛΑΣΤΙΚΟ ΣΤΕΝΟΥ ΓΑΝΤΖΟΥ S560

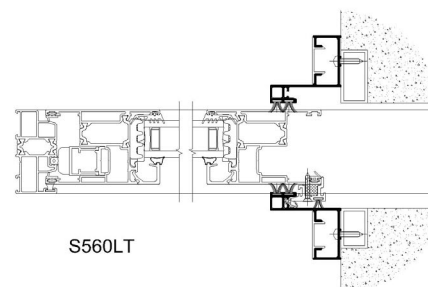
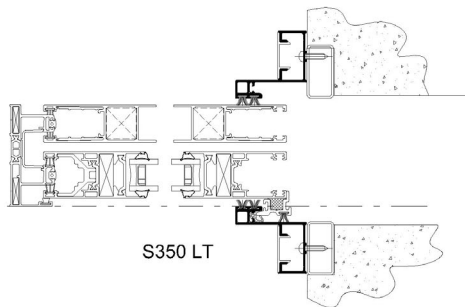
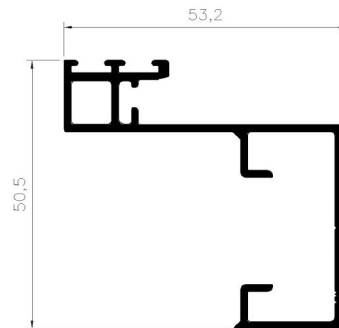

**Profile:** M868  
**MOSQUITO NET PROFILE**  
 ΣΗΤΕΣ  
**System:** M850  
**Weight:** 664  
**Ix (cm<sup>4</sup>):** 10.93  
**Iy (cm<sup>4</sup>):** 1.04  
**Status:** Active  
**Bicolor:** No  
**Bar Length:** 6000  
**Min Order Kg:** -

Required Accessories / Απαιτούμενα Εξαρτήματα

EX-2401464902	PVC FOR FLY SCREEN SASH (WHITE) / PVC ΣΥΓΚΡΑΤΗΣΗΣ ΣΙΤΑΣ (ΛΕΥΚΟ)
EX-2401464903	PVC FOR FLY SCREEN SASH / PVC ΣΥΓΚΡΑΤΗΣΗΣ ΣΙΤΑΣ
EX-6206910803	BRUSH PILE SEAL 8mm 4P BLACK / ΒΟΥΡΤΣΑΚΙ 8mm 4P ΜΑΥΡΟ
EX-6000185000	ROLLER ALUMINIUM SINGLE M868 / ΡΑΟΥΛΟ ΑΛΟΥΜΙΝΙΟΥ ΜΟΝΟ M868
EX-1261113500	INOX CORNER CONNECTOR CAL 11x13,5mm / ΑΝΟΞΕΙΑΔΩΤΗ ΜΗΧΑΝΙΚΗ ΓΩΝΙΑ ΣΥΝΔΕΣΗΣ CAL 11x13,5mm

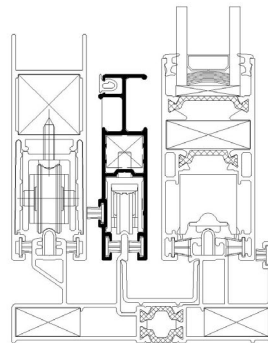
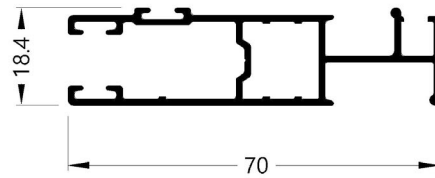

Required Accessories / Απαιτούμενα Εξαρτήματα

**Profile:** S35028  
**MOSQUITO NET PROFILE**  
 ΣΗΤΕΣ  
**System:** S350 LT  
**Weight:** 513.80  
**Ix (cm<sup>4</sup>):** 1.06  
**Iy (cm<sup>4</sup>):** 1.64  
**Status:** Active  
**Bicolor:** No  
**Bar Length:** 6000  
**Min Order Kg:** -

EX-1401161000	DIE CAST MECHANICAL CORNER 10,6x19mm / ΧΥΤΗ ΜΗΧΑΝΙΚΗ ΓΩΝΙΑ ΣΥΝΔΕΣΗΣ 10,6x19mm
---------------	---

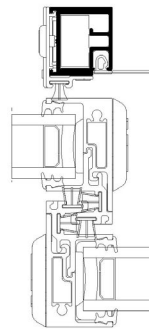
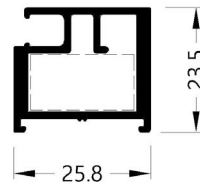

**Profile:** S35029  
**MOSQUITO NET PROFILE**  
 ΣΗΤΕΣ  
**System:** S350 LT  
**Weight:** 743.60  
**Ix (cm<sup>4</sup>):** 2.48  
**Iy (cm<sup>4</sup>):** 4.98  
**Status:** Active  
**Bicolor:** No  
**Bar Length:** 6000  
**Min Order Kg:** -

Required Accessories / Απαιτούμενα Εξαρτήματα

EX-2401464903	PVC FOR FLY SCREEN SASH / PVC ΣΥΓΚΡΑΤΗΣΗΣ ΣΙΤΑΣ
EX-2401464902	PVC FOR FLY SCREEN SASH (WHITE) / PVC ΣΥΓΚΡΑΤΗΣΗΣ ΣΙΤΑΣ (ΛΕΥΚΟ)

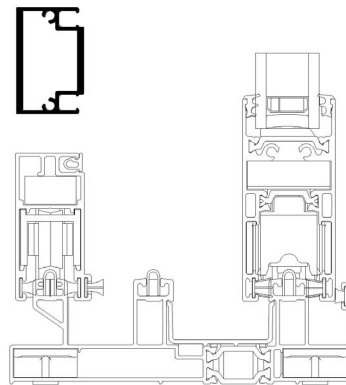
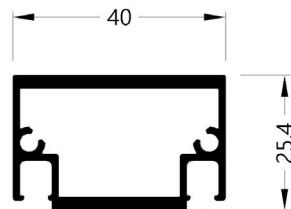

**Profile:** S35030  
**MOSQUITO NET PROFILE**  
 ΣΗΤΕΣ  
**System:** S350 LT  
**Weight:** 753.80  
**Ix (cm<sup>4</sup>):** 8.78  
**Iy (cm<sup>4</sup>):** 2.99  
**Status:** Active  
**Bicolor:** No  
**Bar Length:** 6000  
**Min Order Kg:** -

Required Accessories / Απαιτούμενα Εξαρτήματα

EX-2401464902	PVC FOR FLY SCREEN SASH (WHITE) / PVC ΣΥΓΚΡΑΤΗΣΗΣ ΣΙΤΑΣ (ΛΕΥΚΟ)
EX-1401161000	DIE CAST MECHANICAL CORNER 10,6x19mm / ΧΥΤΗ ΜΗΧΑΝΙΚΗ ΓΩΝΙΑ ΣΥΝΔΕΣΗΣ 10,6x19mm
EX-2401464903	PVC FOR FLY SCREEN SASH / PVC ΣΥΓΚΡΑΤΗΣΗΣ ΣΙΤΑΣ

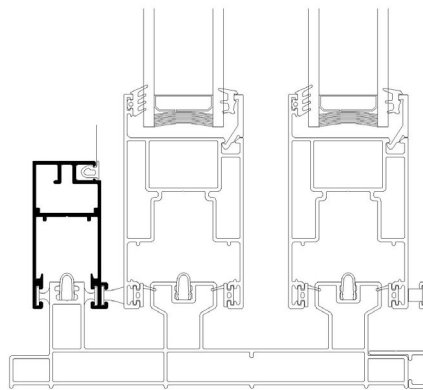
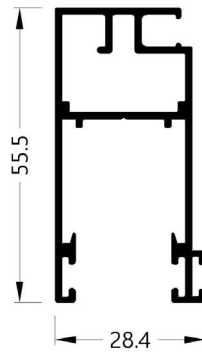

**Profile:** S371  
**MOSQUITO NET PROFILE**  
 ΣΗΤΕΣ  
**System:** S350  
**Weight:** 690.10  
**Ix (cm<sup>4</sup>):** 1.69  
**Iy (cm<sup>4</sup>):** 7.44  
**Status:** Active  
**Bicolor:** No  
**Bar Length:** 6000  
**Min Order Kg:** -

Required Accessories / Απαιτούμενα Εξαρτήματα

EX-1401161000	DIE CAST MECHANICAL CORNER 10,6x19mm / ΧΥΤΗ ΜΗΧΑΝΙΚΗ ΓΩΝΙΑ ΣΥΝΔΕΣΗΣ 10,6x19mm
EX-2401464902	PVC FOR FLY SCREEN SASH (WHITE) / PVC ΣΥΓΚΡΑΤΗΣΗΣ ΣΙΤΑΣ (ΛΕΥΚΟ)
EX-2401464903	PVC FOR FLY SCREEN SASH / PVC ΣΥΓΚΡΑΤΗΣΗΣ ΣΙΤΑΣ

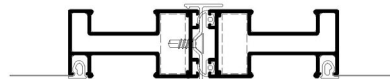
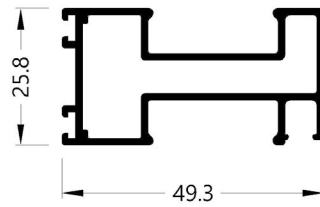

**Profile:** S490  
**MOSQUITO NET PROFILE**  
 ΣΗΤΕΣ  
**System:** S350  
**Weight:** 981.60  
**Ix (cm<sup>4</sup>):** 3.30  
**Iy (cm<sup>4</sup>):** 22.43  
**Status:** Active  
**Bicolor:** No  
**Bar Length:** 5900  
**Min Order Kg:** -

Required Accessories / Απαιτούμενα Εξαρτήματα

EX-6000120100	ROLLER ALUMINIUM SINGLE WITH PLATE M9000 M9200 FLYSCR 45kg / ΡΑΟΥΛΟ ΑΛΟΥΜΙΝΙΟΥ ΜΟΝΟ ΜΕ ΝΤΙΖΑ ΦΥΛΛΟΥ ΣΙΤΑΣ Η Μ9000 45kg
EX-2401464902	PVC FOR FLY SCREEN SASH (WHITE) / PVC ΣΥΓΚΡΑΤΗΣΗΣ ΣΙΤΑΣ (ΛΕΥΚΟ)
EX-2401464903	PVC FOR FLY SCREEN SASH / PVC ΣΥΓΚΡΑΤΗΣΗΣ ΣΙΤΑΣ
EX-1401161000	DIE CAST MECHANICAL CORNER 10,6x19mm / ΧΥΤΗ ΜΗΧΑΝΙΚΗ ΓΩΝΙΑ ΣΥΝΔΕΣΗΣ 10,6x19mm
EX-1801421800	ALIGNMENT CORNER FOR SASH FLYSCREEN / ΓΩΝΙΑ ΕΠΙΠΕΔΟΤΗΤΑΣ ΓΙΑ ΦΥΛΛΟ ΣΙΤΑΣ
EX-6206910603	BRUSH PILE SEAL 6mm 4P BLACK / ΒΟΥΡΤΣΑΚΙ 6mm 4P ΜΑΥΡΟ
EX-6206910003	BRUSH PILE SEAL 10mm 4P BLACK / ΒΟΥΡΤΣΑΚΙ 10mm 4P ΜΑΥΡΟ
EX-6000185000	ROLLER ALUMINIUM SINGLE M868 / ΡΑΟΥΛΟ ΑΛΟΥΜΙΝΙΟΥ ΜΟΝΟ Μ868
EX-6000110100	ROLLER PLASTIC SINGLE M900 / ΡΑΟΥΛΟ ΠΛΑΣΤΙΚΟ ΜΟΝΟ Μ900

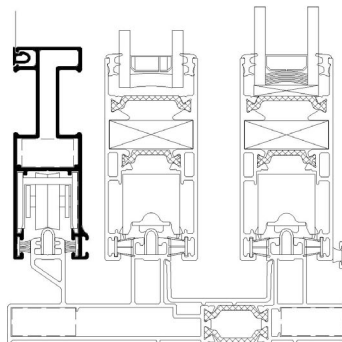
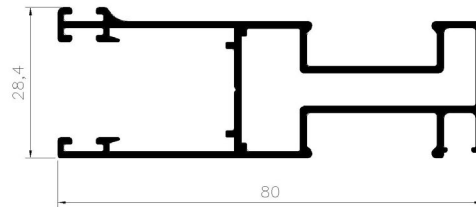

Required Accessories / Απαιτούμενα Εξαρτήματα

**Profile:** S491  
**MOSQUITO NET PROFILE**  
 ΣΗΤΕΣ  
**System:** S350  
**Weight:** 440.10  
**Ix (cm<sup>4</sup>):** 1.87  
**Iy (cm<sup>4</sup>):** 0.73  
**Status:** Active  
**Bicolor:** No  
**Bar Length:** 6000  
**Min Order Kg:** -

EX-2401464903	PVC FOR FLY SCREEN SASH / PVC ΣΥΓΚΡΑΤΗΣΗΣ ΣΙΤΑΣ
EX-2401464902	PVC FOR FLY SCREEN SASH (WHITE) / PVC ΣΥΓΚΡΑΤΗΣΗΣ ΣΙΤΑΣ (ΛΕΥΚΟ)

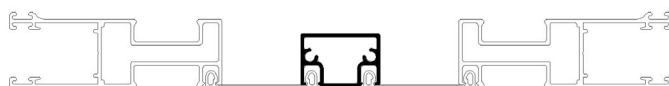
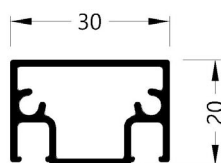

**Profile:** S325  
**SHUTTERS SYSTEM PROFILE**  
 ΠΑΝΤΖΟΥΡΙΑ  
**System:** S350  
**Weight:** 957.50  
**Ix (cm<sup>4</sup>):** 20.98  
**Iy (cm<sup>4</sup>):** 5.01  
**Status:** Active  
**Bicolor:** No  
**Bar Length:** 6000  
**Min Order Kg:** -

Required Accessories / Απαιτούμενα Εξαρτήματα

EX-6500325103	SHOCK ABSORBER FOR S384 SASH FOR SINGLE AND MULTI POINT LOCK AND FOR SHUTTER SASH S325 / ΑΜΟΡΤΙΣΕΡ ΦΥΛΛΟΥ S384 ΓΙΑ ΚΛΕΙΔΑΡΙΑ ΜΟΝΟΥ ΚΑΙ ΠΟΛΛΑΠΛΩΝ ΣΗΜΕΙΩΝ ΚΑΙ ΦΥΛΛΟΥ ΠΑΝΤΖΟΥΡΙΟΥ S325
EX-6000032500	ROLLER FOR SHUTTER S325 / ΡΑΟΥΛΟ ΓΙΑ ΠΑΝΤΖΟΥΡΙ S325
EX-1252322800	MECHANICAL CORNER CLEAT 23x22,8mm / ΓΩΝΙΑ ΣΥΝΔΕΣΗΣ ΜΗΧΑΝΙΚΗ 23x22,8mm
EX-6206910503	BRUSH PILE SEAL 5mm 4P BLACK / ΒΟΥΡΤΣΑΚΙ 5mm 4P ΜΑΥΡΟ
EX-6206910603	BRUSH PILE SEAL 6mm 4P BLACK / ΒΟΥΡΤΣΑΚΙ 6mm 4P ΜΑΥΡΟ
EX-1800032500	ALIGNMENT CORNER FOR SHUTTER PROFILE S325 / ΓΩΝΙΑ ΕΠΙΠΕΔΟΤΗΤΑΣ ΓΙΑ ΦΥΛΛΟ ΠΑΝΤΖΟΥΡΙΟΥ S325

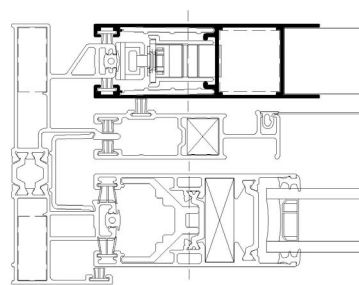
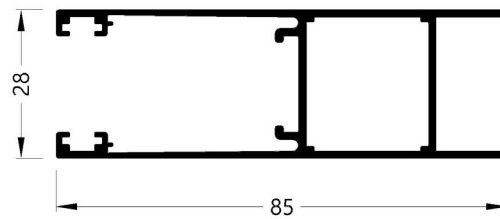

**Profile:** S364  
**SHUTTERS SYSTEM PROFILE**  
 ΠΑΝΤΖΟΥΡΙΑ  
**System:** S350  
**Weight:** 976.40  
**Ix (cm<sup>4</sup>):** 5.91  
**Iy (cm<sup>4</sup>):** 19.18  
**Status:** Active  
**Bicolor:** No  
**Bar Length:** 6000  
**Min Order Kg:** -

Required Accessories / Απαιτούμενα Εξαρτήματα

EX-6000235000	ROLLER PLASTIC DOUBLE S350 180kg / ΡΑΟΥΛΟ ΠΛΑΣΤΙΚΟ ΔΙΠΛΟ S350 180kg
EX-1252322800	MECHANICAL CORNER CLEAT 23x22,8mm / ΓΩΝΙΑ ΣΥΝΔΕΣΗΣ ΜΗΧΑΝΙΚΗ 23x22,8mm

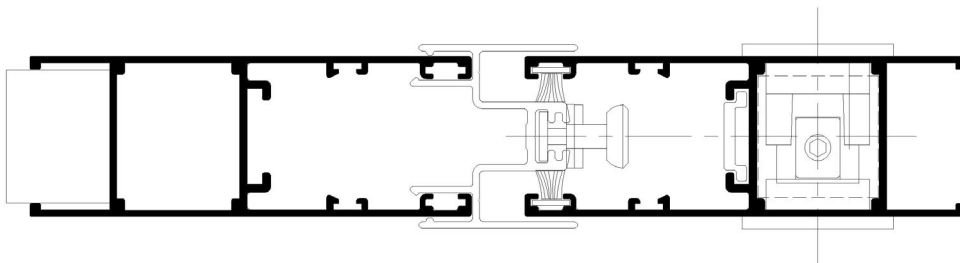
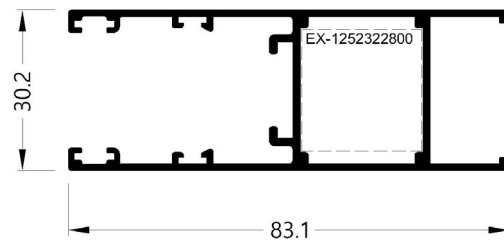

Required Accessories / Απαιτούμενα Εξαρτήματα

**Profile:** S370  
**SHUTTERS SYSTEM PROFILE**  
 ΠΑΝΤΖΟΥΡΙΑ  
**System:** S350  
**Weight:** 630.50  
**Ix (cm<sup>4</sup>):** 3.38  
**Iy (cm<sup>4</sup>):** 4.55  
**Status:** Active  
**Bicolor:** No  
**Bar Length:** 6000  
**Min Order Kg:** -

EX-1252322800	MECHANICAL CORNER CLEAT 23x22,8mm / ΓΩΝΙΑ ΣΥΝΔΕΣΗΣ ΜΗΧΑΝΙΚΗ 23x22,8mm
---------------	---

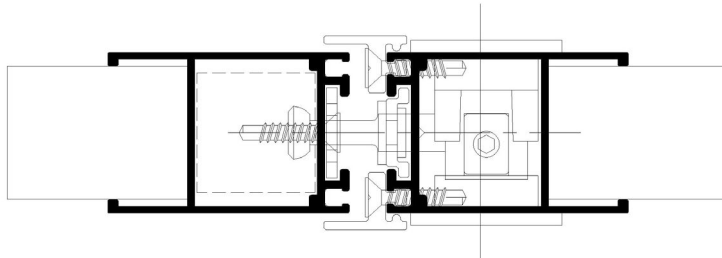
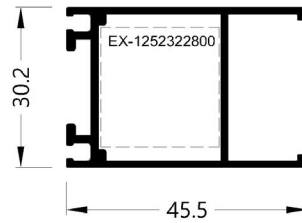

**Profile:** S354  
**ROD PROFILE**  
NTIZA  
**System:** S350  
**Weight:** 104  
**I<sub>x</sub> (cm<sup>4</sup>):** 0.01  
**I<sub>y</sub> (cm<sup>4</sup>):** 0.09  
**Status:** Active  
**Bicolor:** No  
**Bar Length:** 6000  
**Min Order Kg:** -

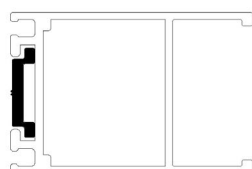
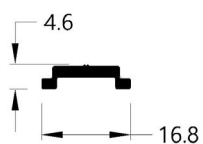

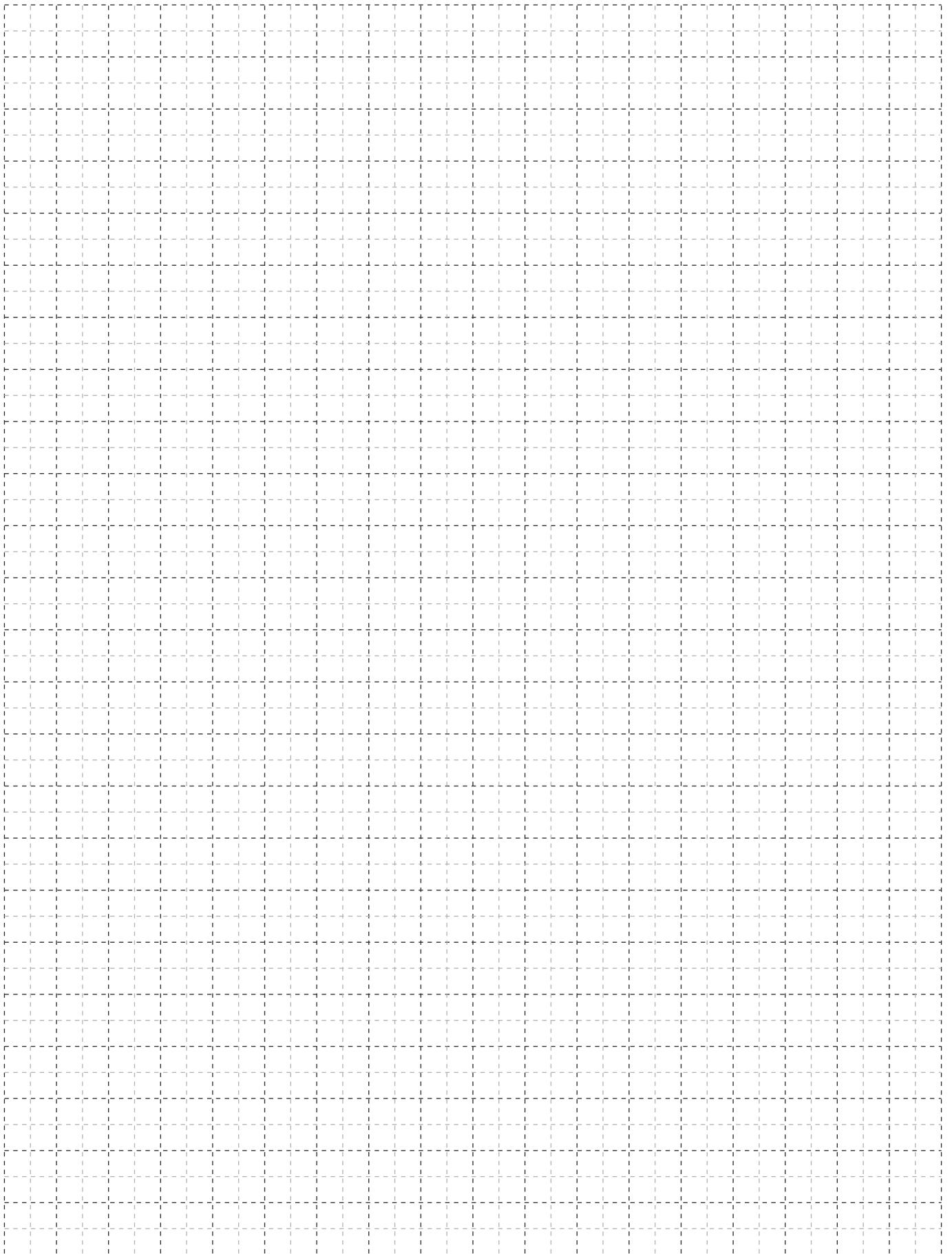

A large, abstract graphic on the left side of the page, composed of several overlapping yellow and orange geometric shapes, including triangles and parallelograms, creating a dynamic, angular composition.

# TYPOLOGIES SECTIONS

## ΤΟΜΕΣ ΤΥΠΟΛΟΓΙΩΝ

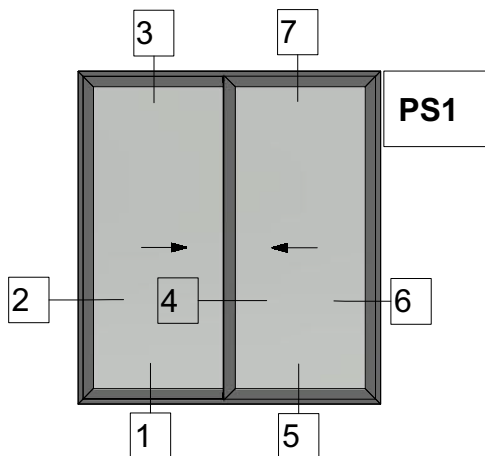

Two Sash Parallel Sliding Window  
45 Degrees Cut  
Δίφυλλο Επάλληλο Συρόμενο  
με κοπή 45 μοιρών

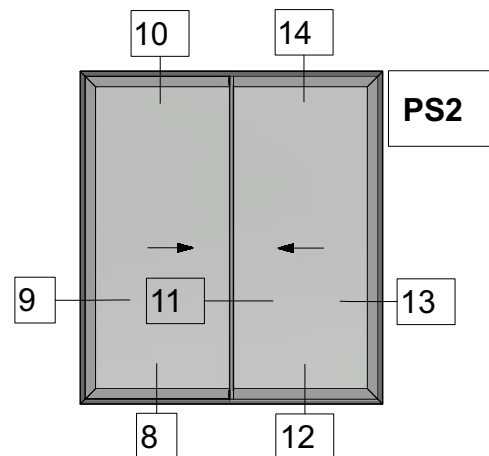

Two Sash Parallel Sliding Window  
45 Degrees Cut with Narrow Interlock  
Δίφυλλο Επάλληλο Συρόμενο  
με Κοπή 45 Μοιρών και Στενό Γάντζο

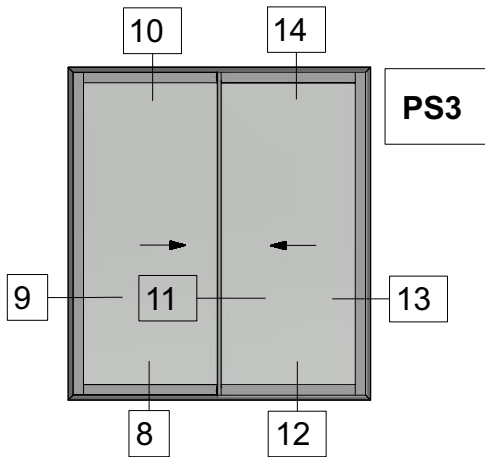

Two Sash Parallel Sliding Window  
90 Degrees Cut with Narrow Interlock  
Δίφυλλο Επάλληλο Συρόμενο  
με Κοπή 90 Μοιρών και Στενό Γάντζο

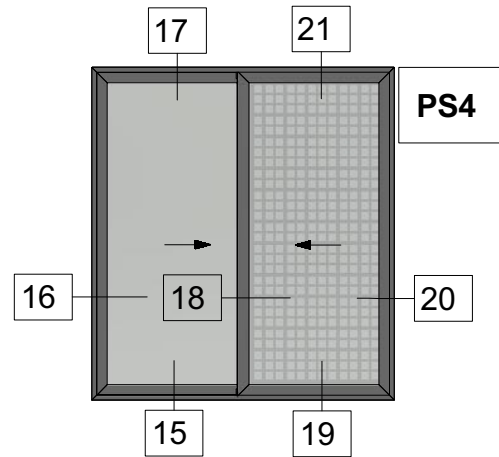

Two Sash Parallel Sliding Window  
45 Degrees Cut with Flyscreen  
Δίφυλλο Επάλληλο Συρόμενο  
με κοπή 45 μοιρών και Σήτα

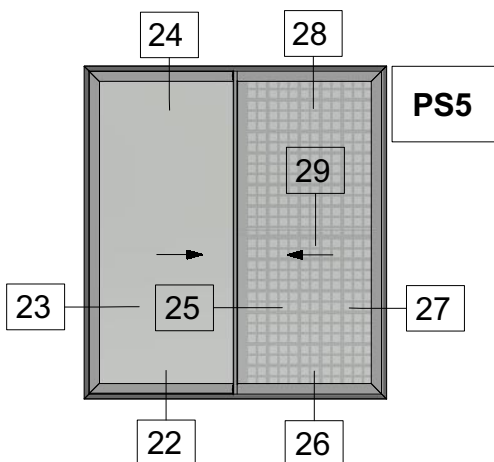

Two Sash Parallel Sliding Window  
45 Degrees Cut with Narrow Interlock and Flyscreen  
Δίφυλλο Επάλληλο Συρόμενο  
με Κοπή 45 Μοιρών, Στενό Γάντζο και Σήτα

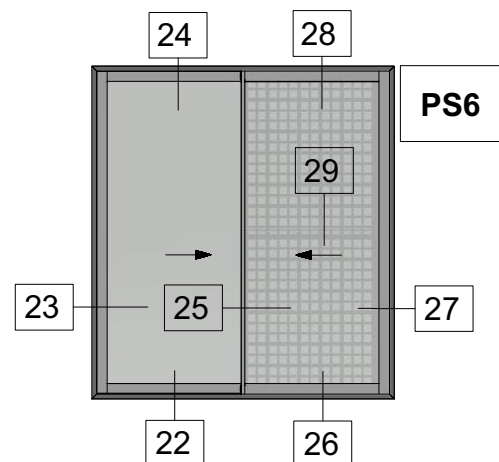

Two Sash Parallel Sliding Window  
90 Degrees Cut with Narrow Interlock and Flyscreen  
Δίφυλλο Επάλληλο Συρόμενο  
με Κοπή 90 Μοιρών, Στενό Γάντζο και Σήτα

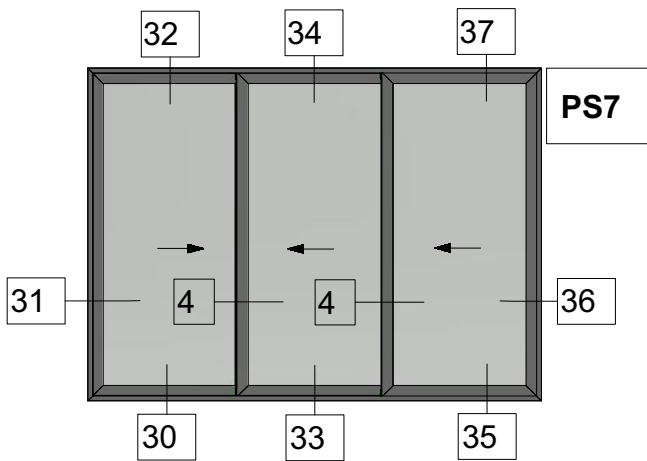

Three Sash Parallel Sliding Window  
45 Degrees Cut  
Τρίφυλλο Επάλληλο Συρόμενο  
με κοπή 45 μοιρών

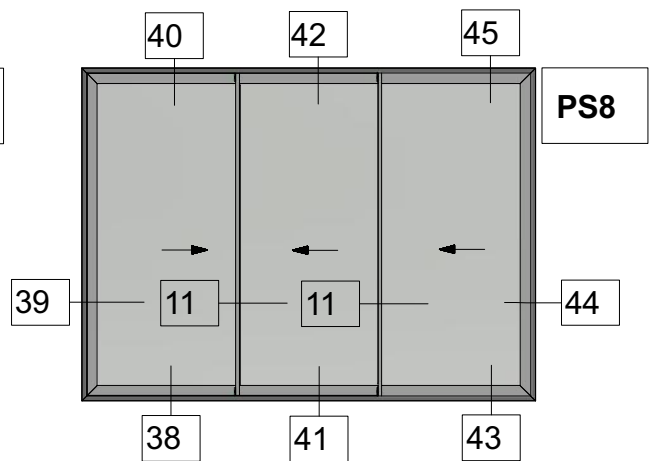

Three Sash Parallel Sliding Window  
45 Degrees Cut with Narrow Interlock  
Τρίφυλλο Επάλληλο Συρόμενο  
με Κοπή 45 Μοιρών και Στενό Γάντζο

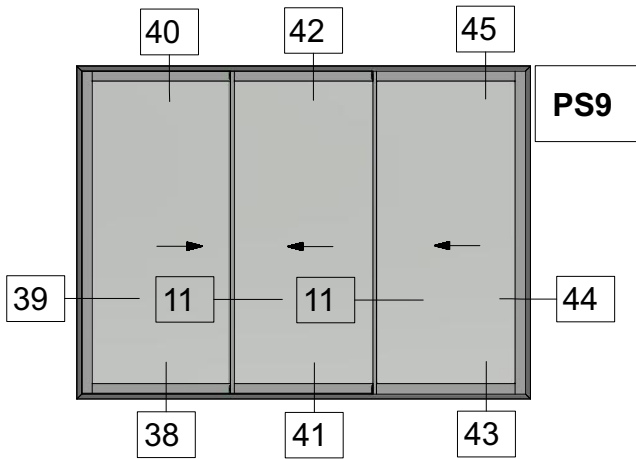

Three Sash Parallel Sliding Window  
90 Degrees Cut with Narrow Interlock  
Τρίφυλλο Επάλληλο Συρόμενο  
με Κοπή 90 Μοιρών και Στενό Γάντζο

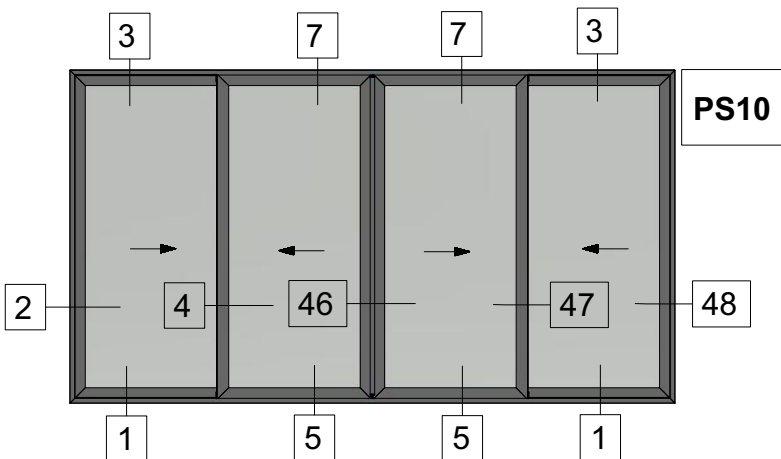

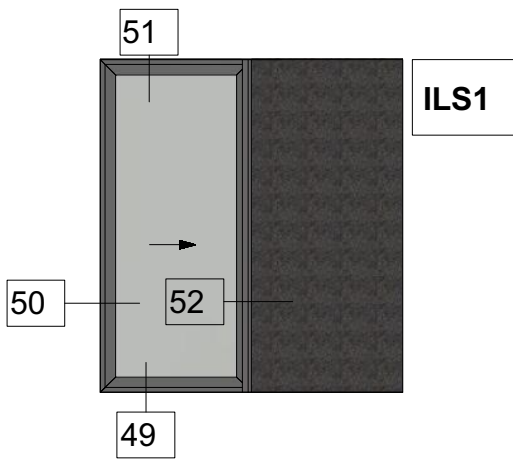

Pocket Sliding Window  
45 Degrees Cut with Shutter  
Χωνευτό Συρόμενο  
με κοπή 45 μοιρών και Παντζούρι

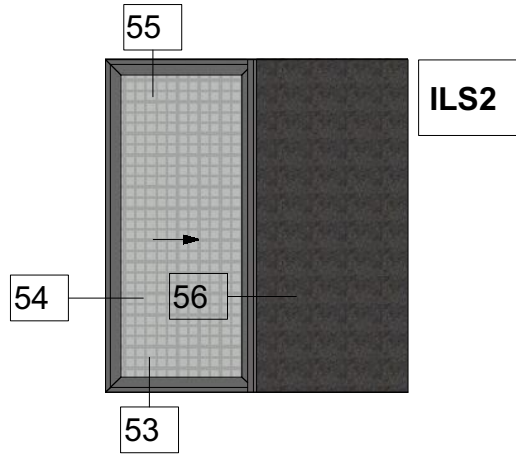

Pocket Sliding Window  
45 Degrees Cut with Flyscreen and Shutter  
Χωνευτό Συρόμενο  
με κοπή 45 μοιρών Σήτα και Παντζούρι

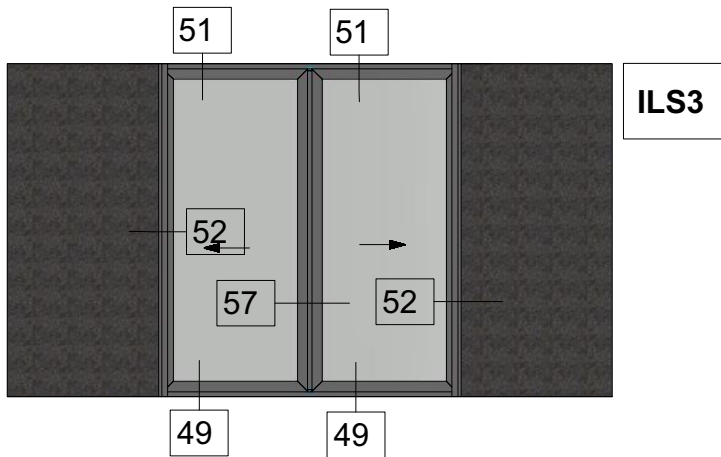

Pocket Sliding Window Meeting Stile  
45 Degrees Cut with Shutter  
Χωνευτό Συρόμενο Φιλητό  
με κοπή 45 μοιρών και Παντζούρι

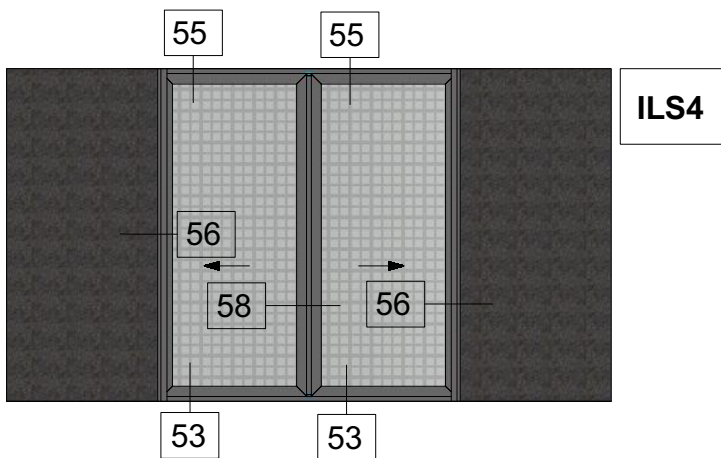

Pocket Sliding Window Meeting Stile  
45 Degrees Cut with Flyscreen and Shutter  
Χωνευτό Συρόμενο Φιλητό  
με κοπή 45 μοιρών Σήτα και Παντζούρι

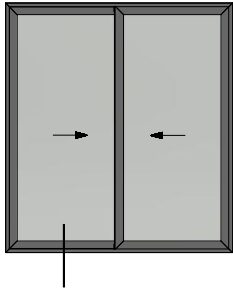

PS1

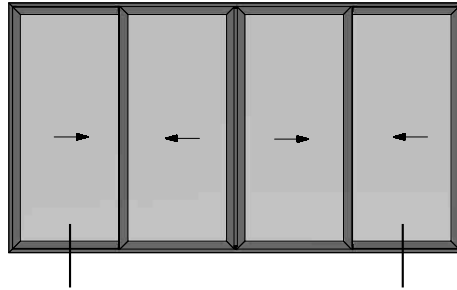

PS10

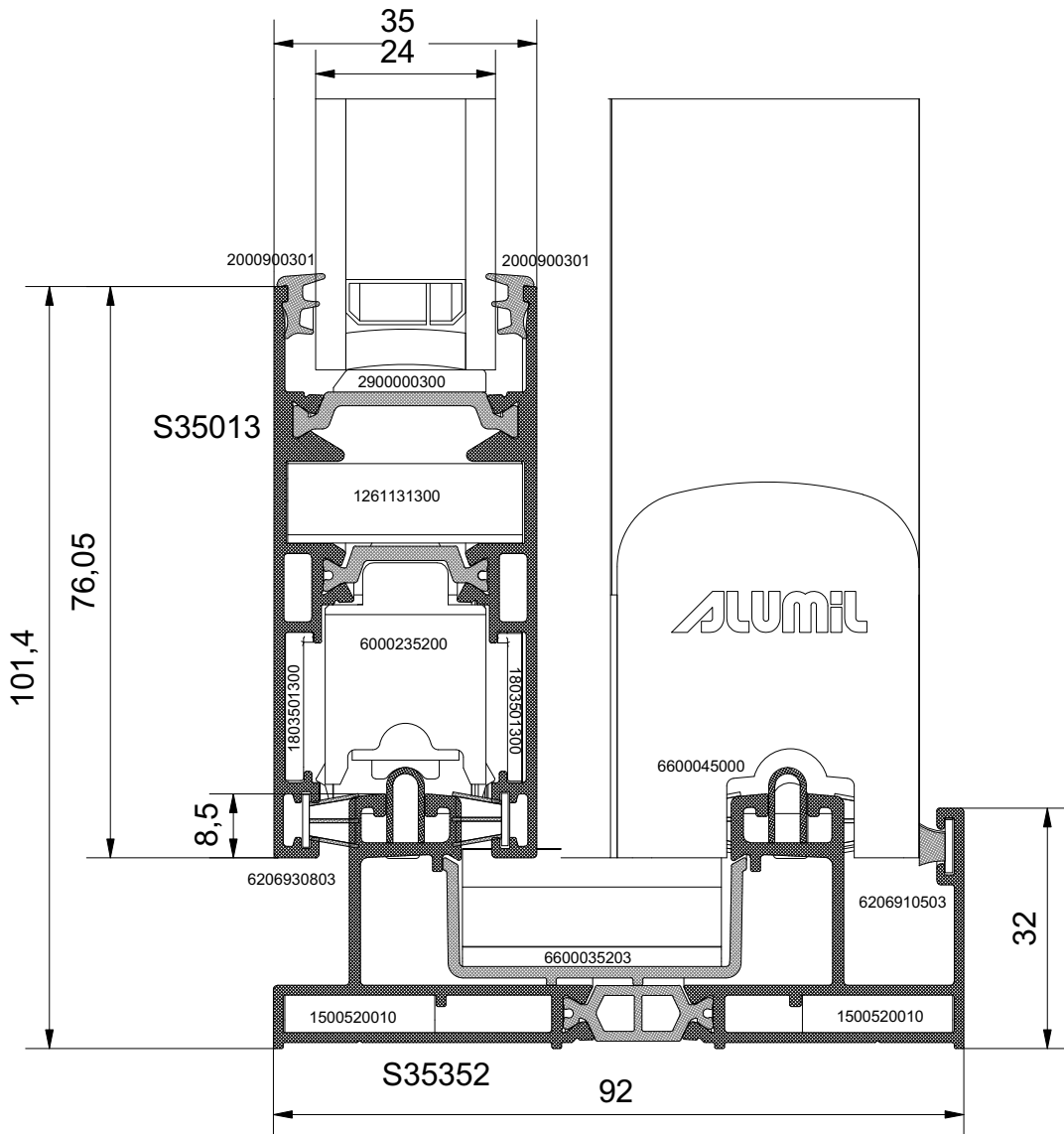

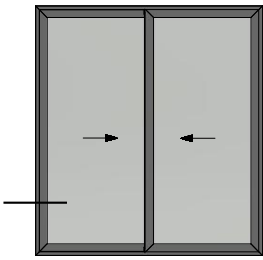

PS1

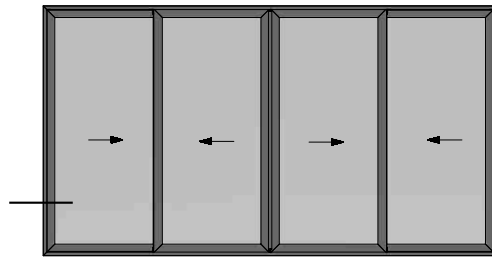

PS10

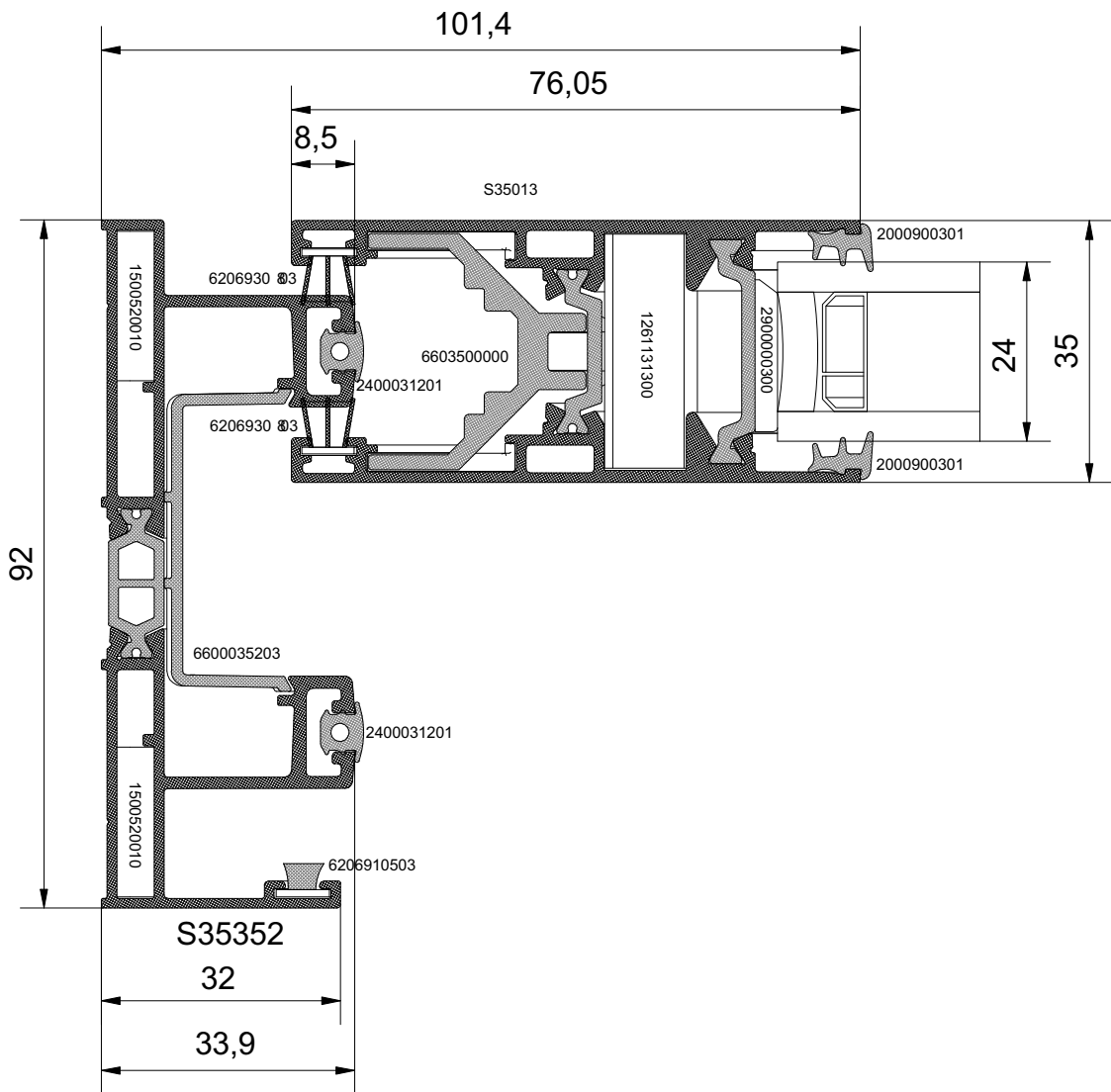

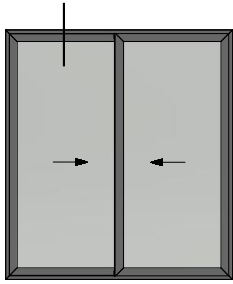

PS1

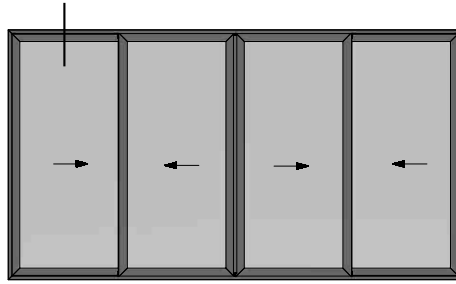

PS10

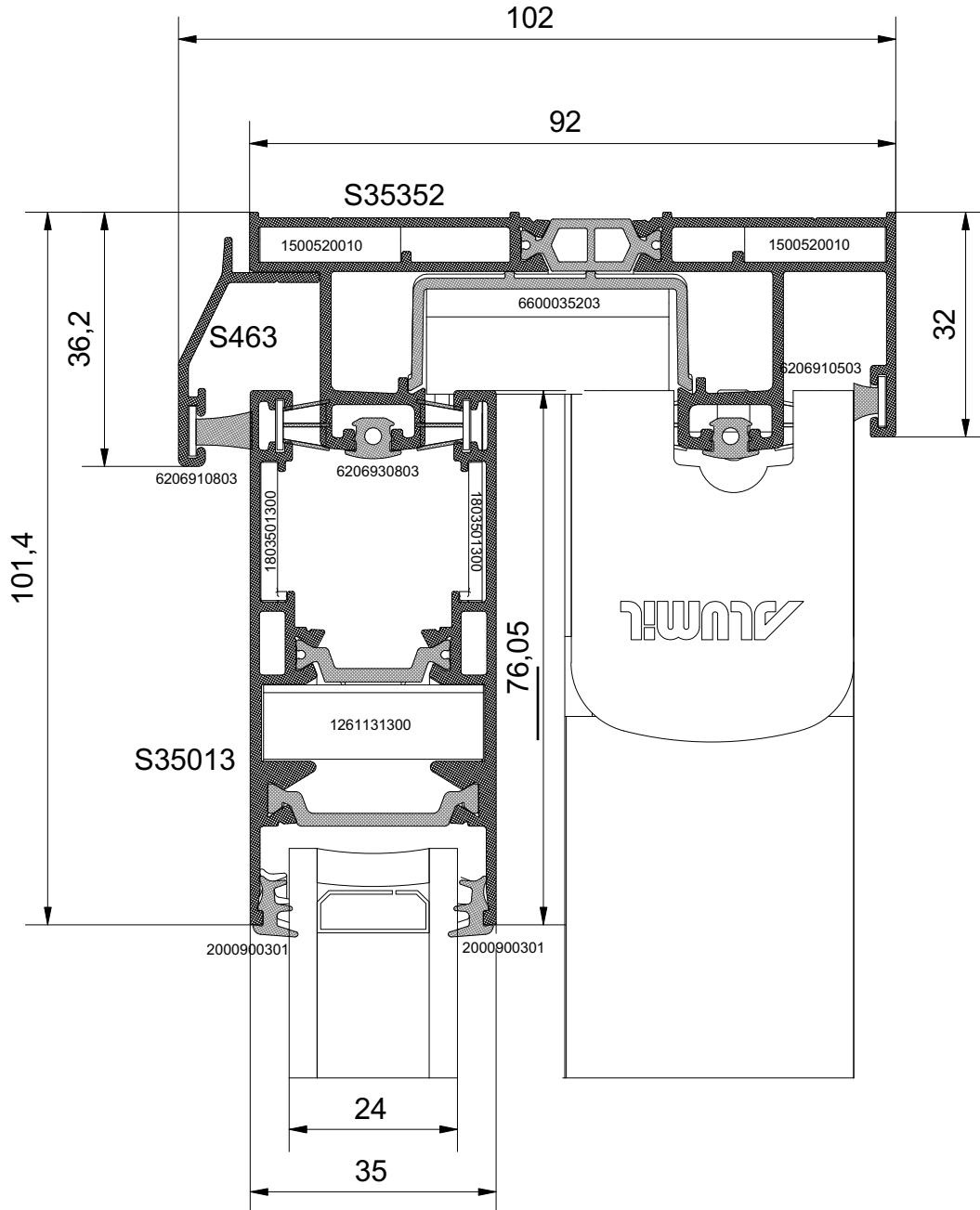

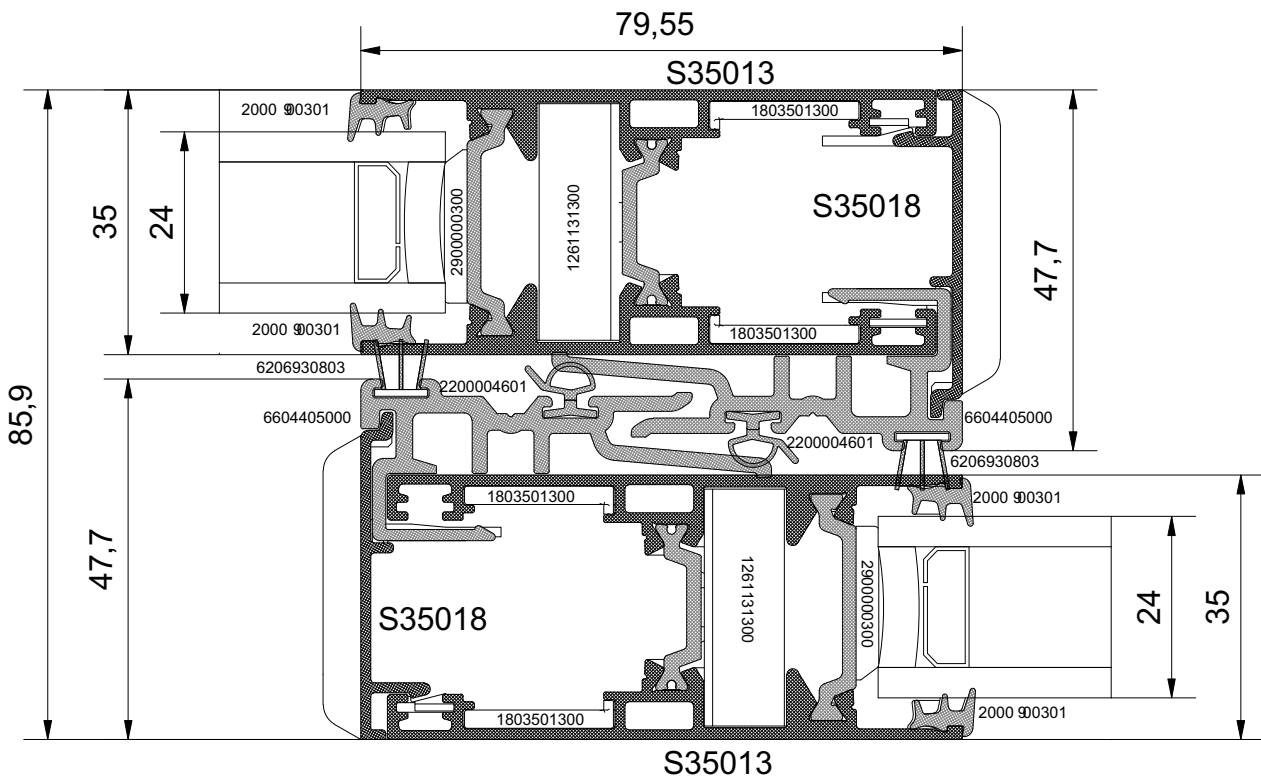
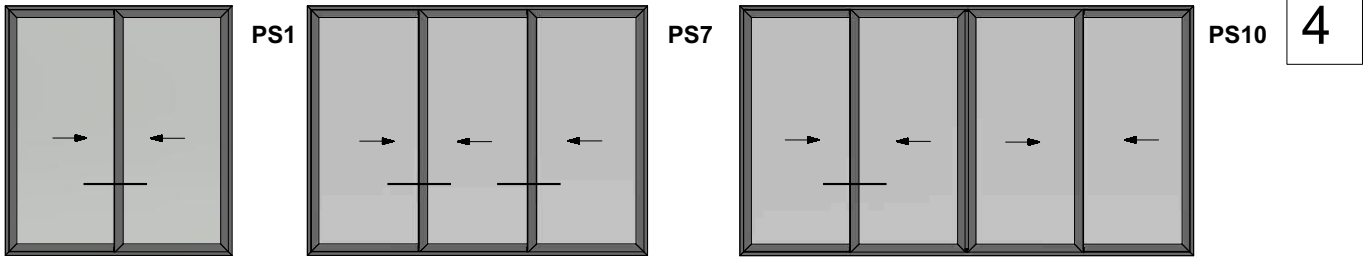

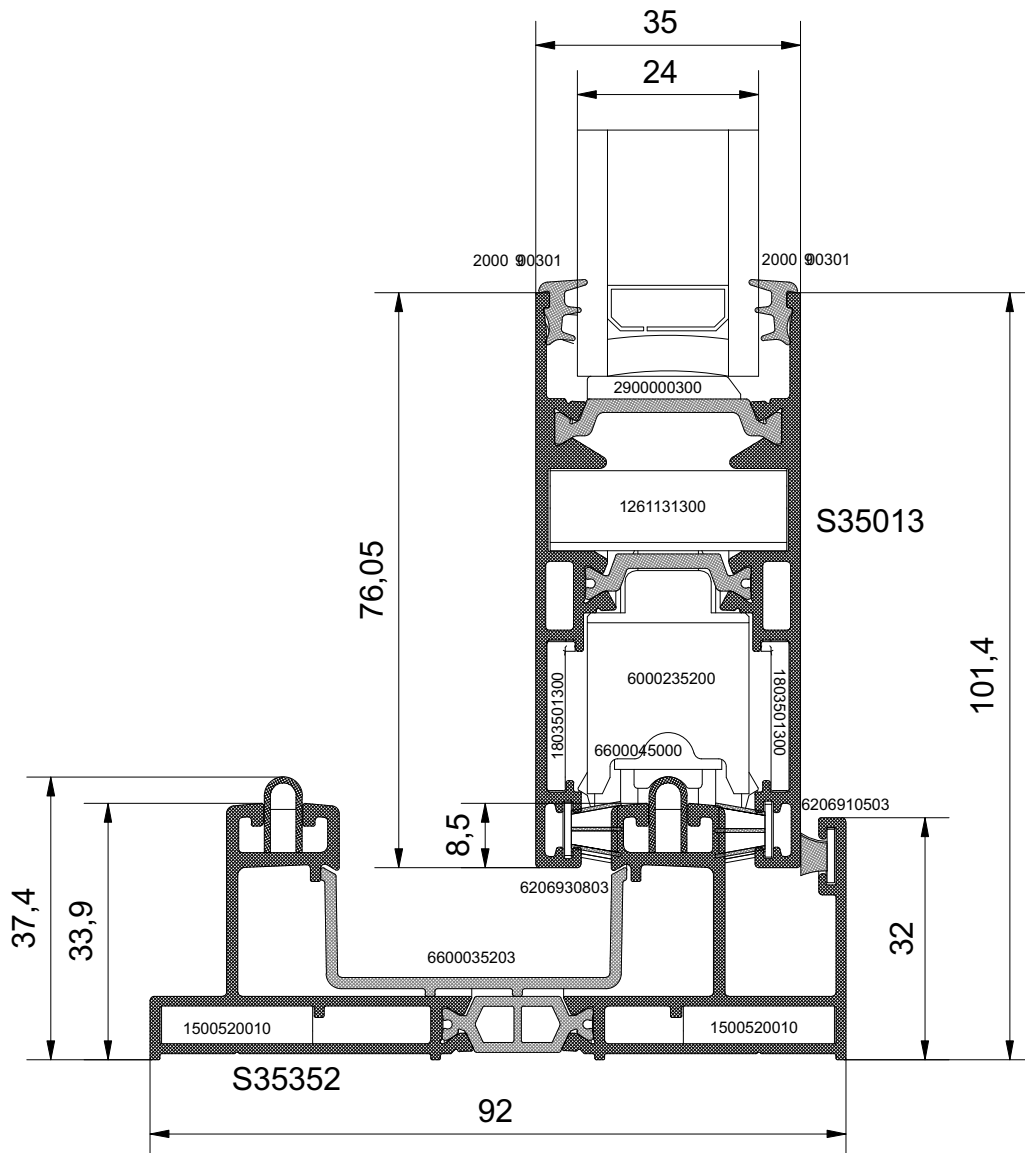
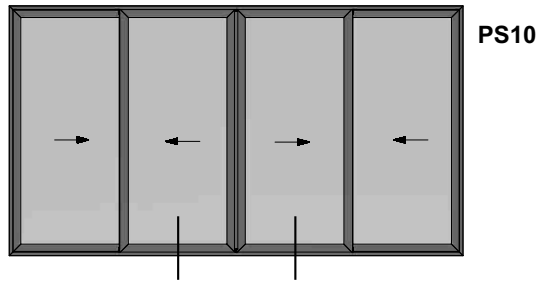
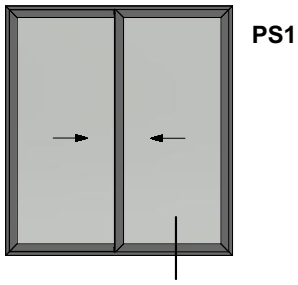

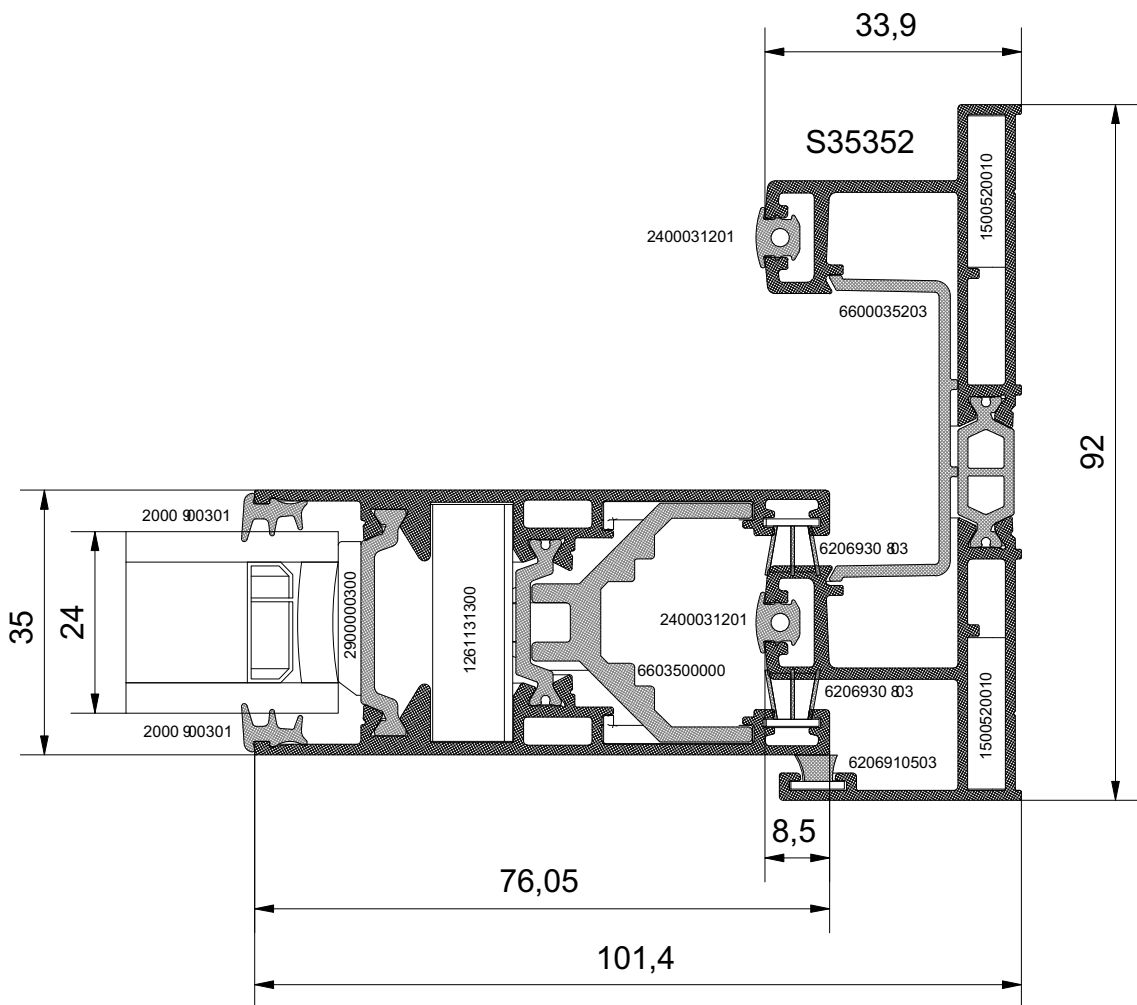
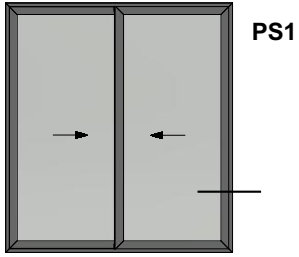

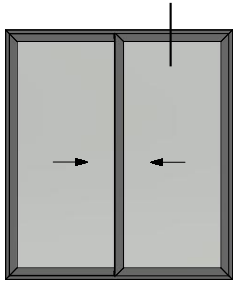

PS1

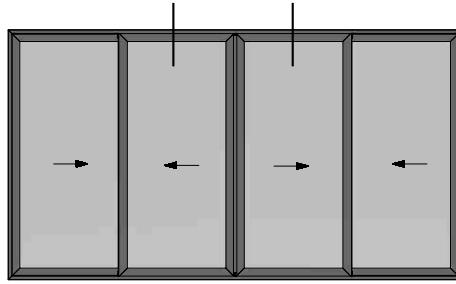

PS10

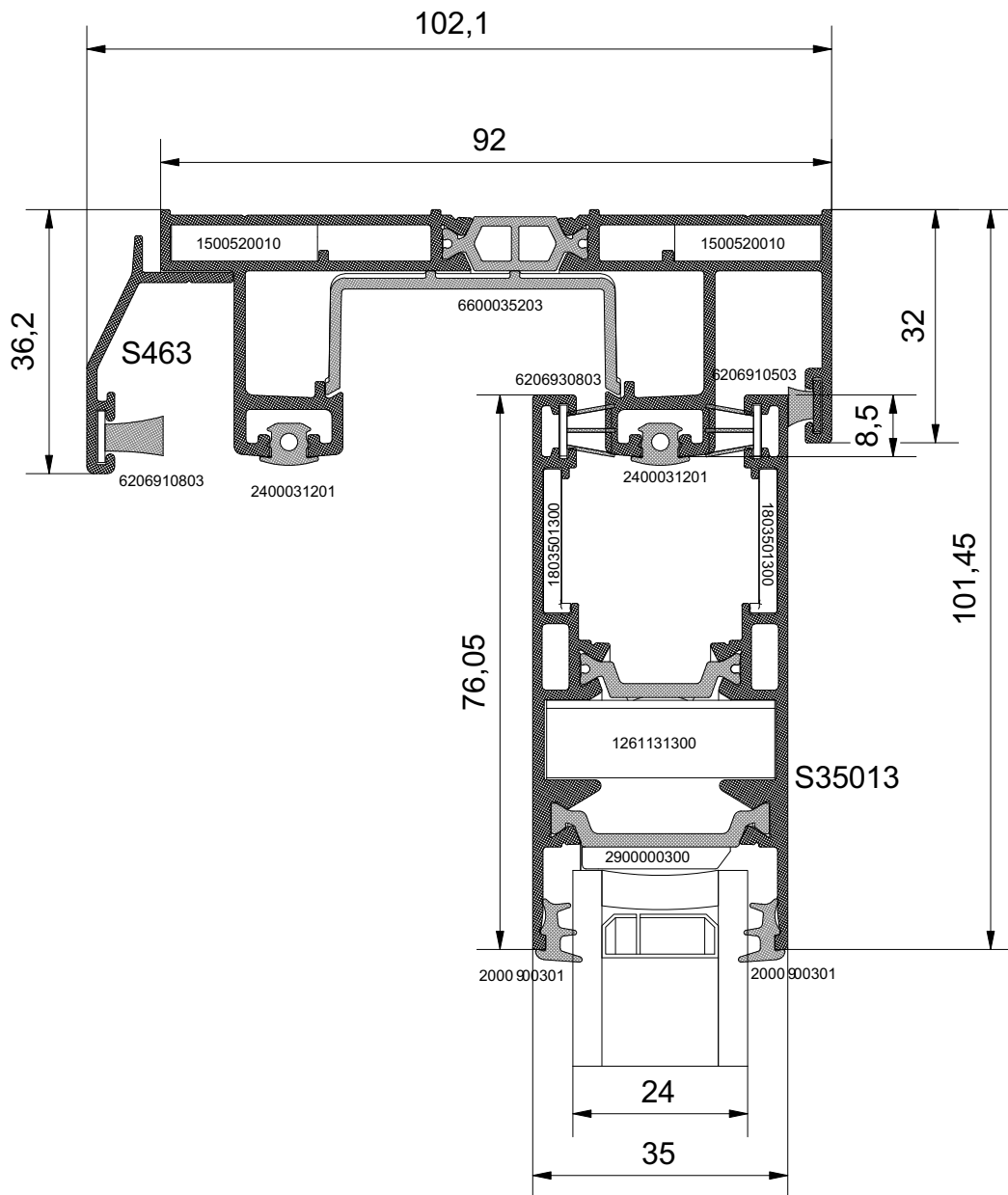

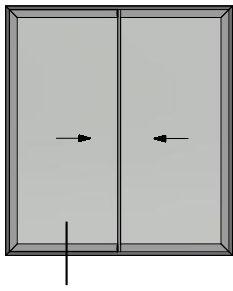

PS2

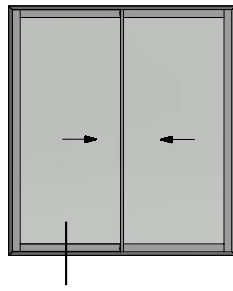

PS3

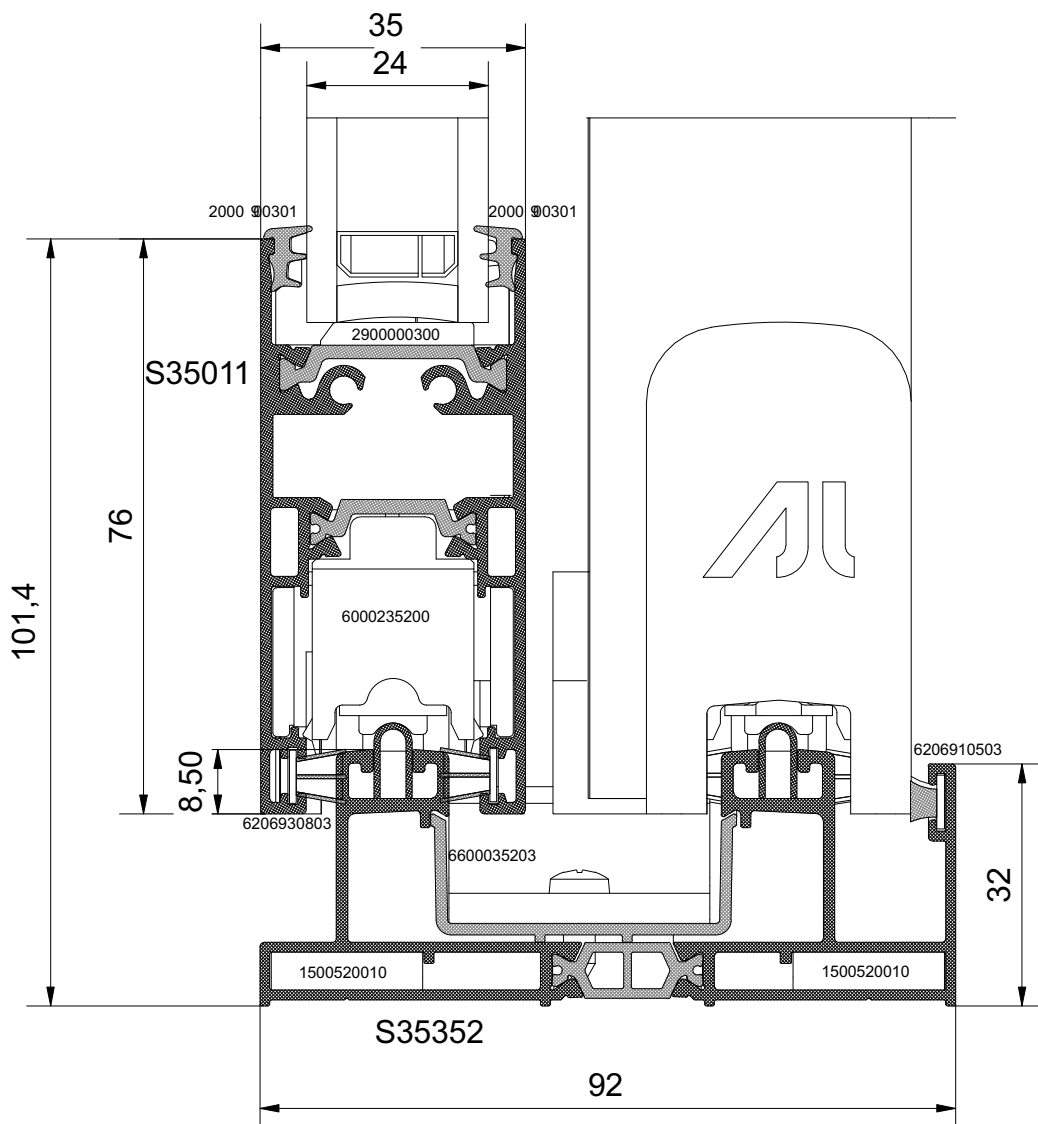

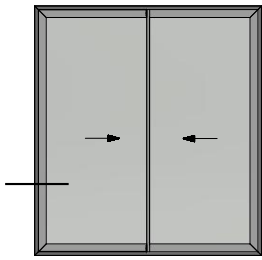

PS2

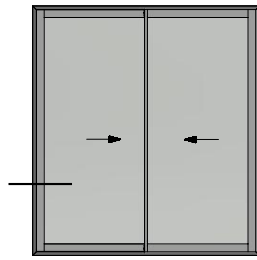

PS3

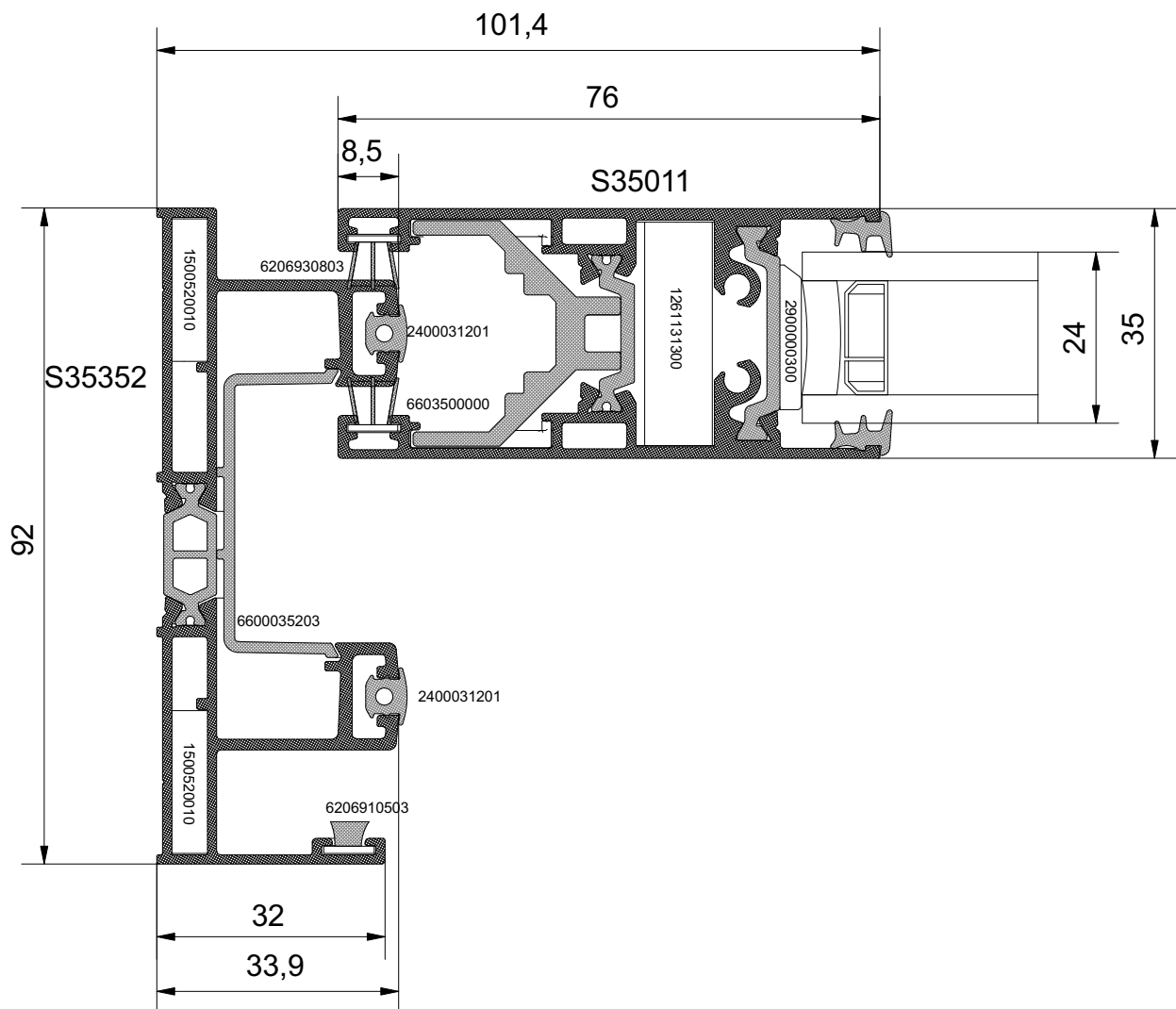

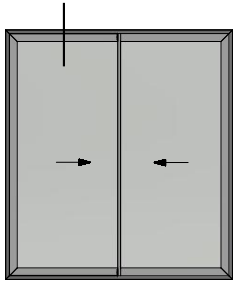

PS2

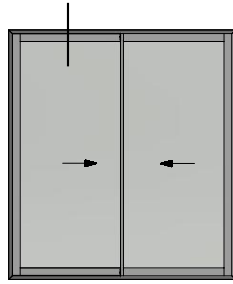

PS3

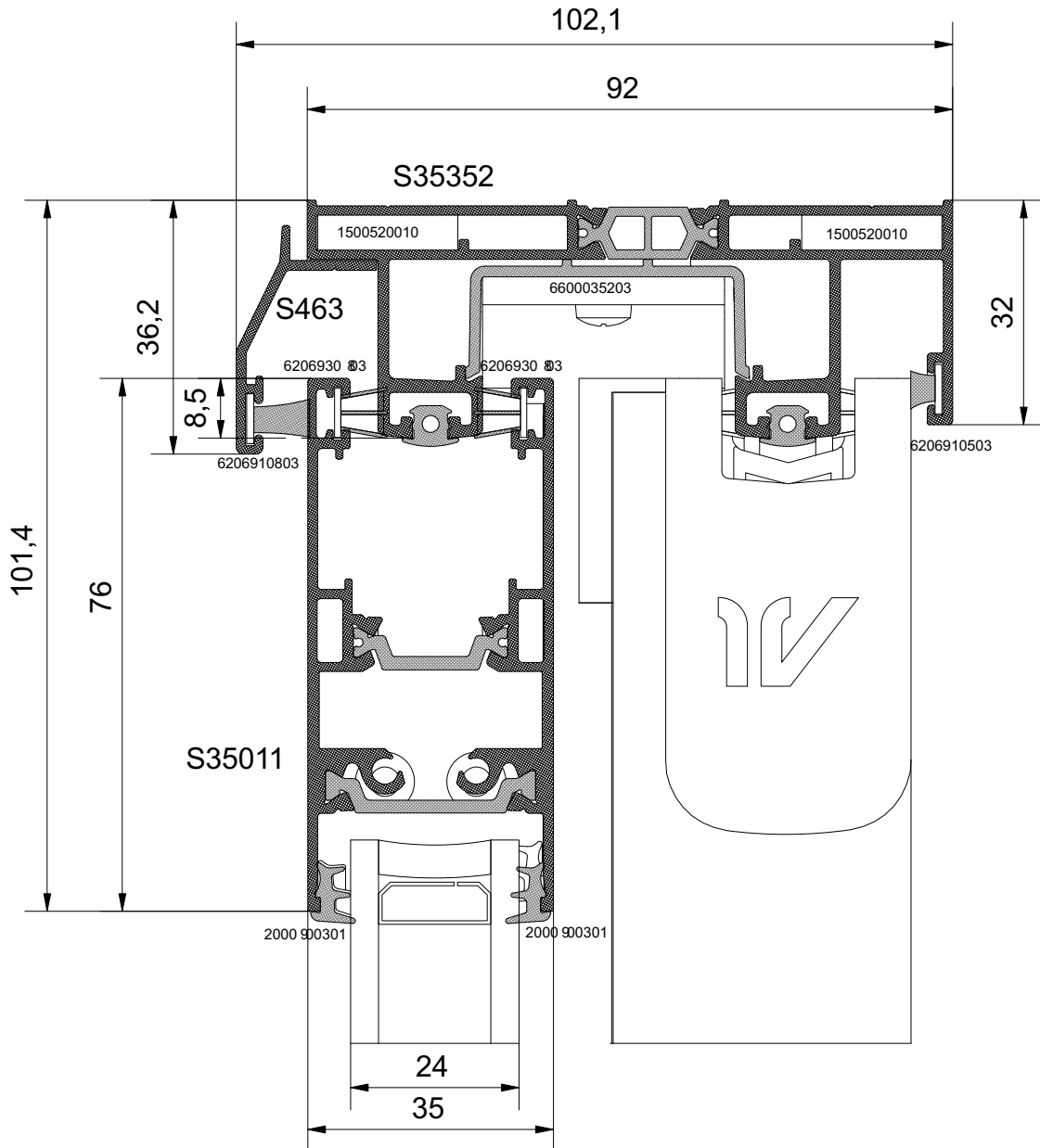

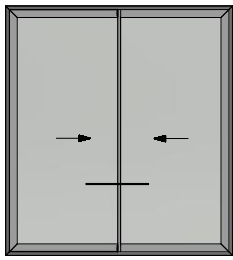

PS2

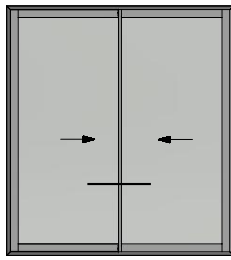

PS3

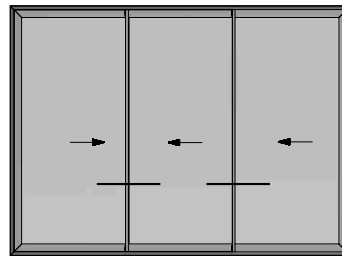

PS8

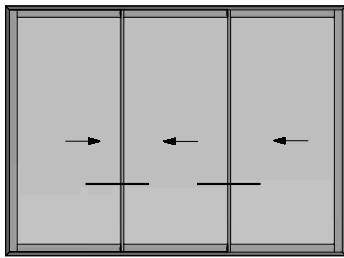

PS9

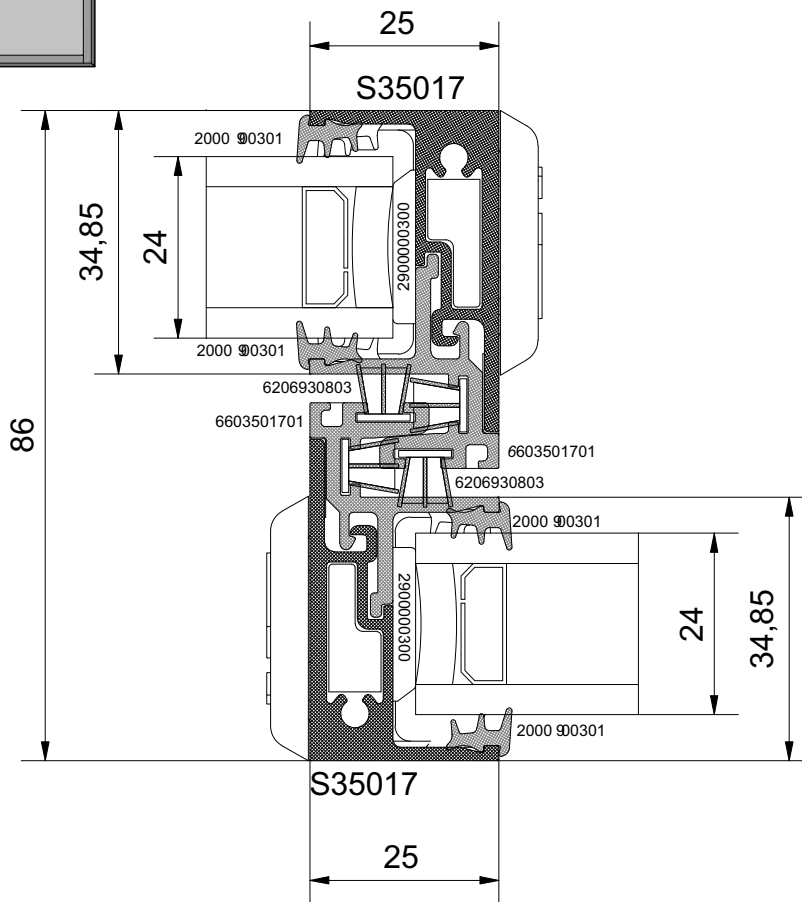

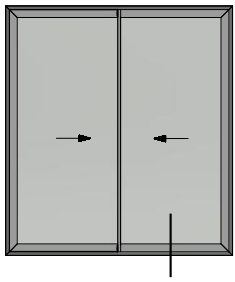

PS2

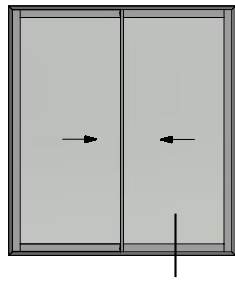

PS3

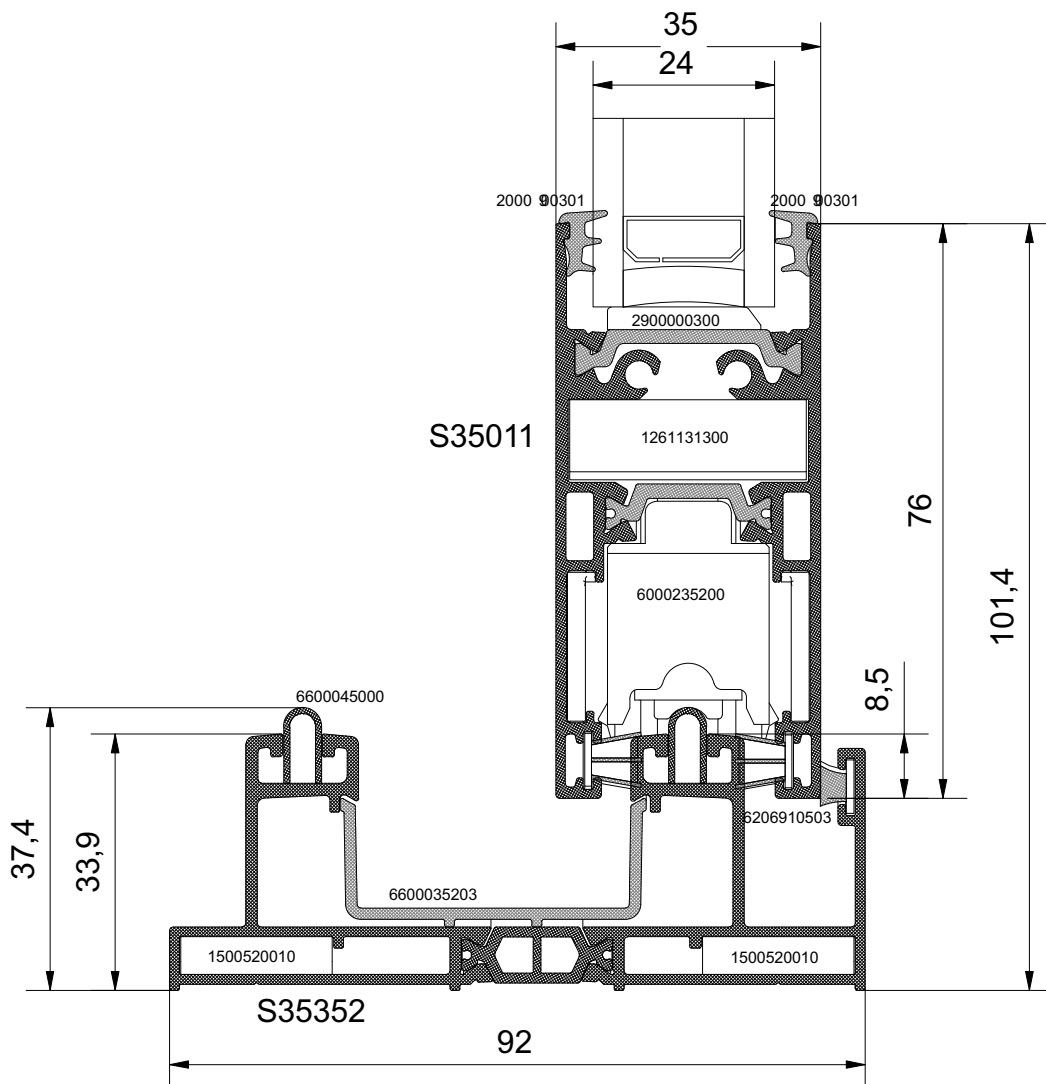

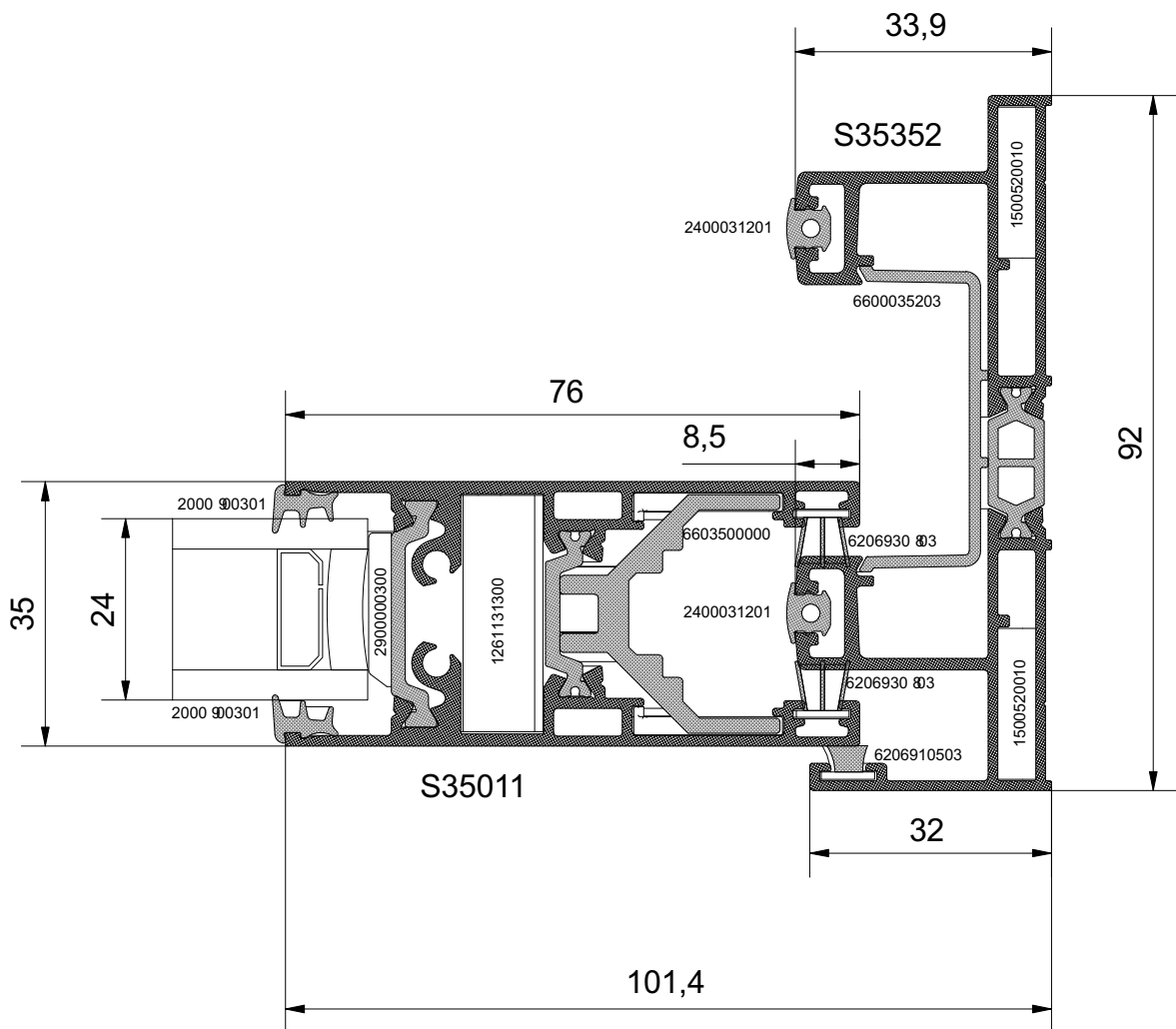
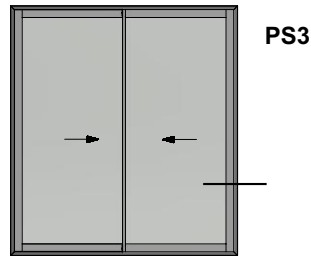
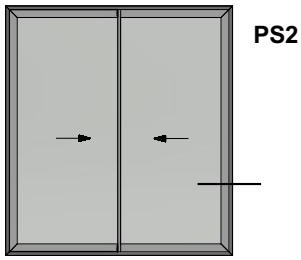

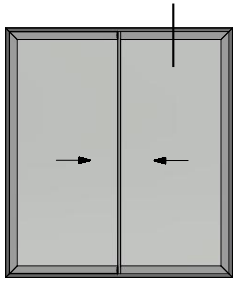

PS2

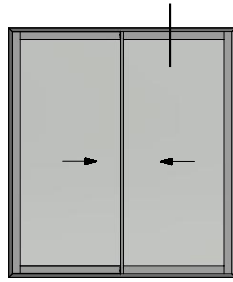

PS3

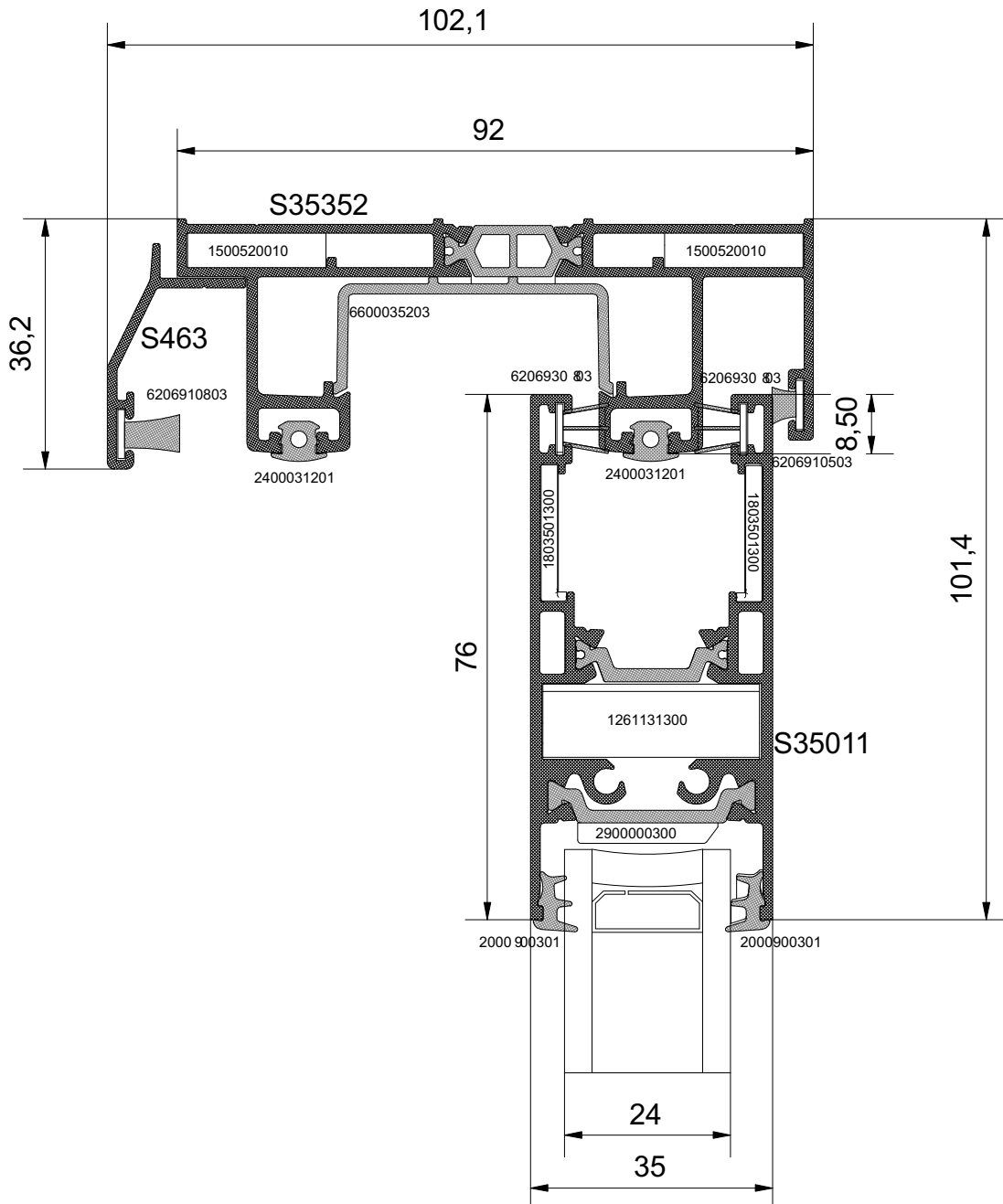

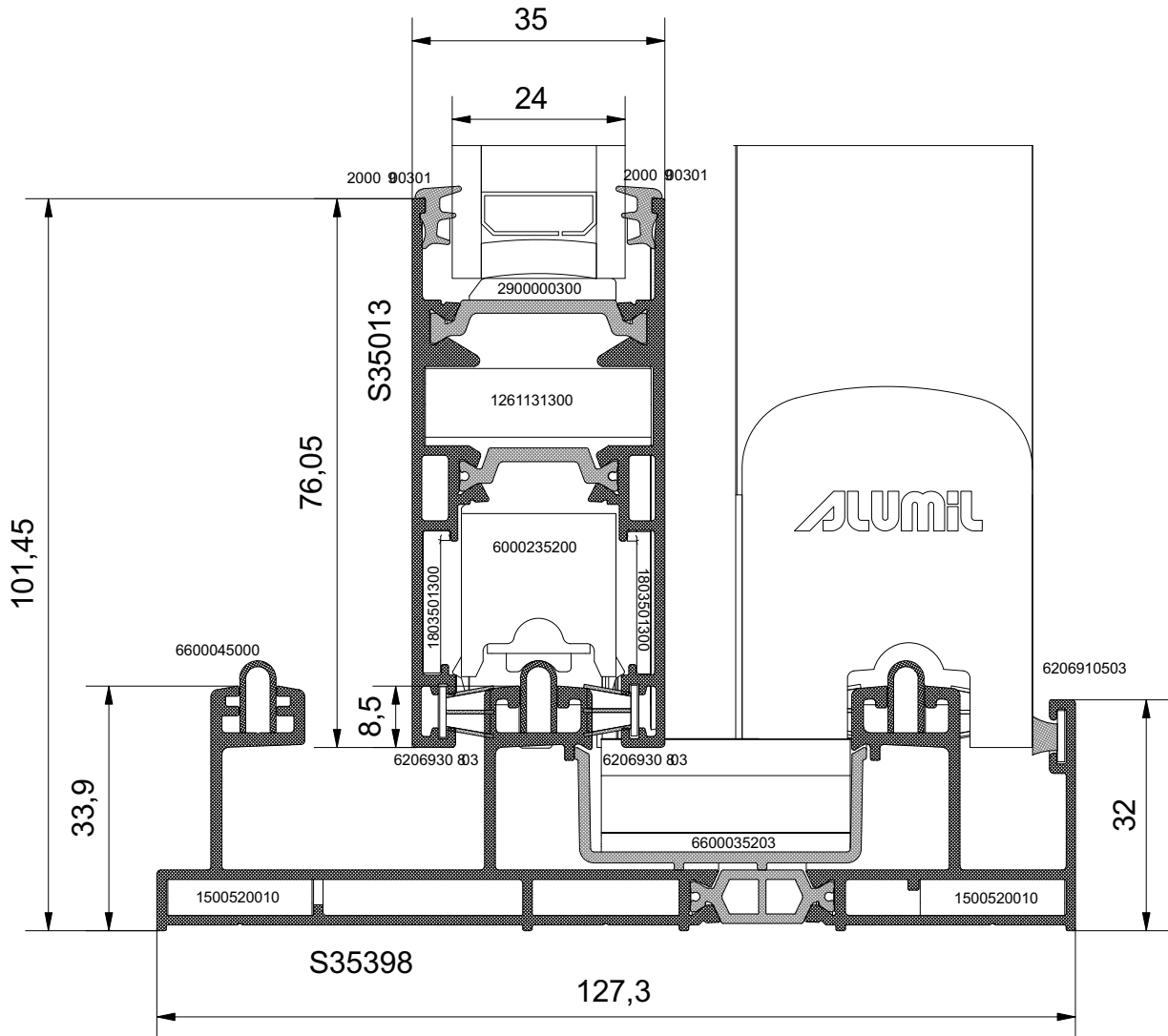
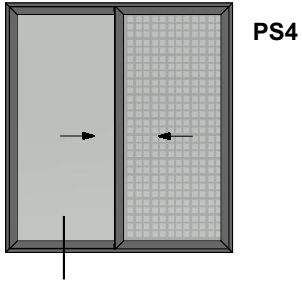

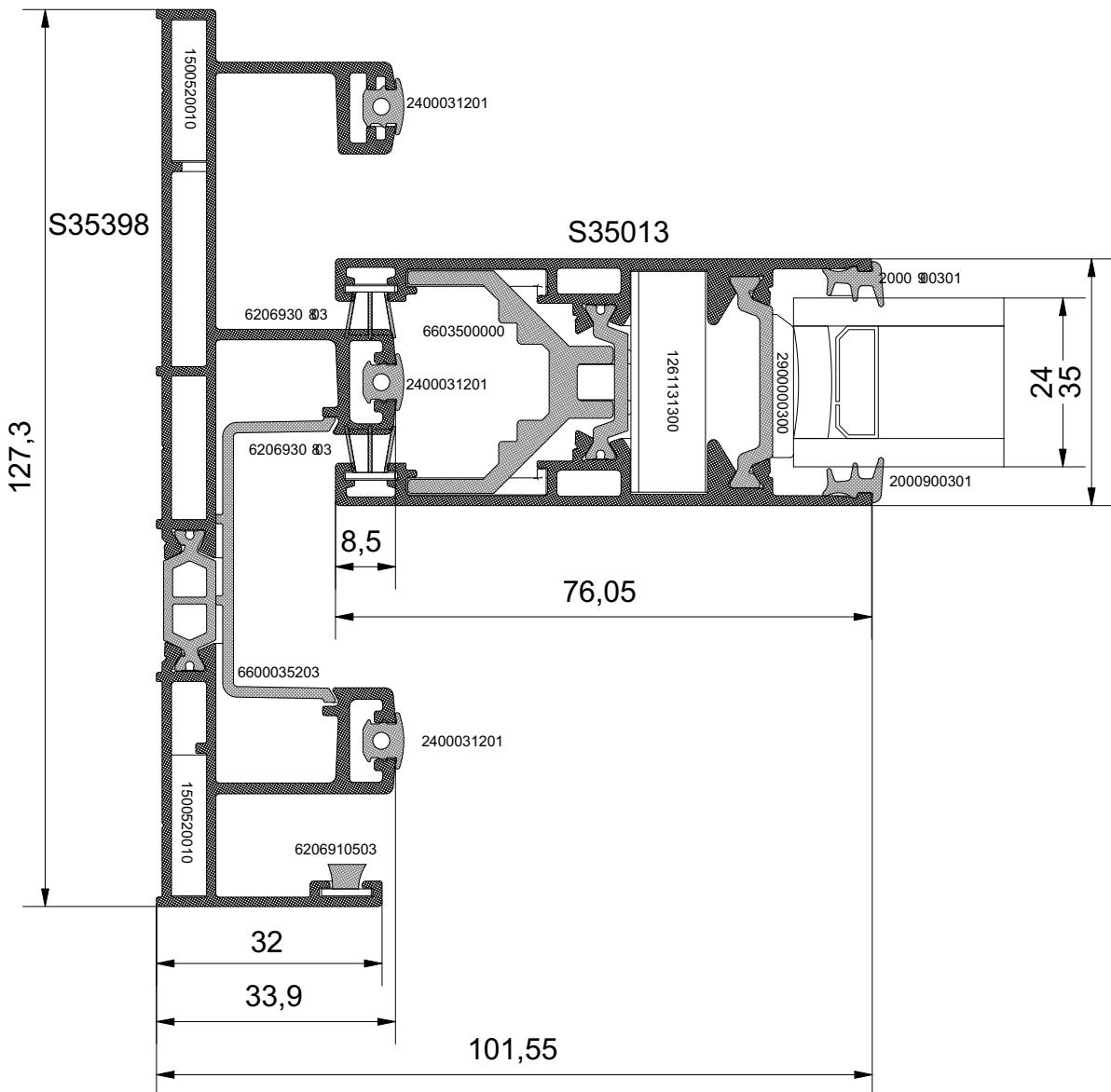
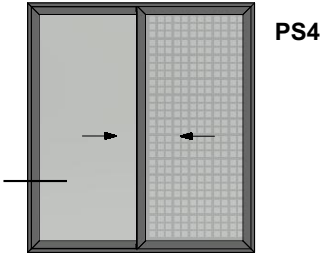

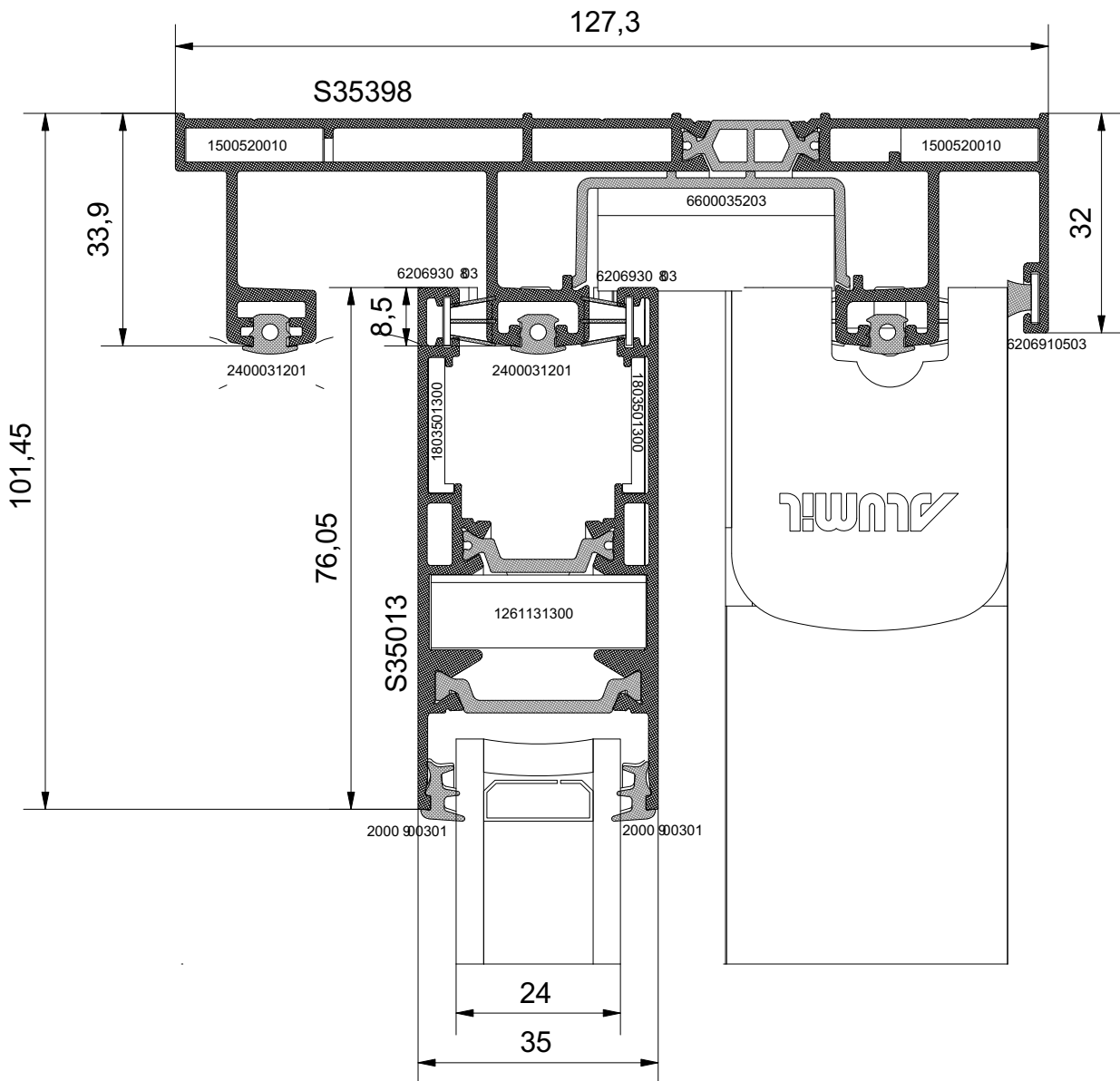
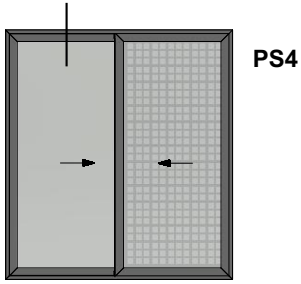

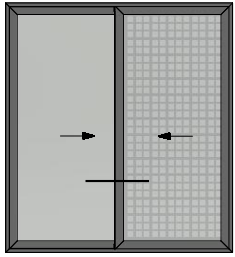

PS4

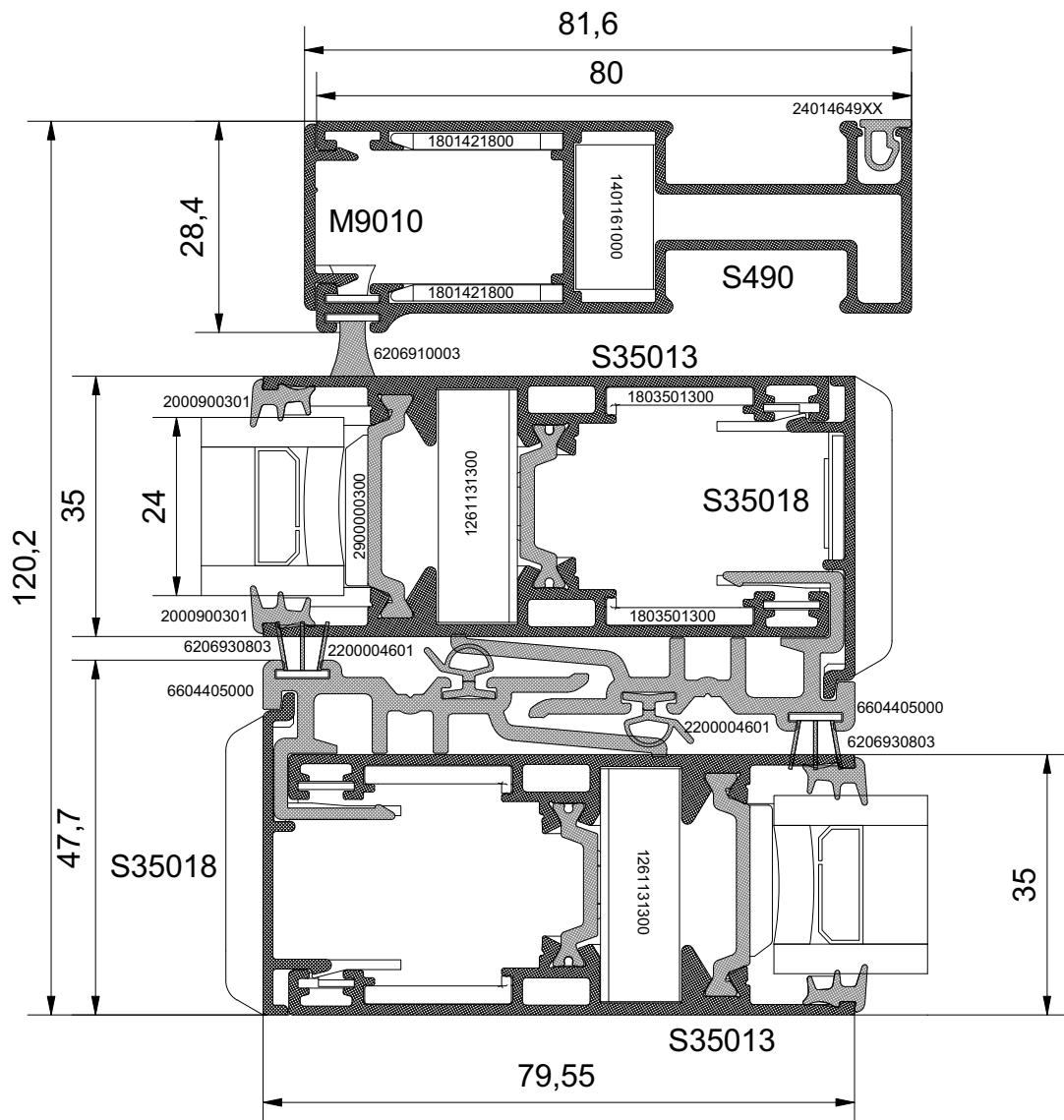

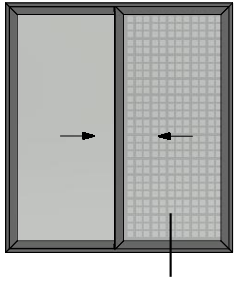

PS4

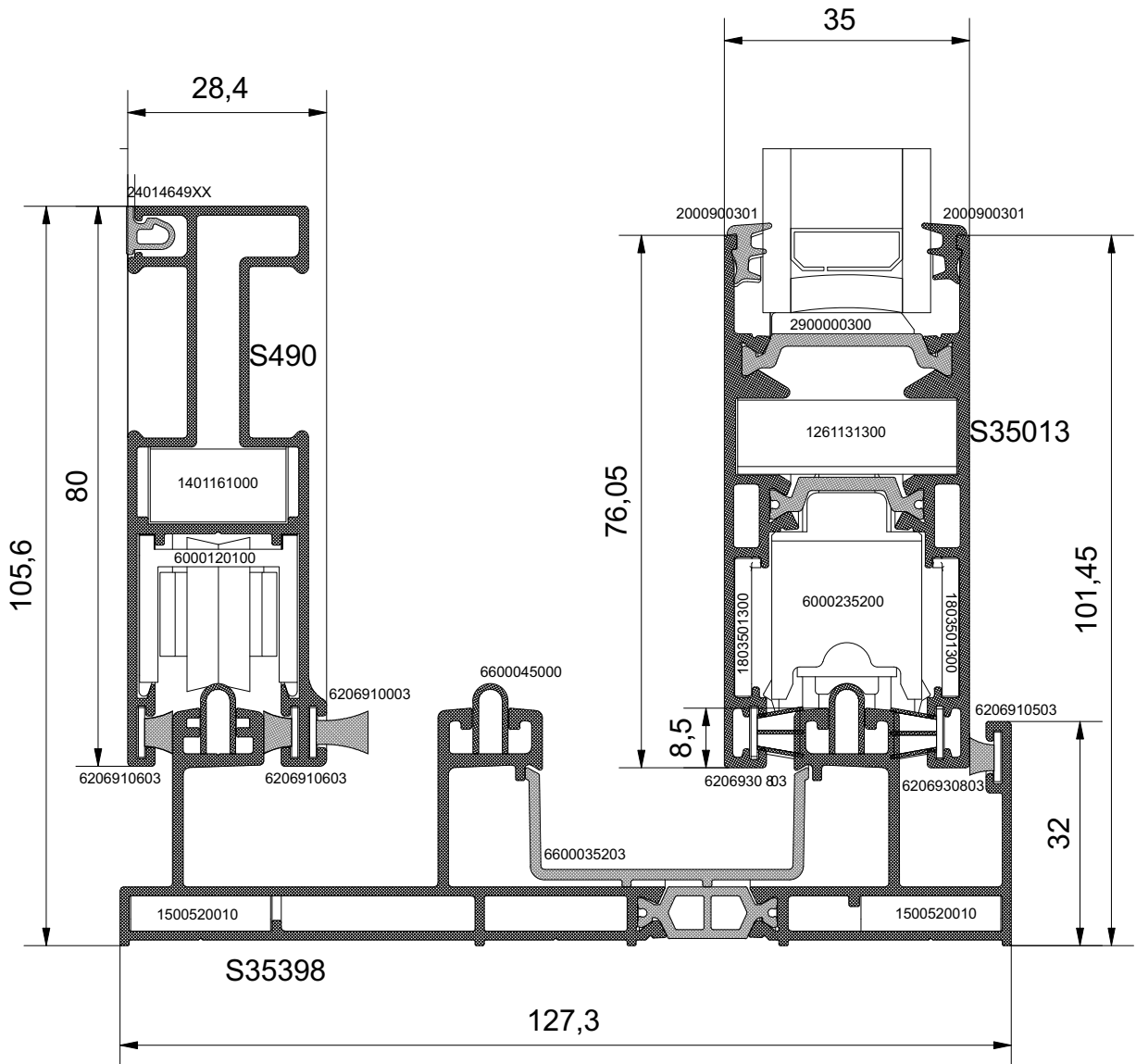

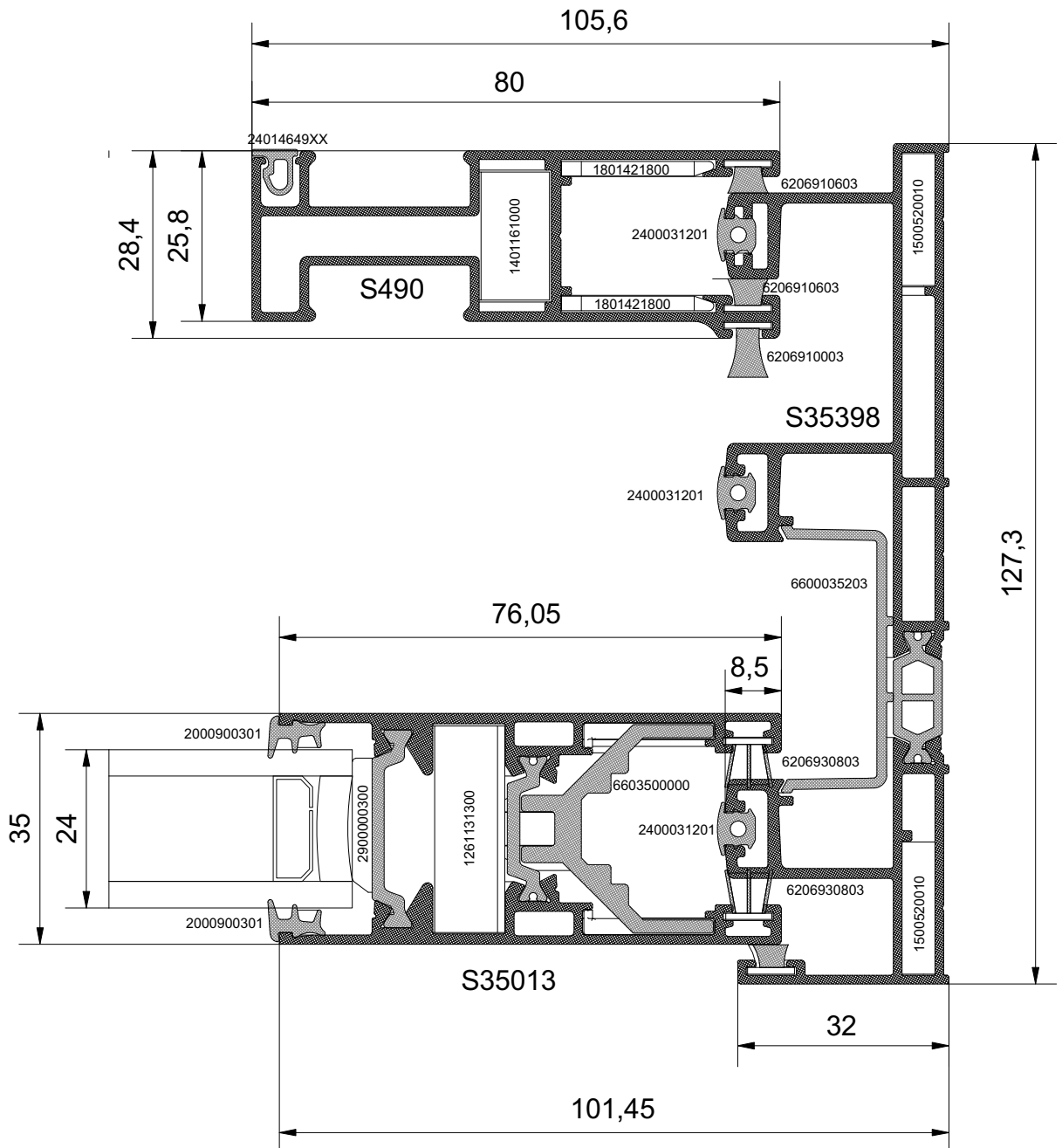
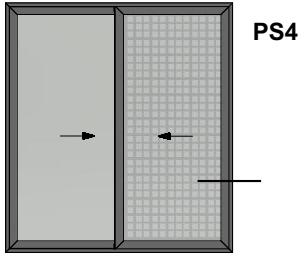

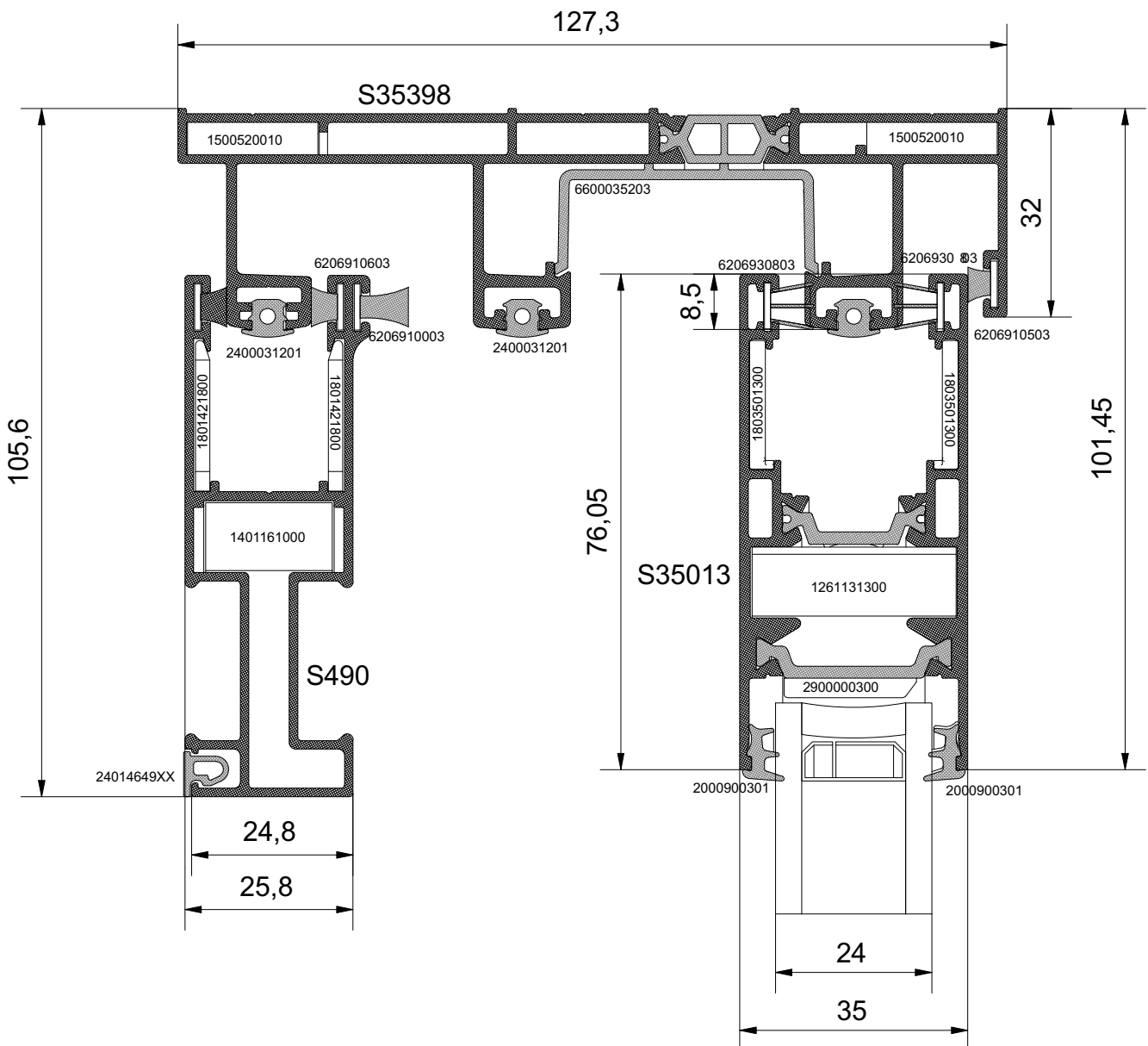
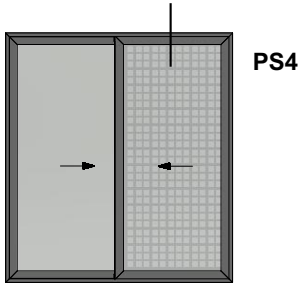

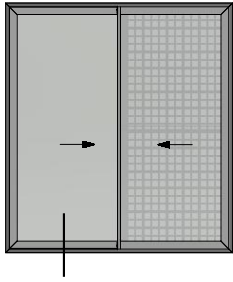

PS5

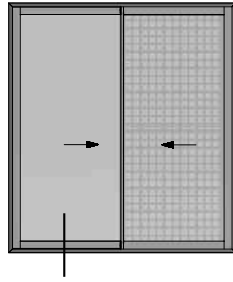

PS6

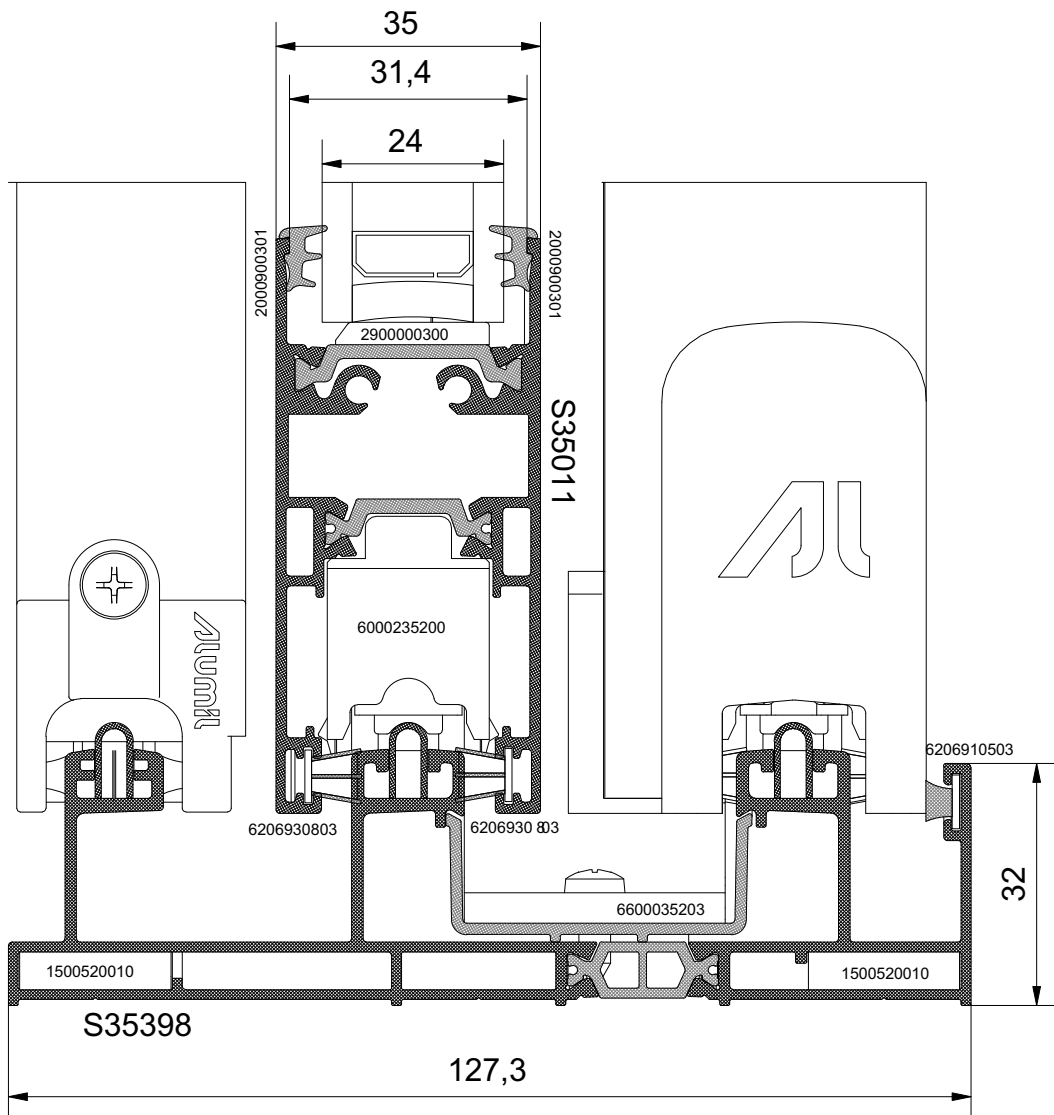

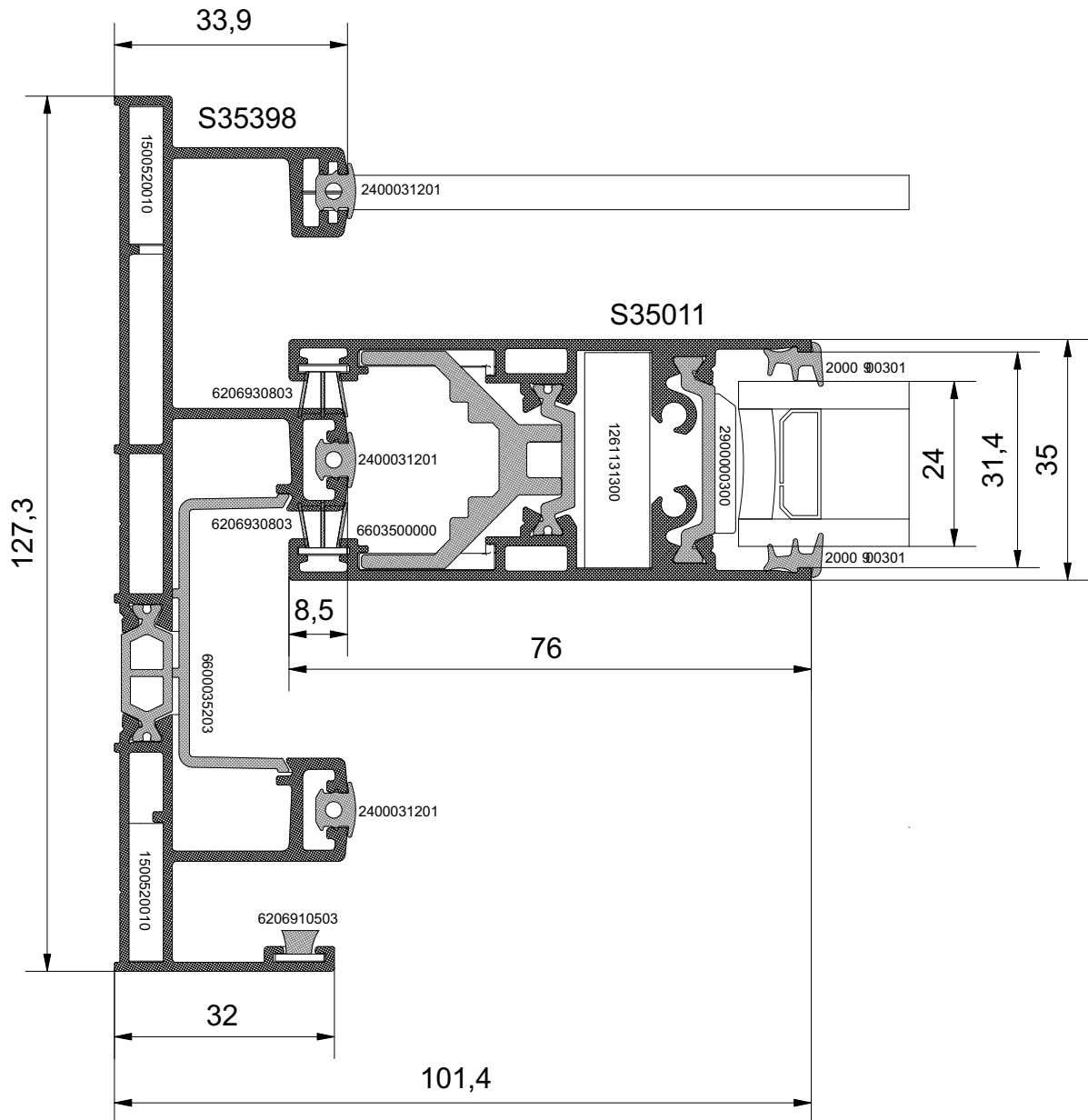
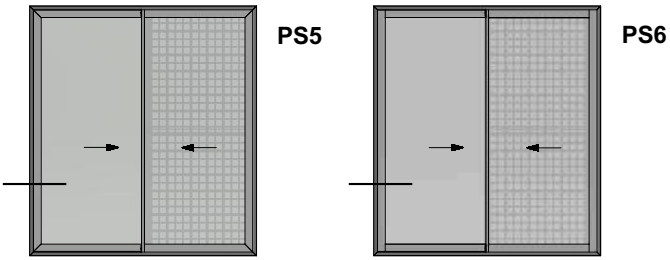

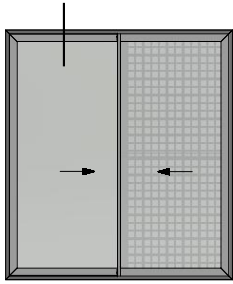

PS5

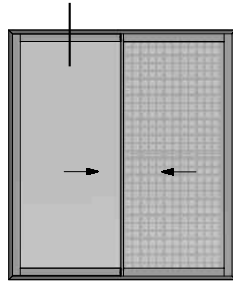

PS6

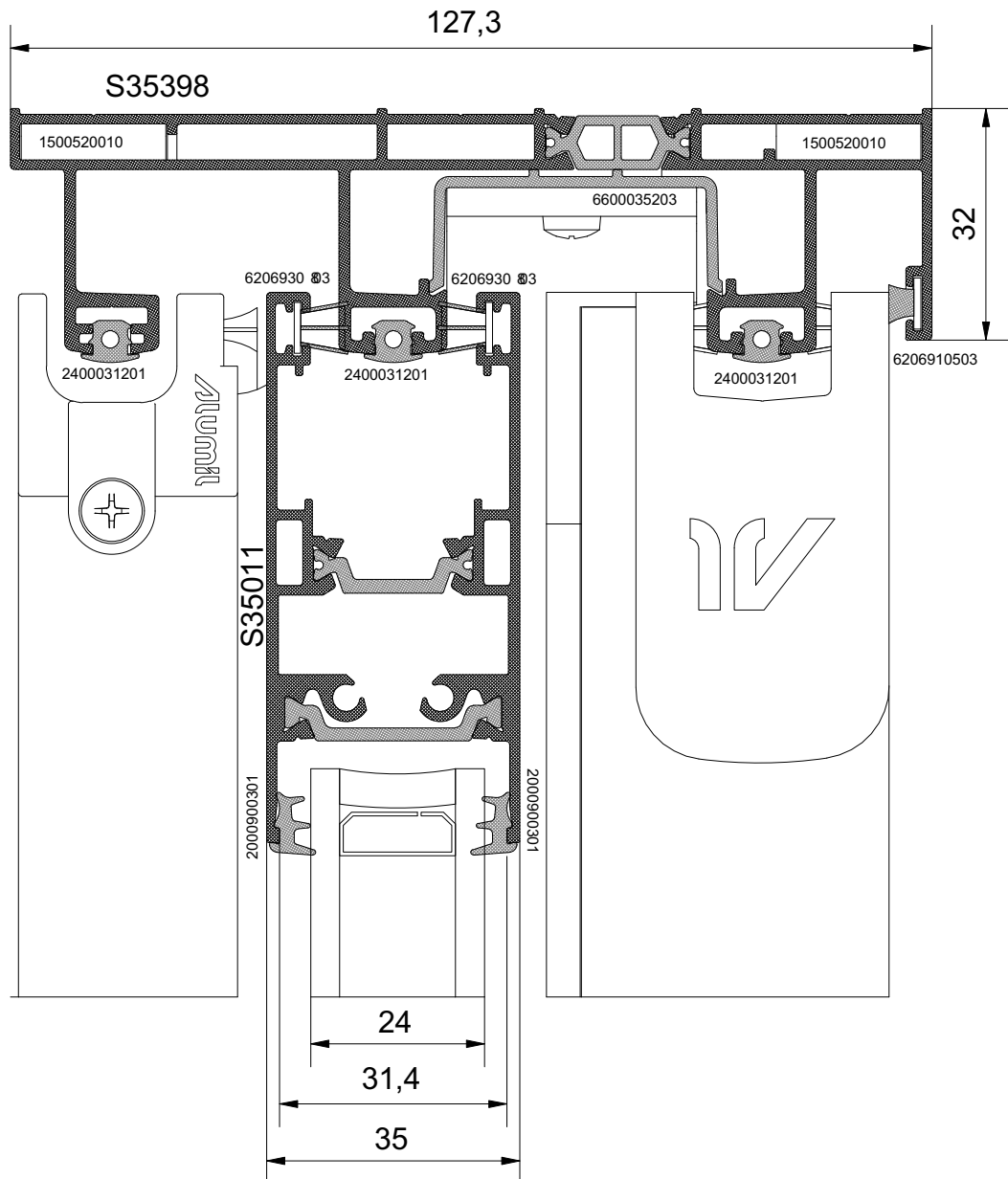

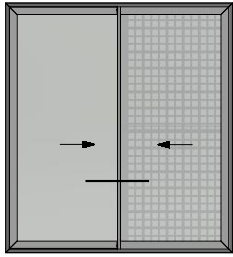

PS5

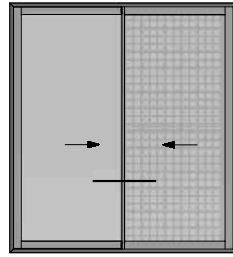

PS6

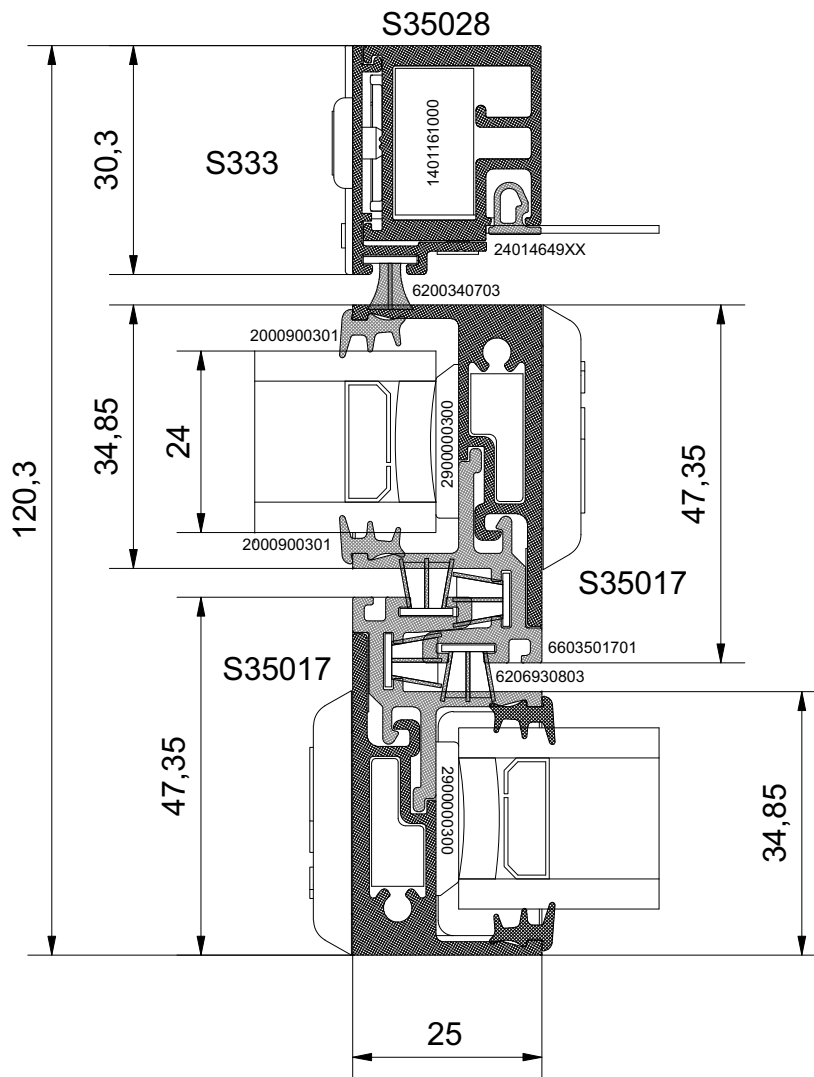

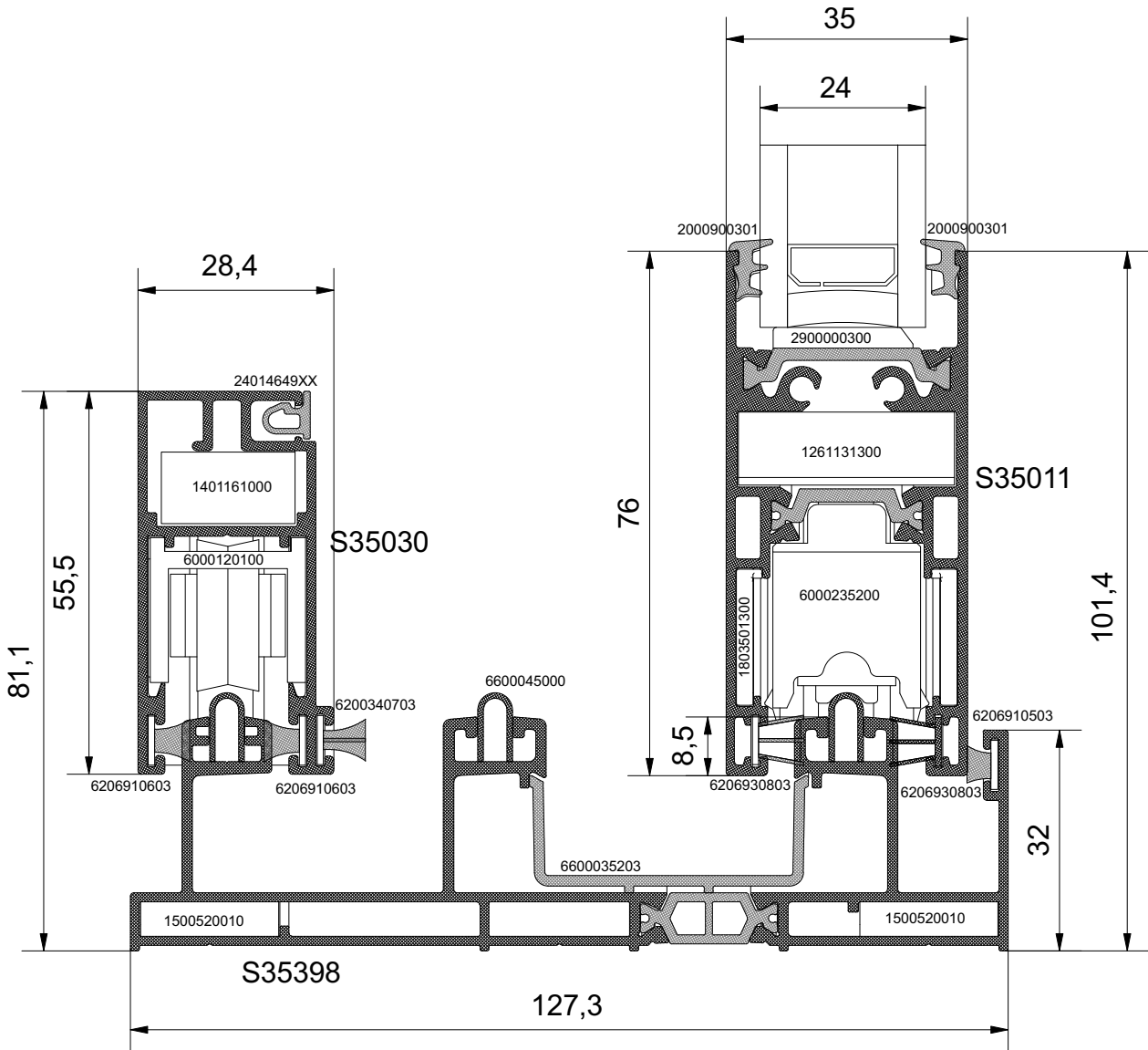
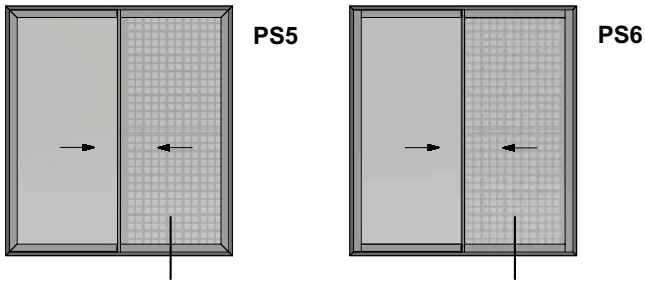

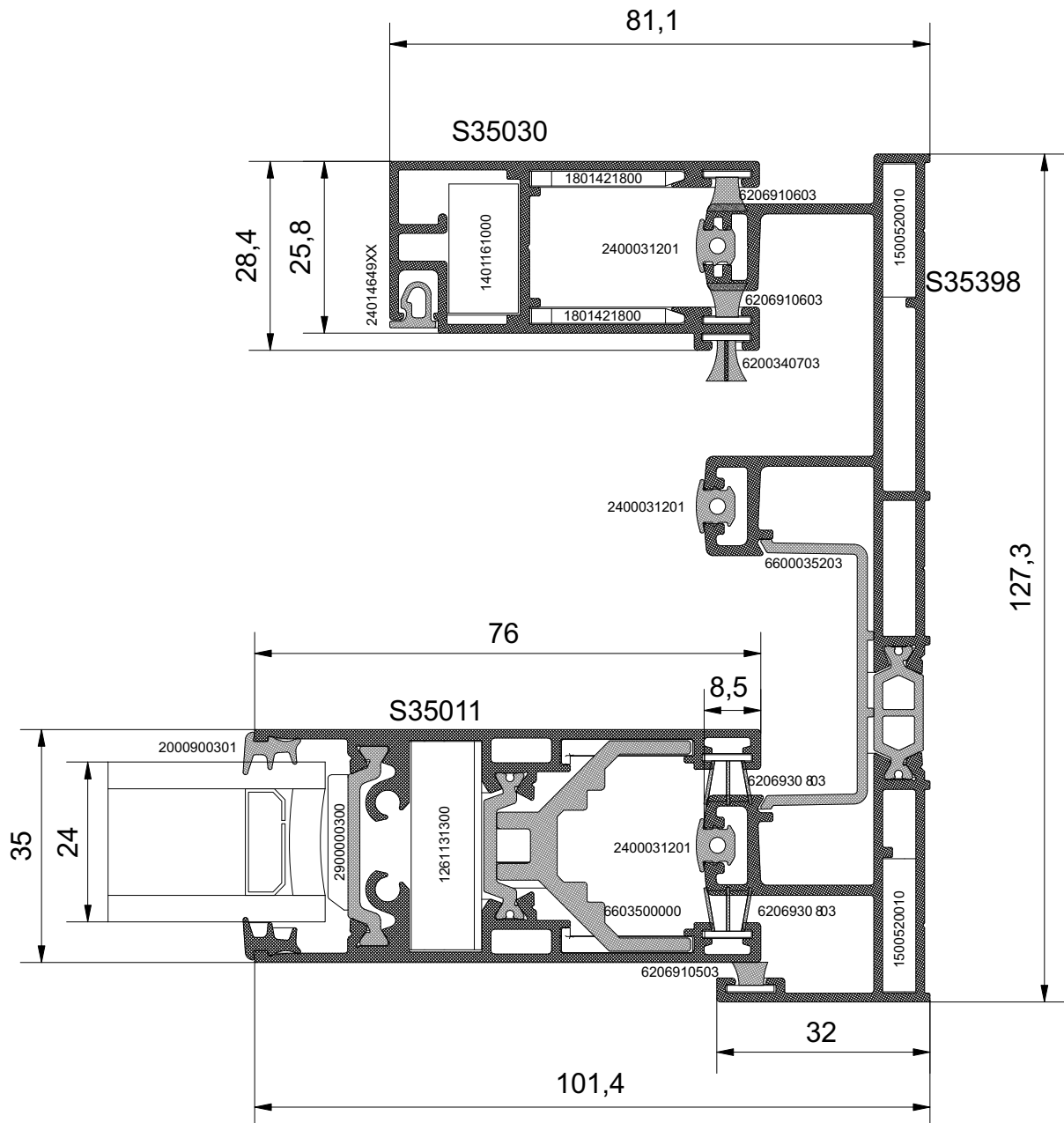
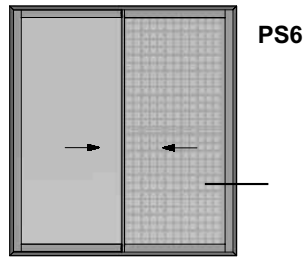
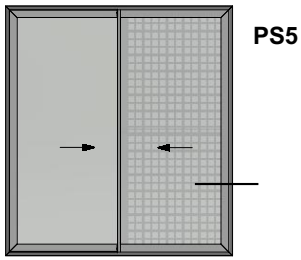

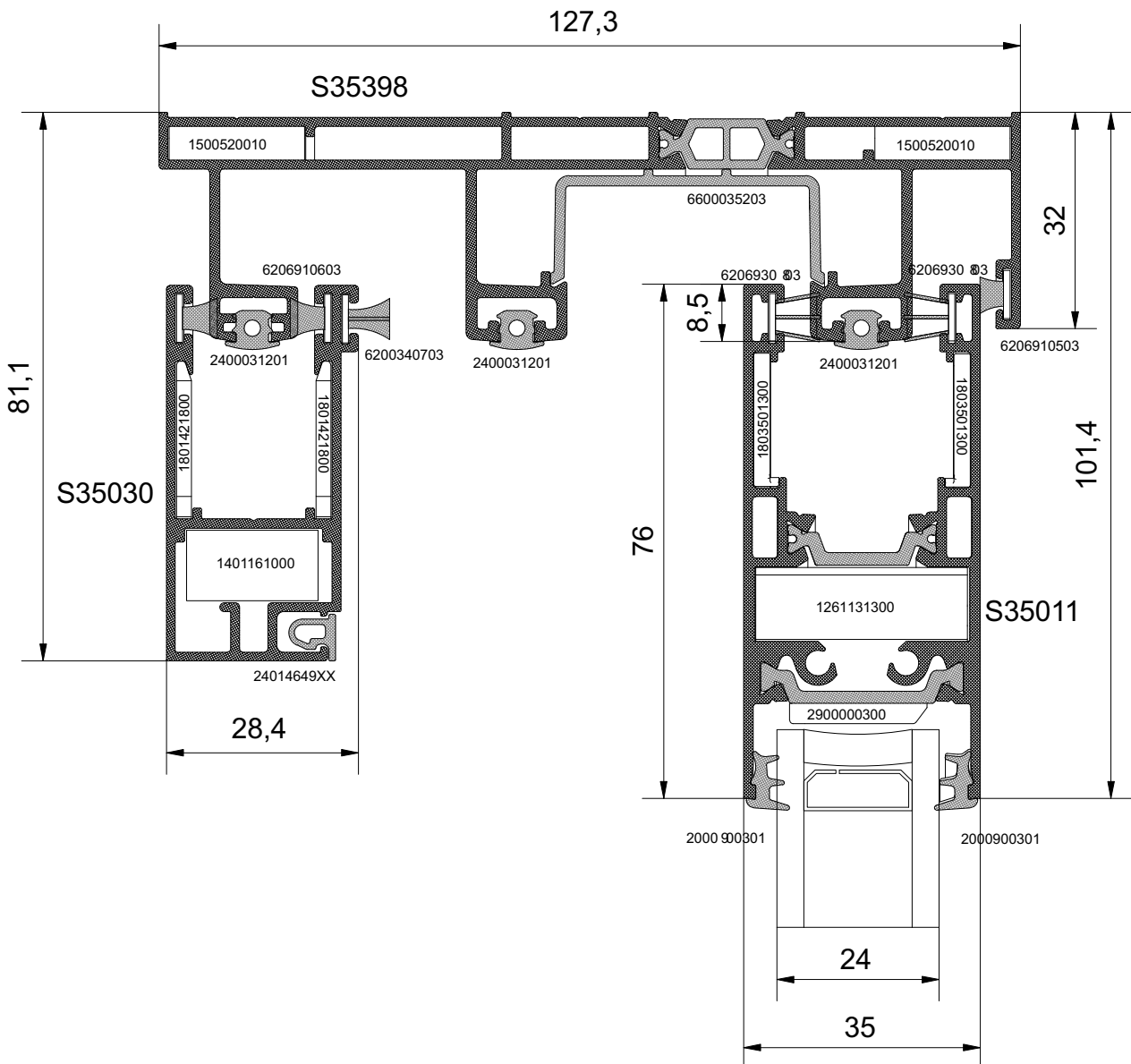
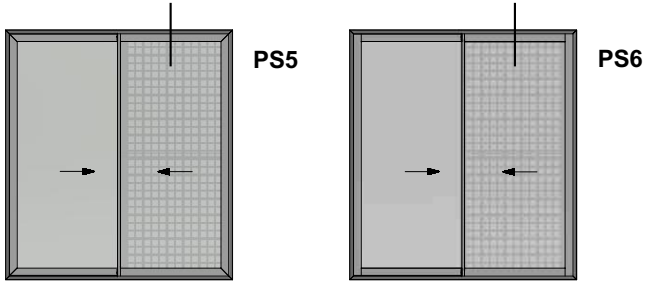

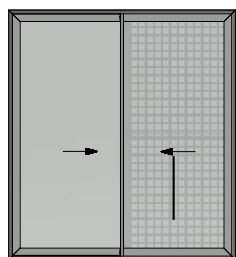

PS5

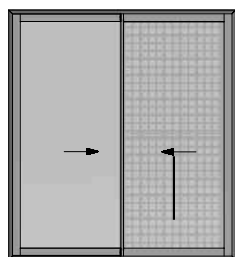

PS6

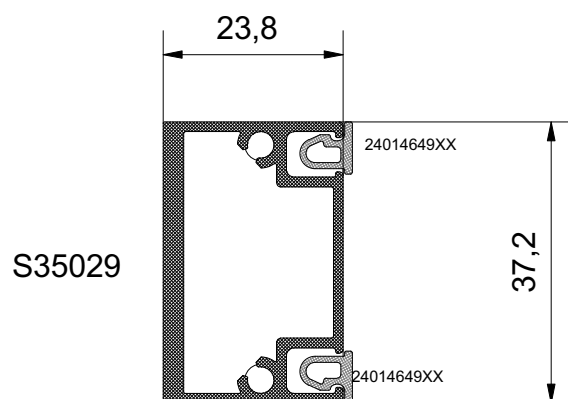

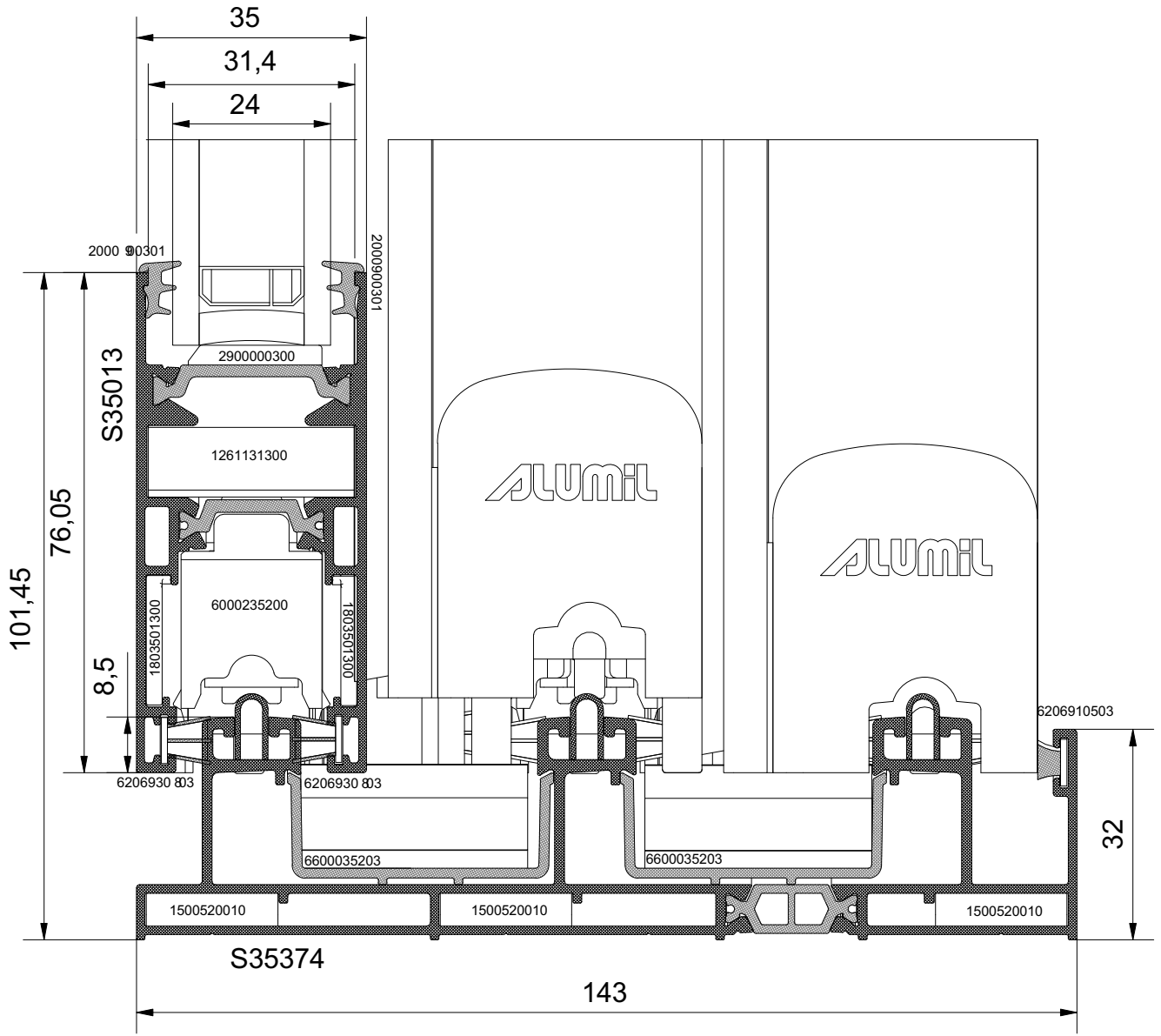
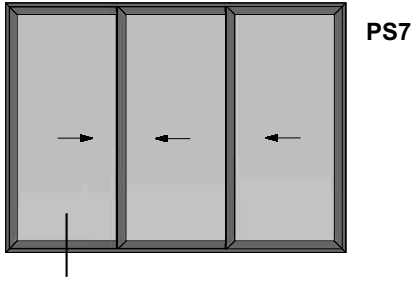

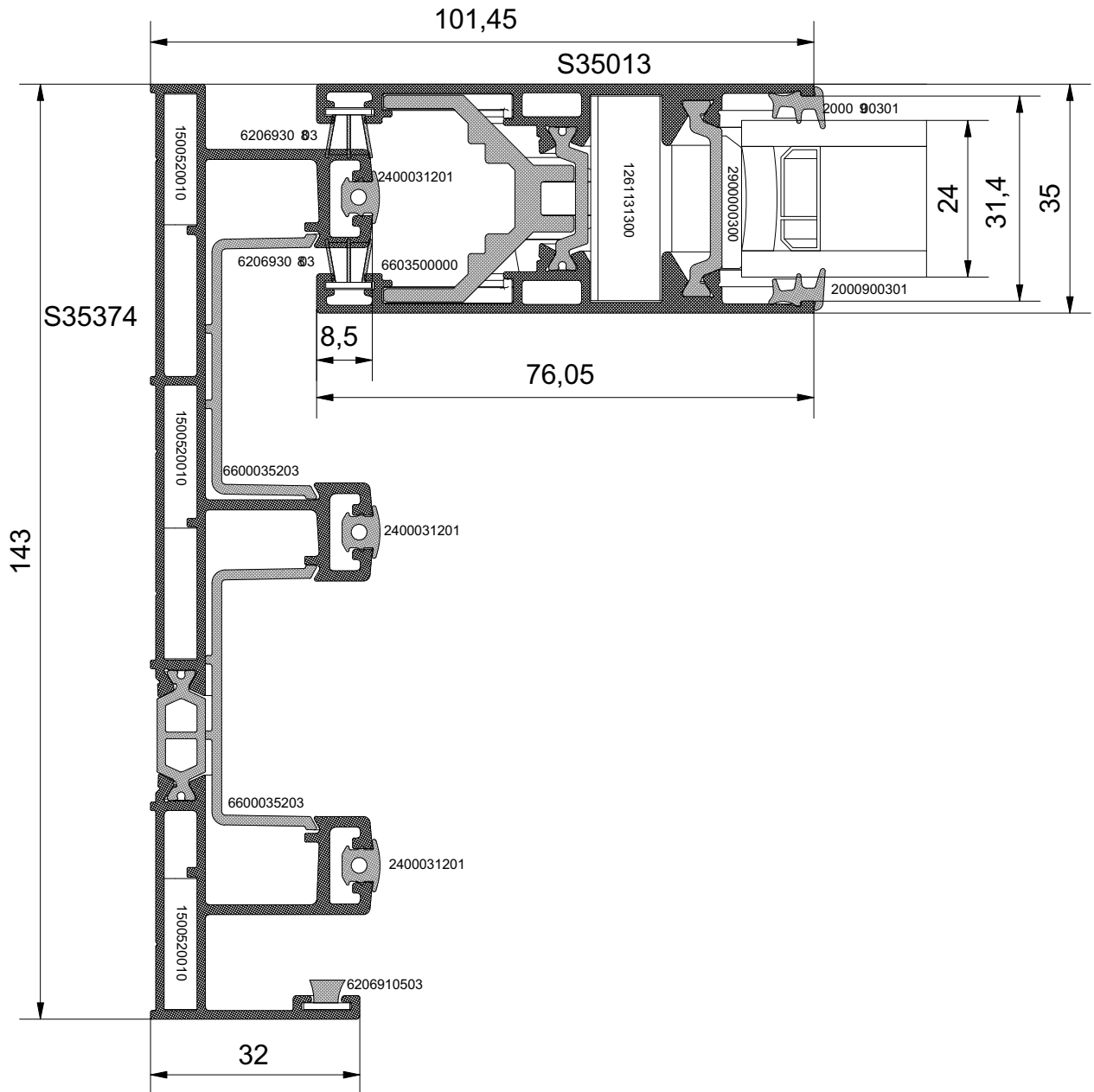
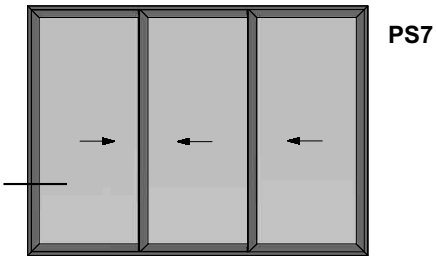

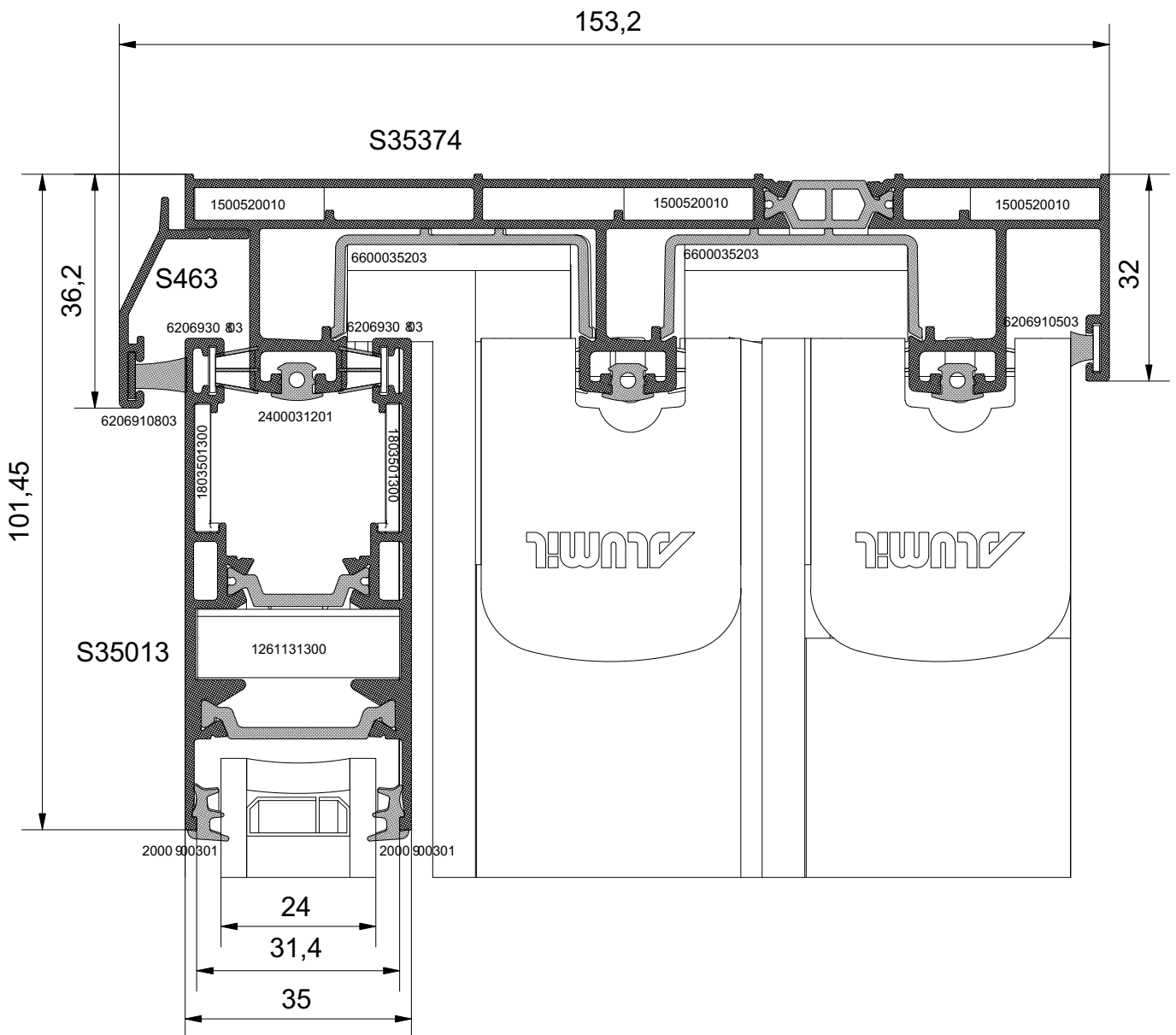
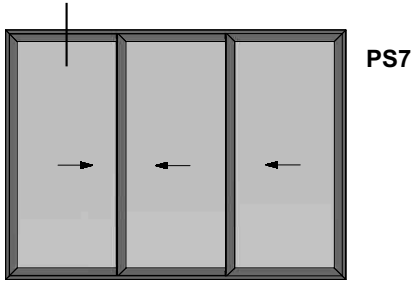

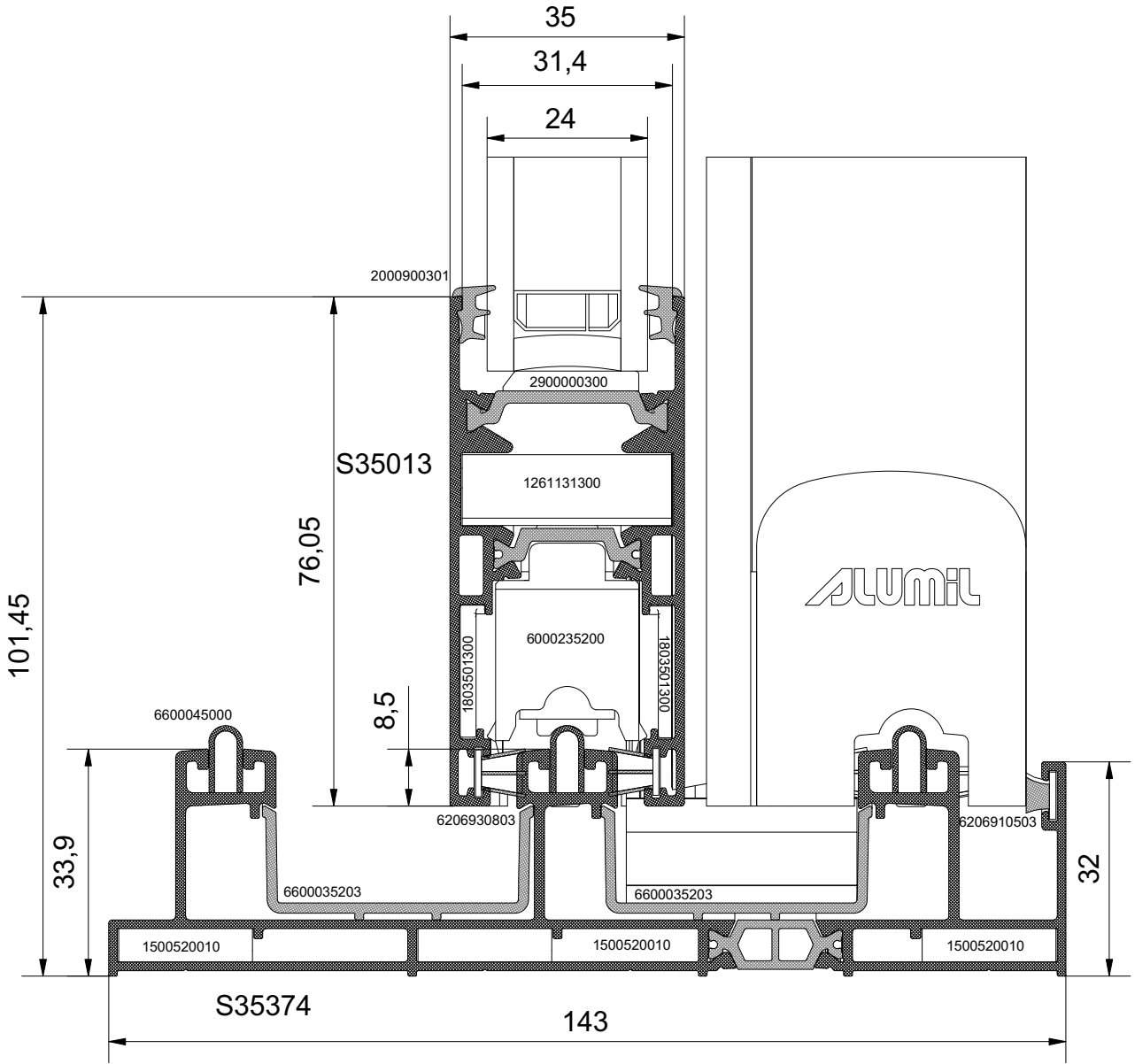
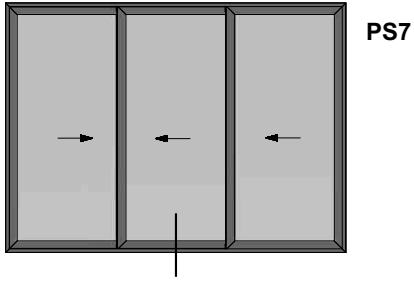

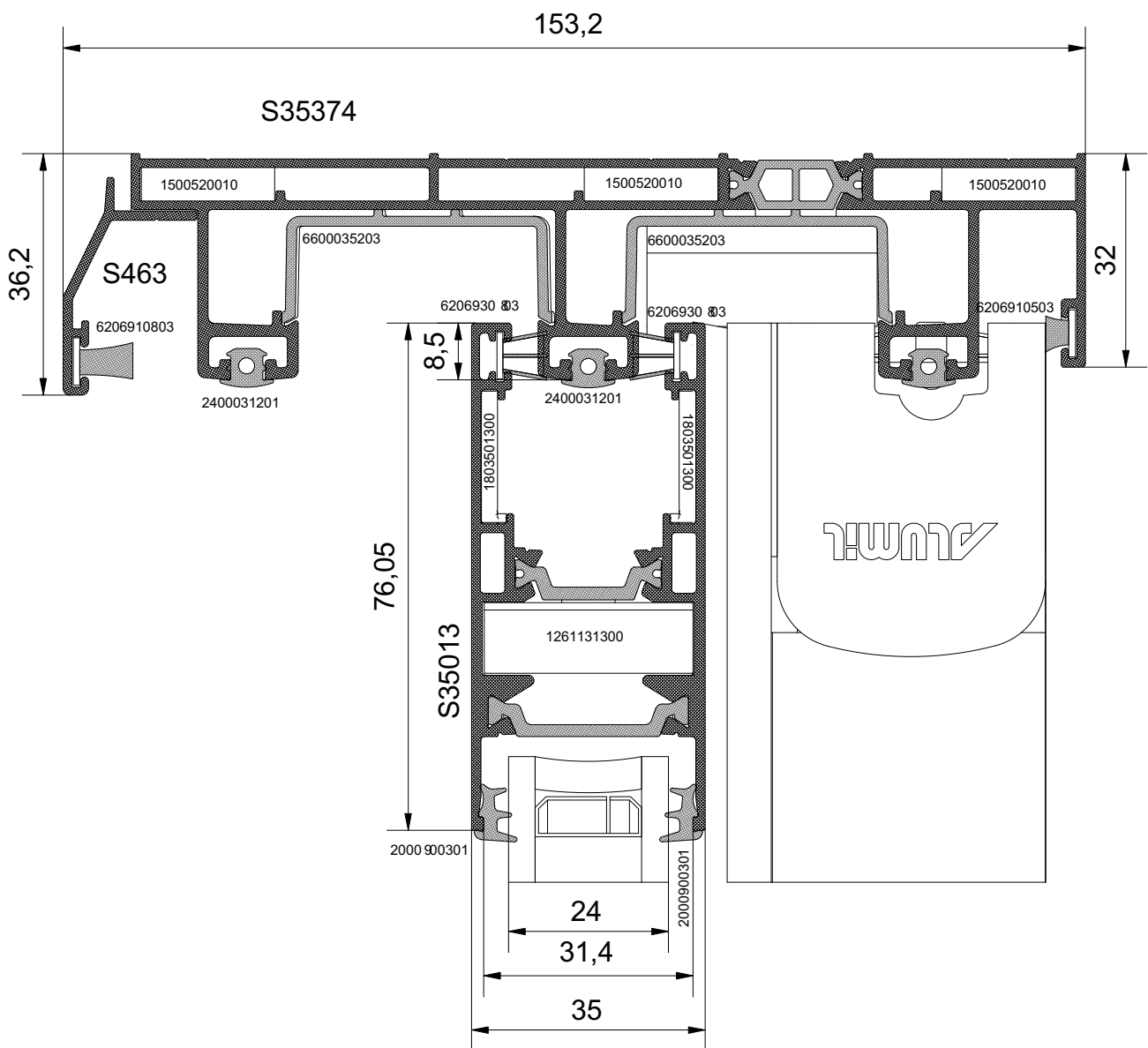
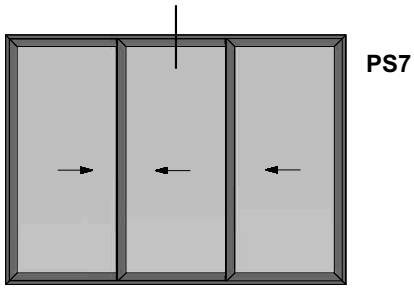

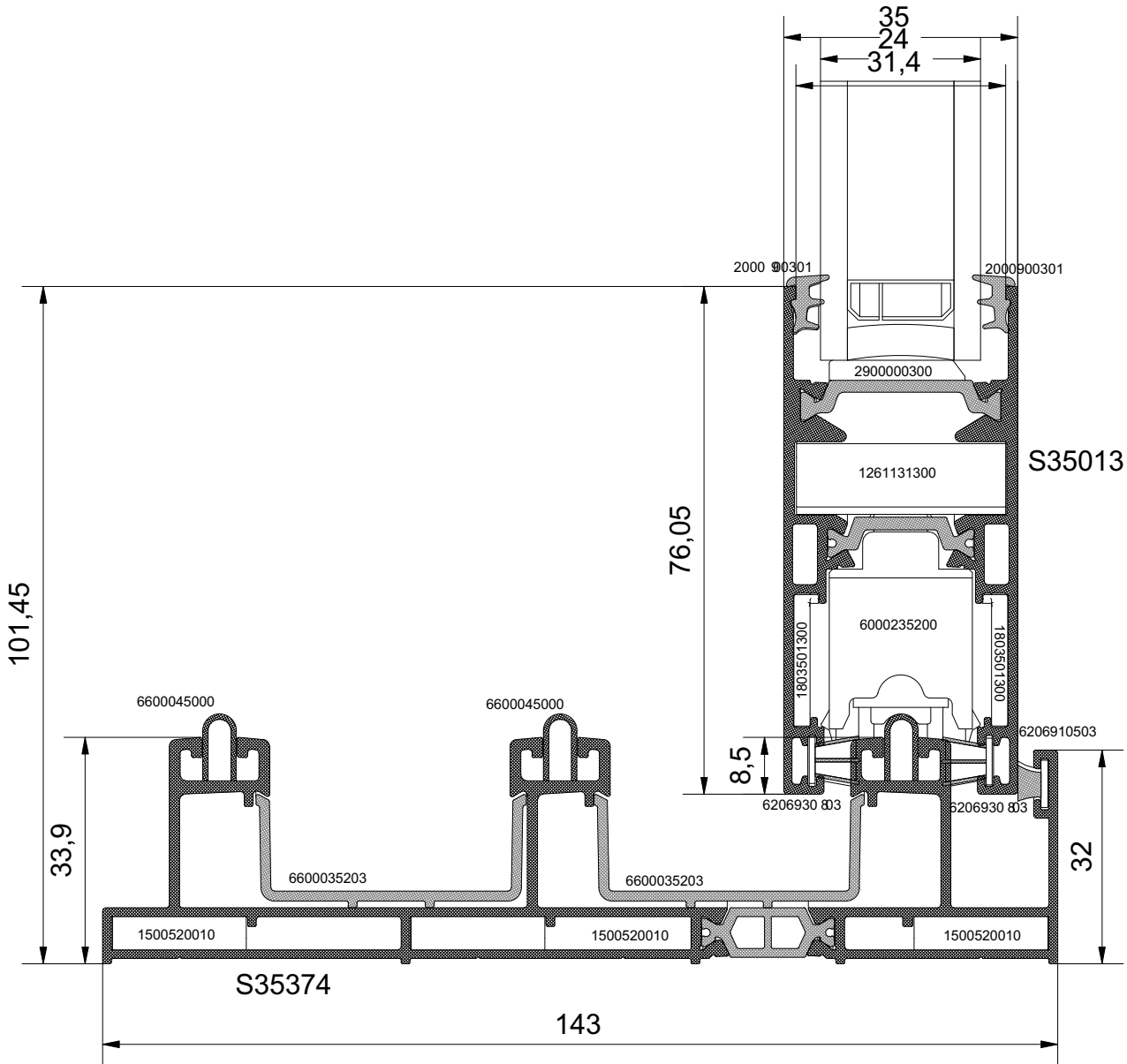
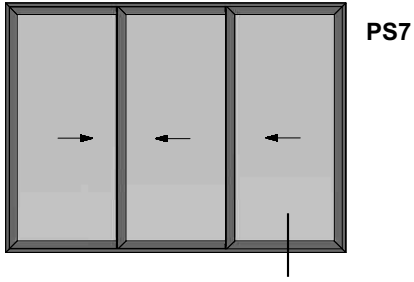

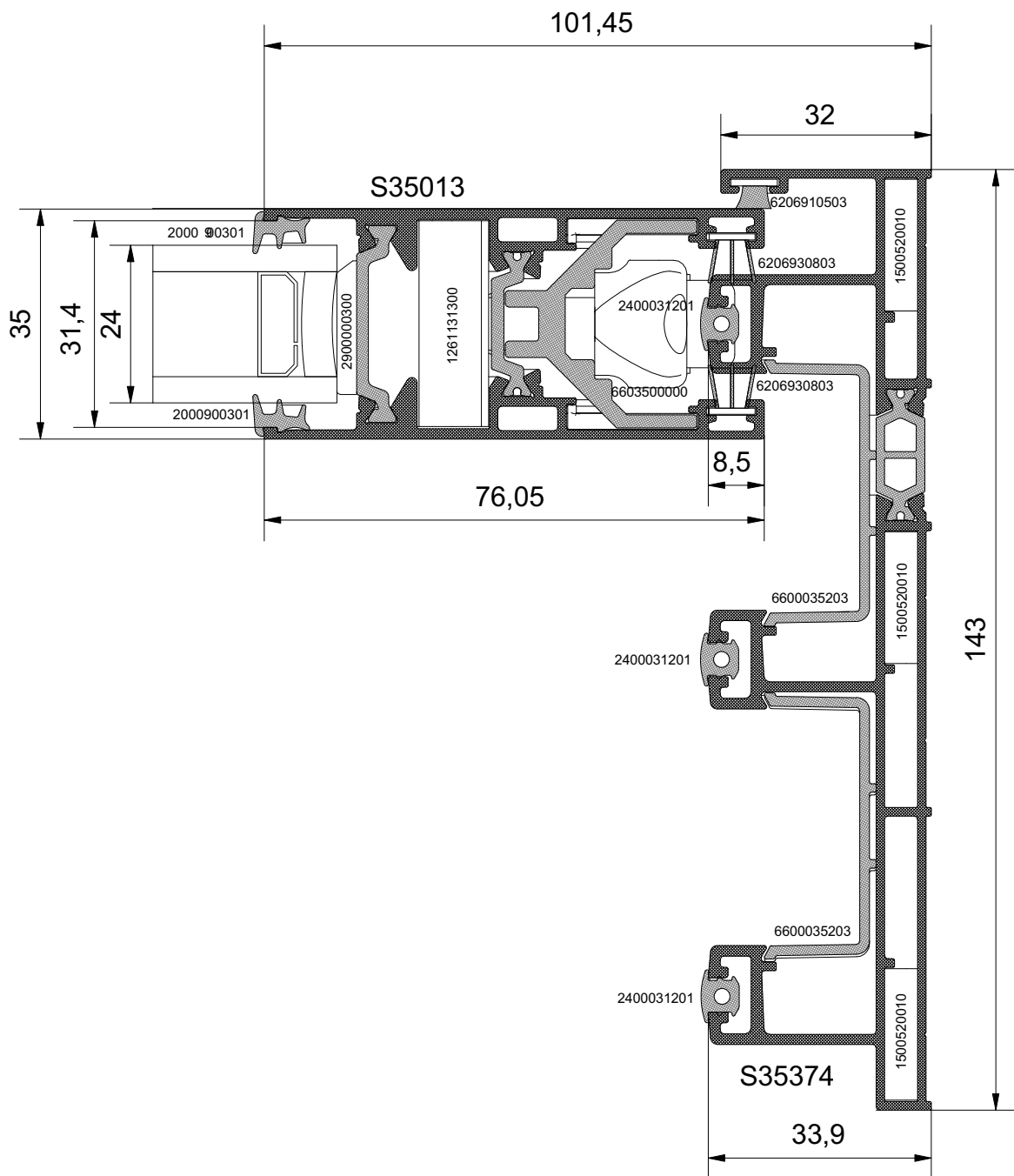
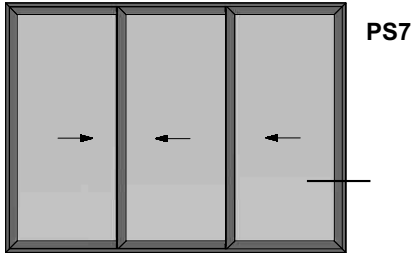

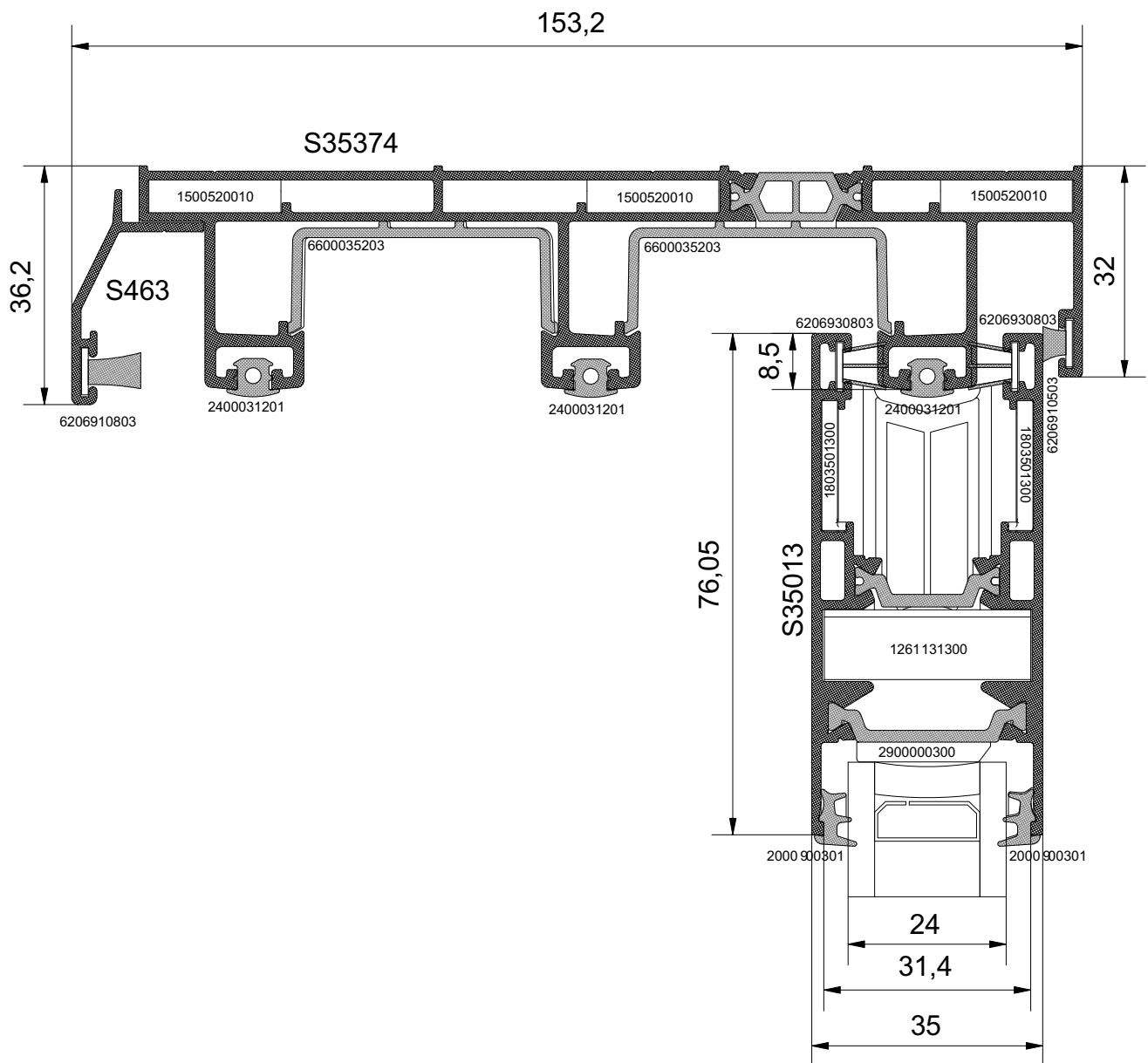
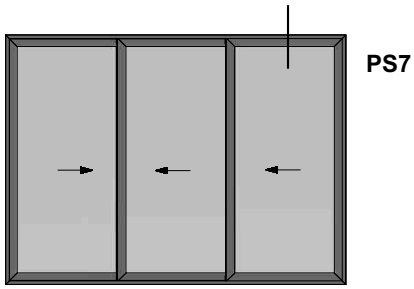

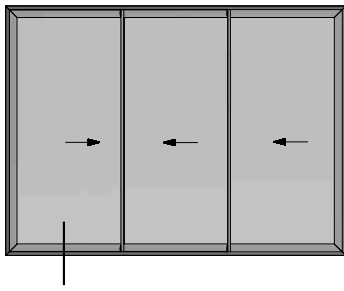

PS8

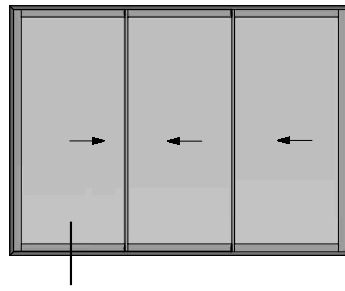

PS9

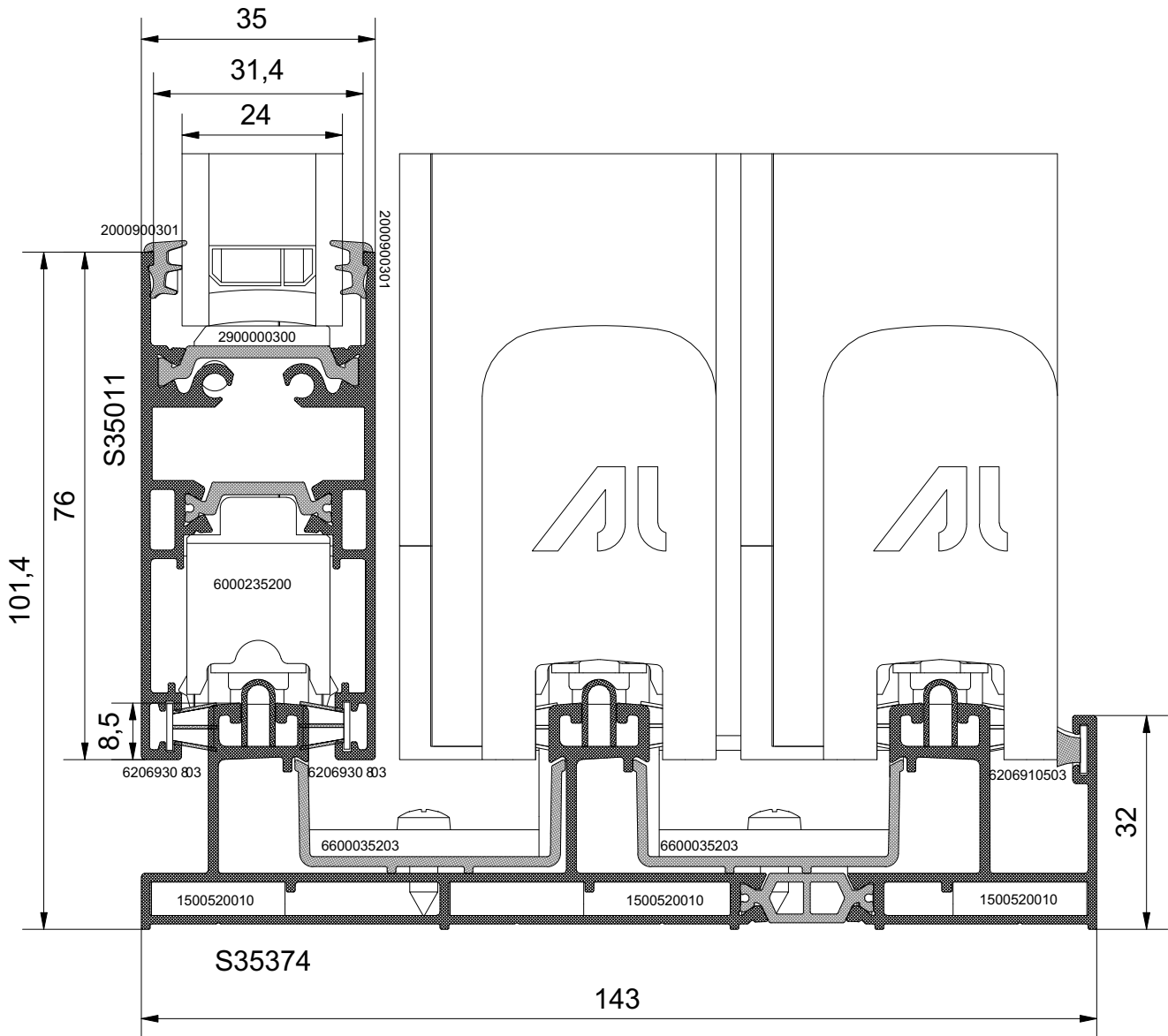

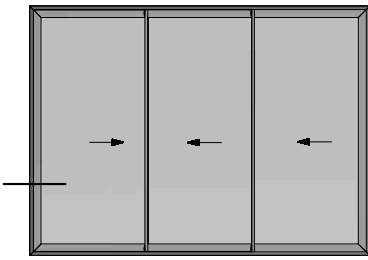

PS8

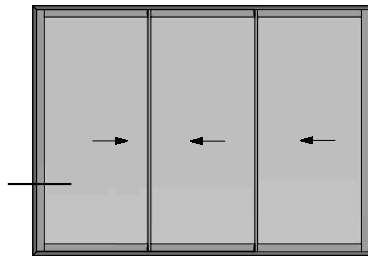

PS9

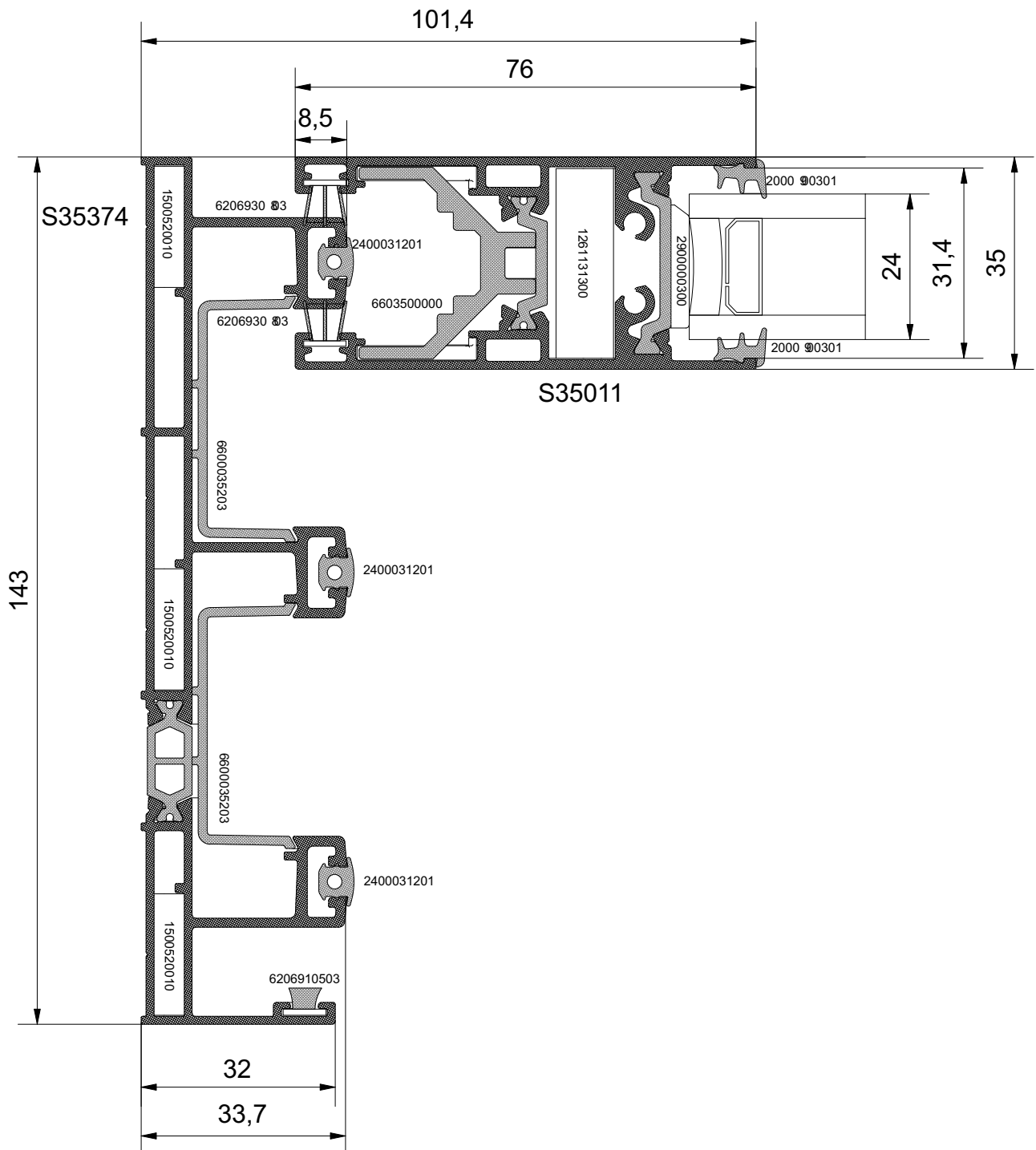

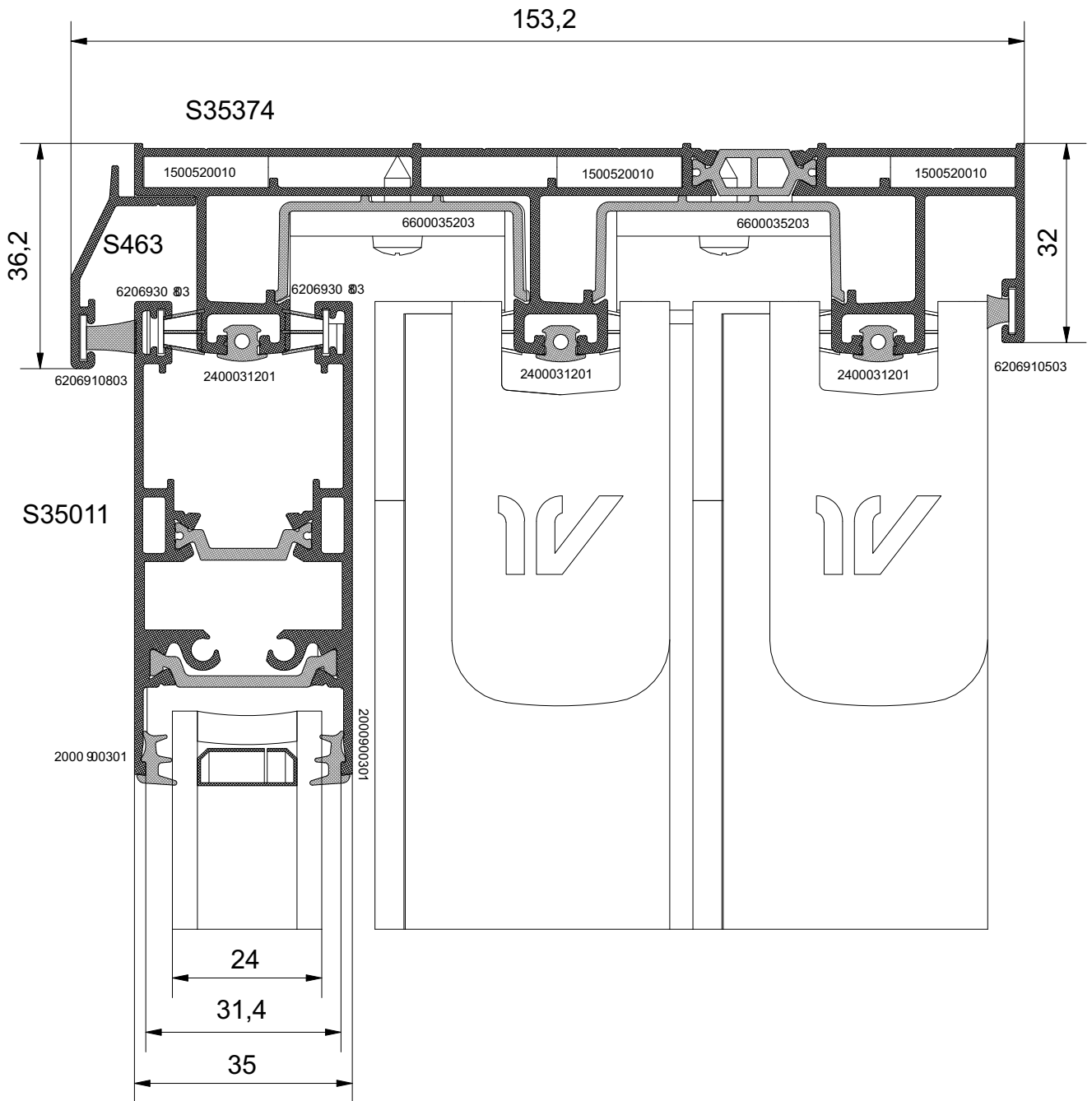
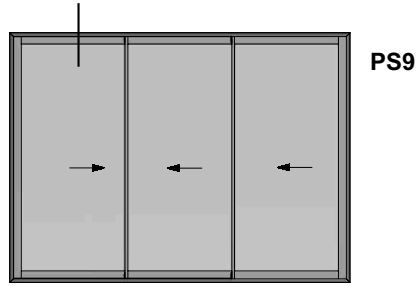
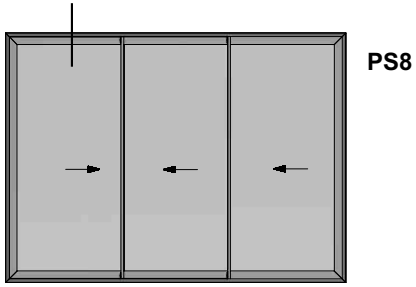

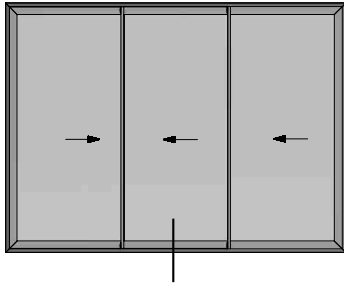

PS8

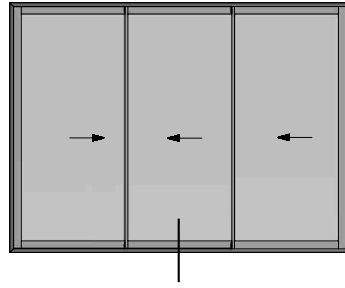

PS9

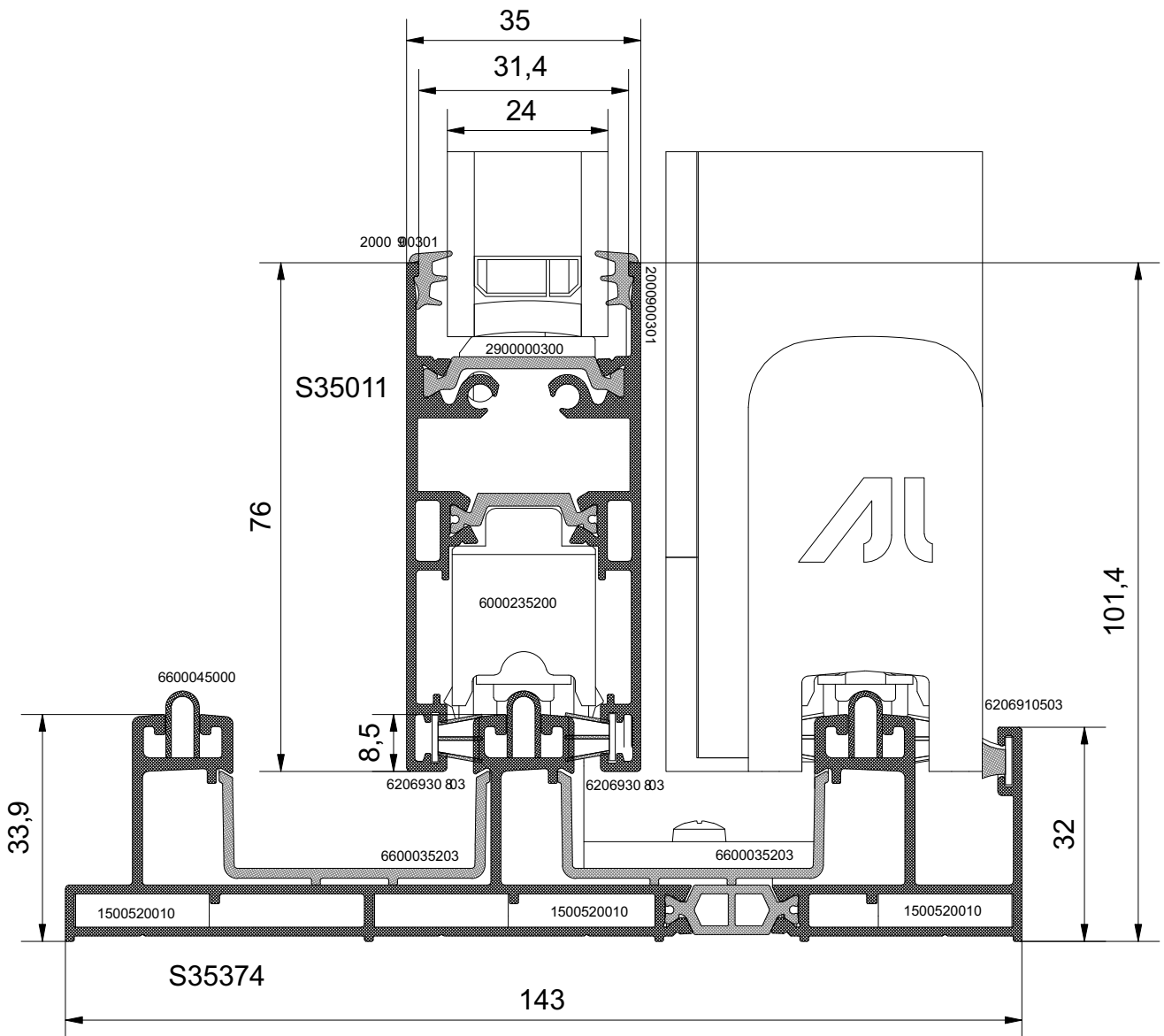

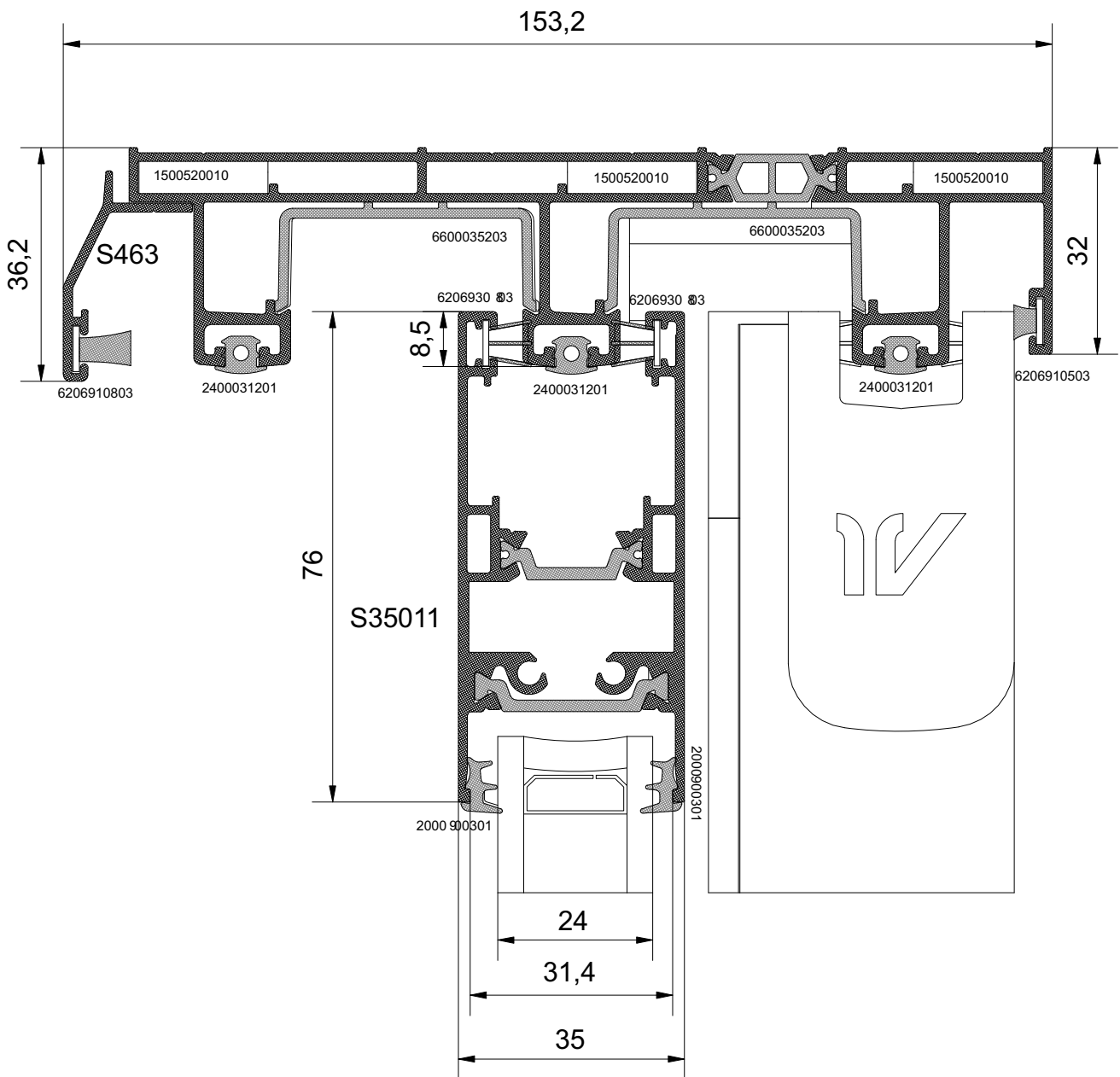
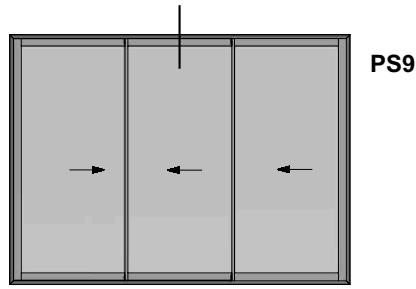
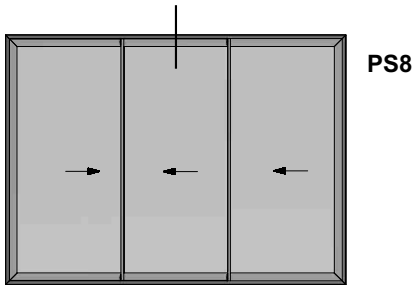

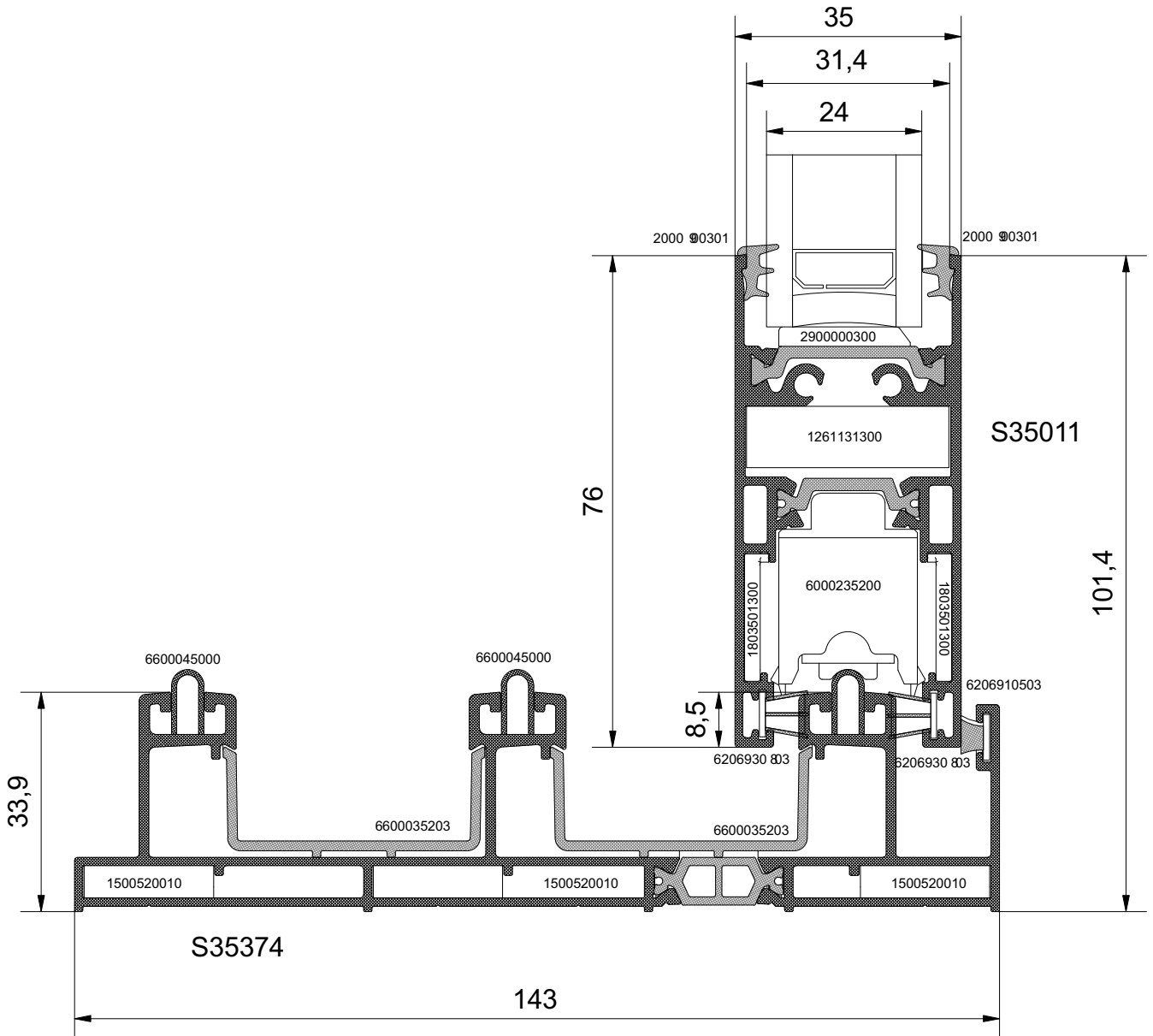
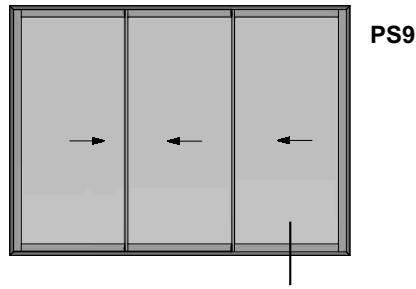
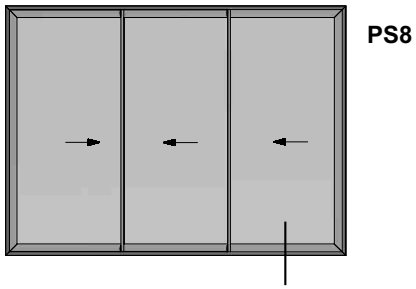

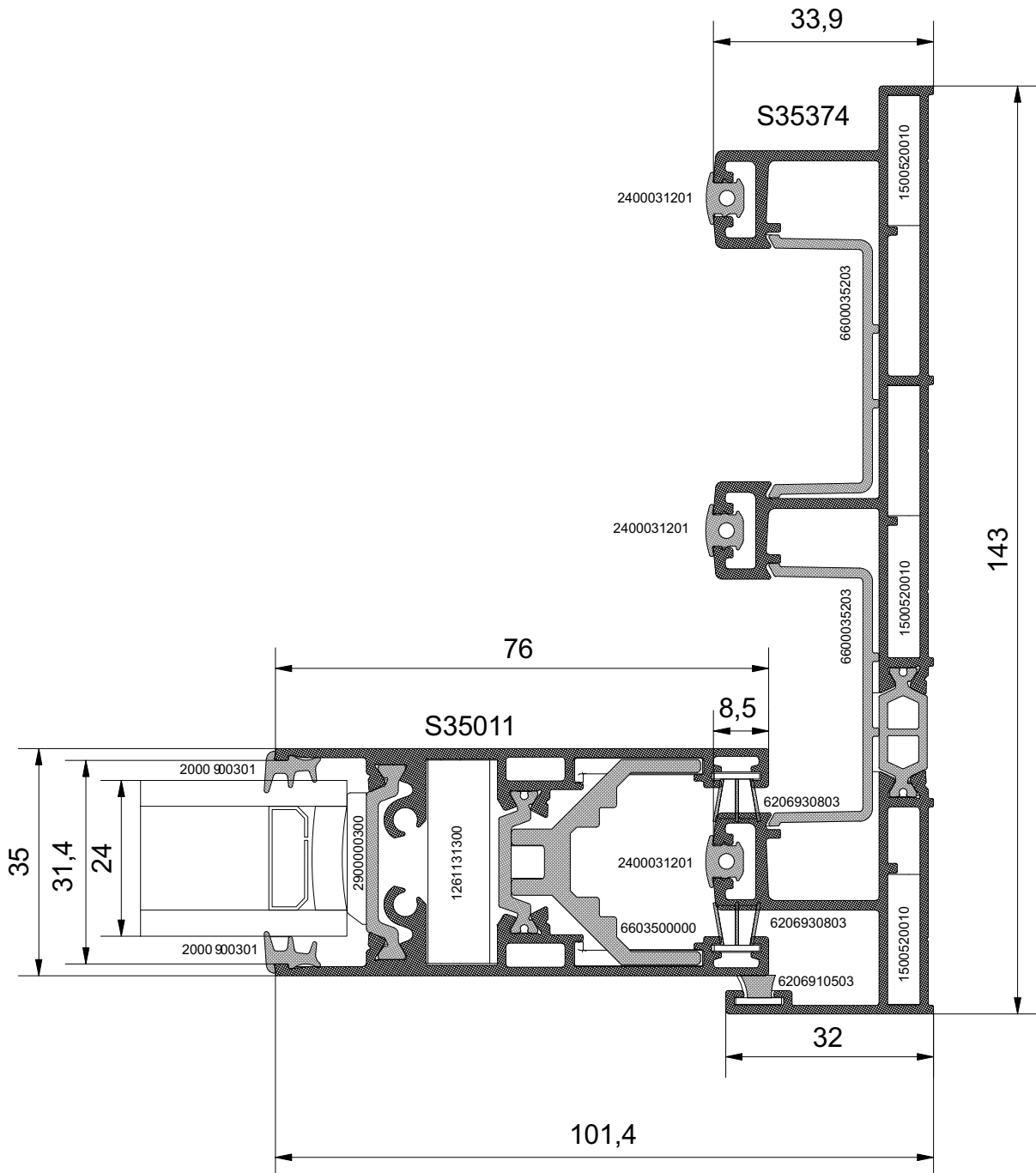
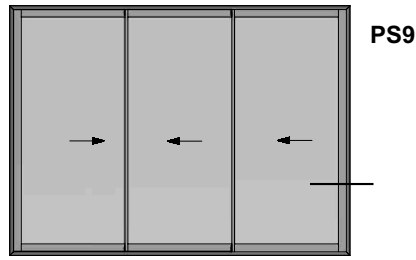
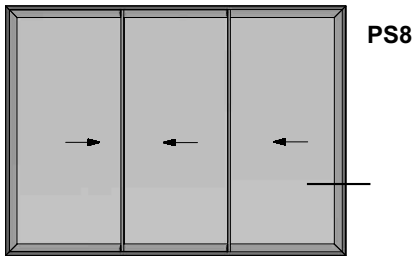

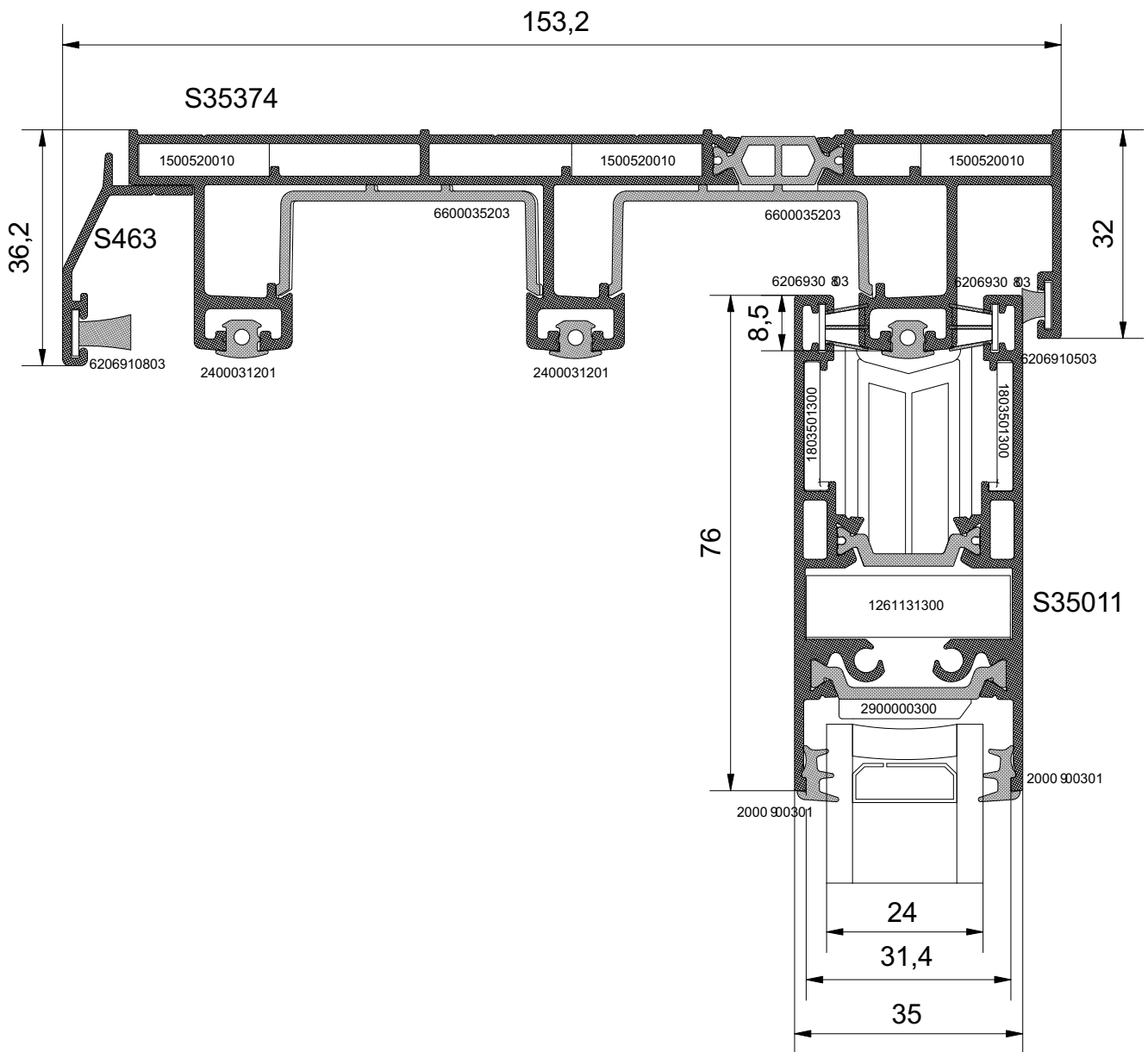
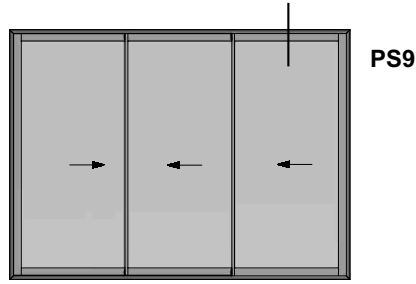
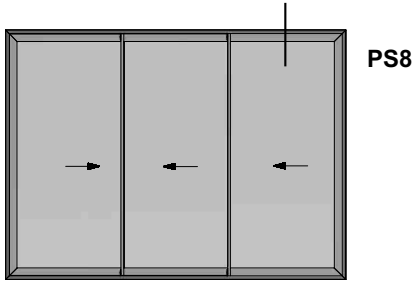

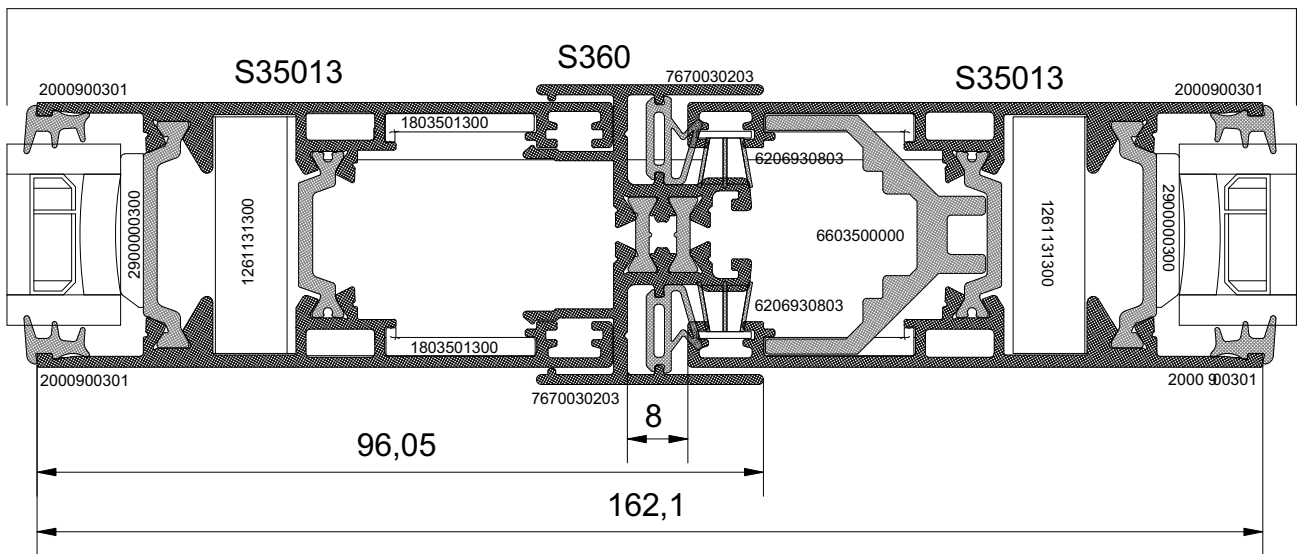
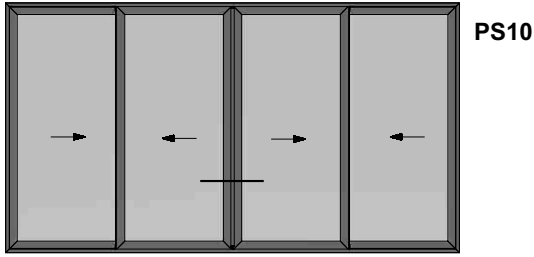

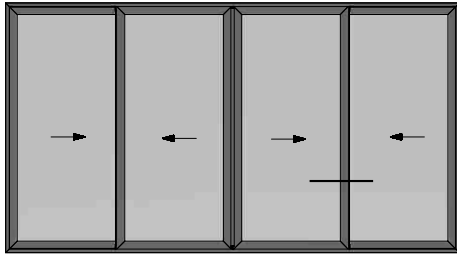

PS10

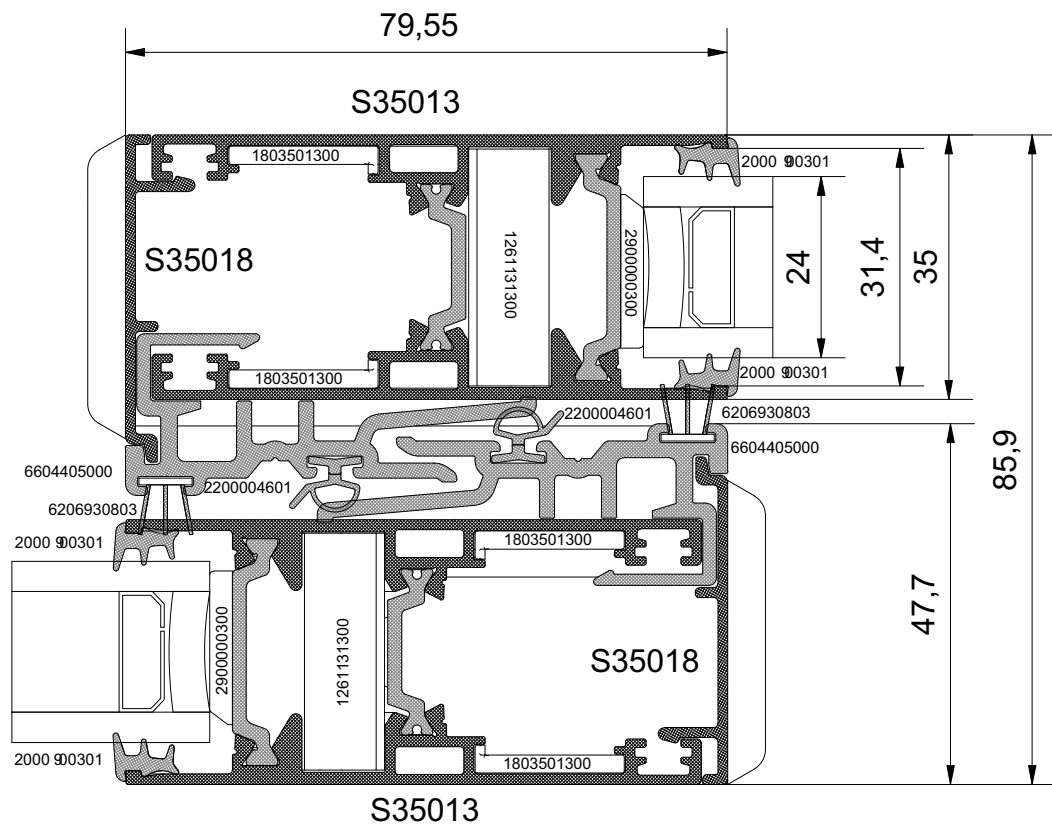

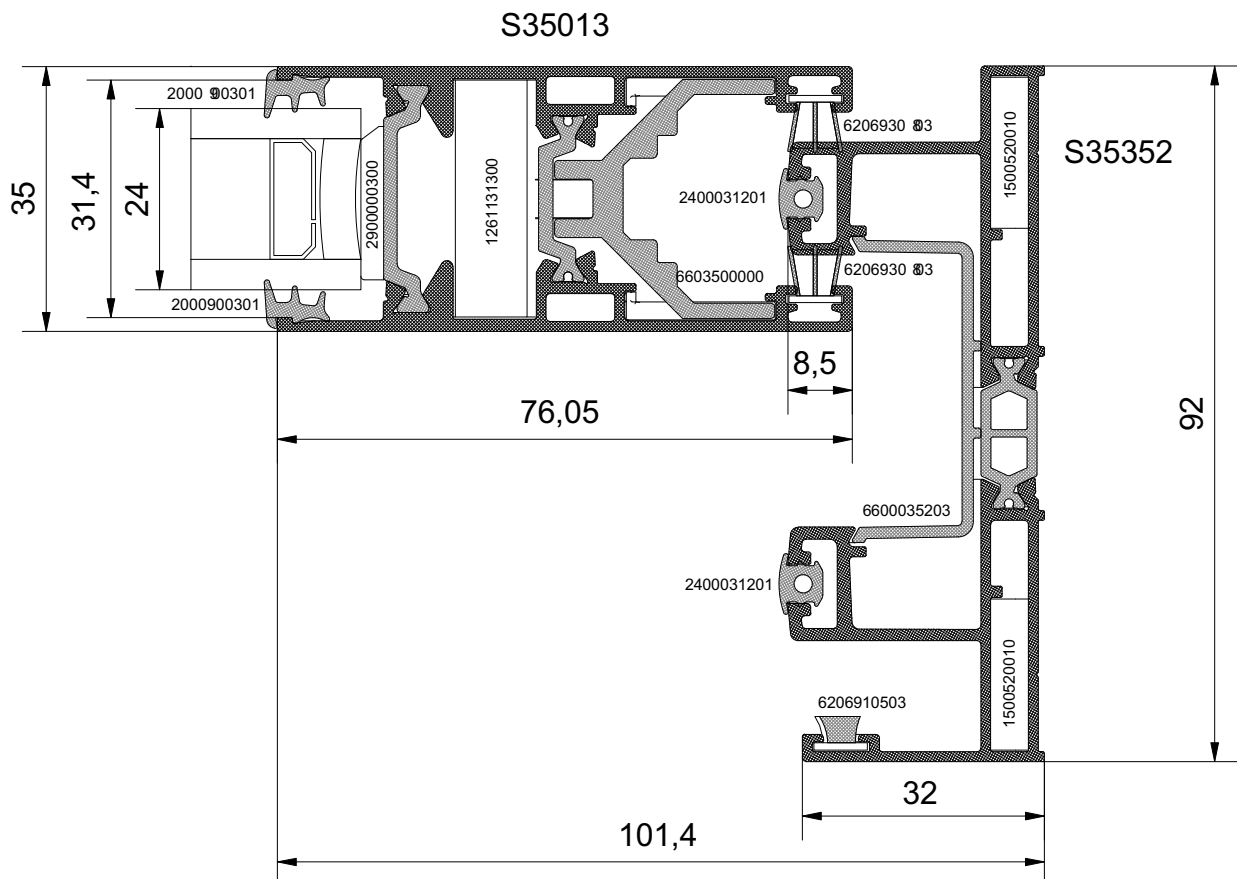
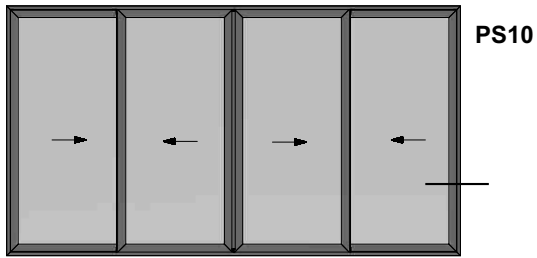

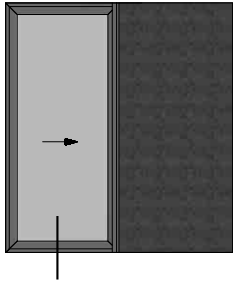

ILS1

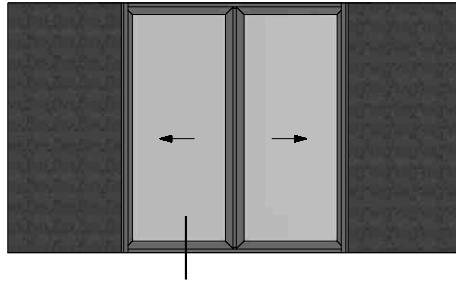

ILS3

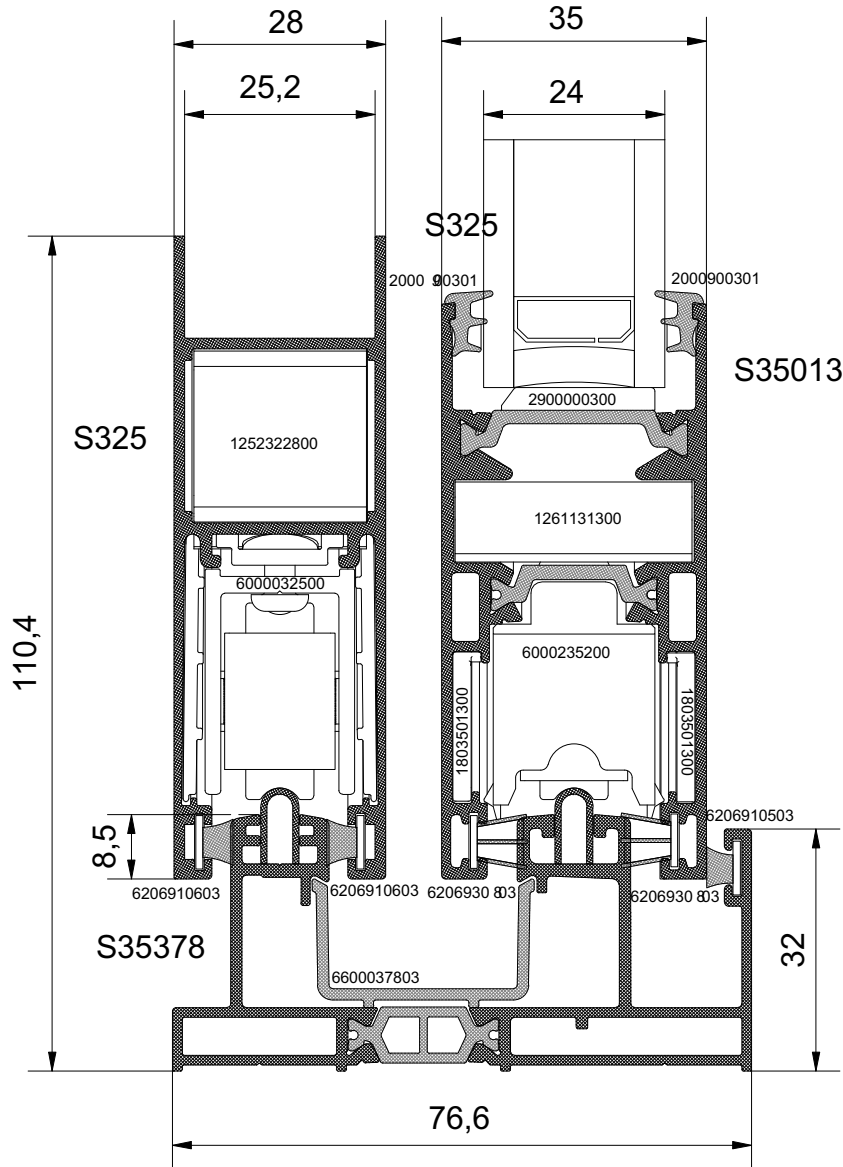

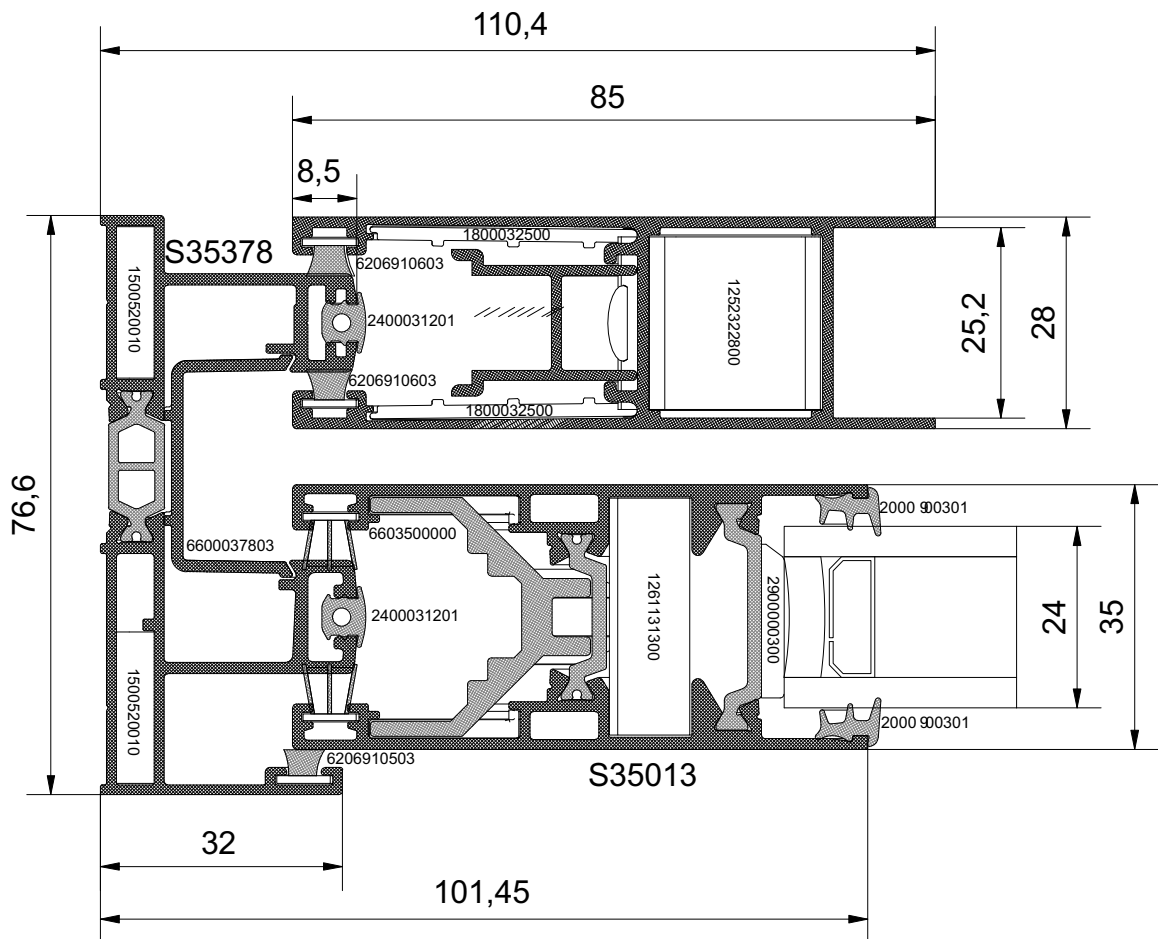
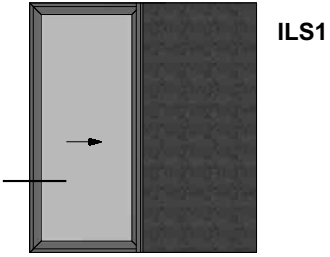



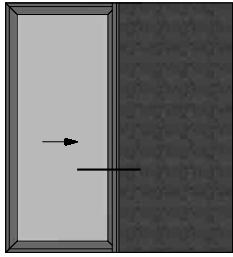

ILS1

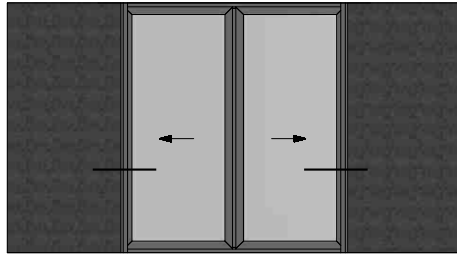

ILS3

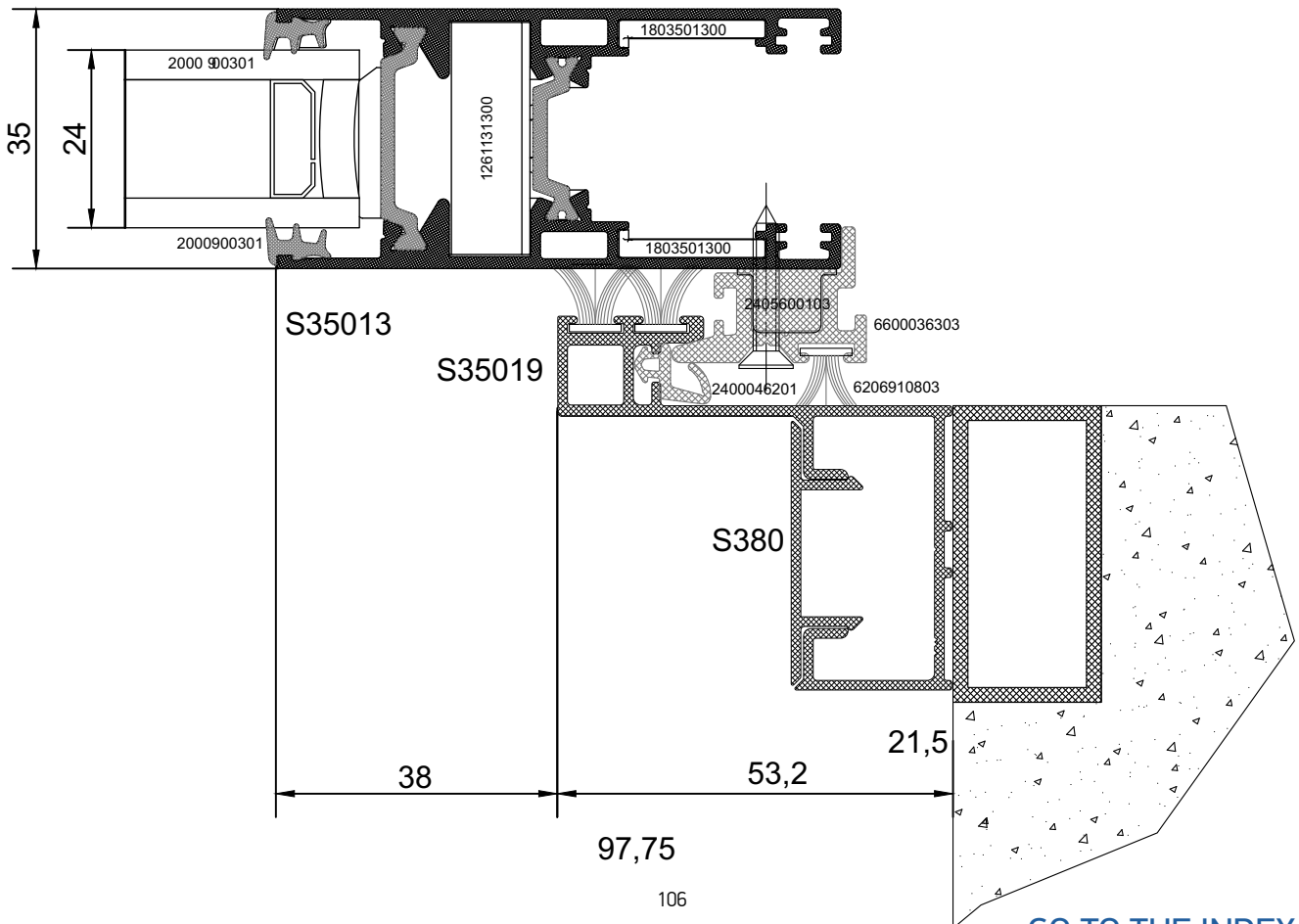
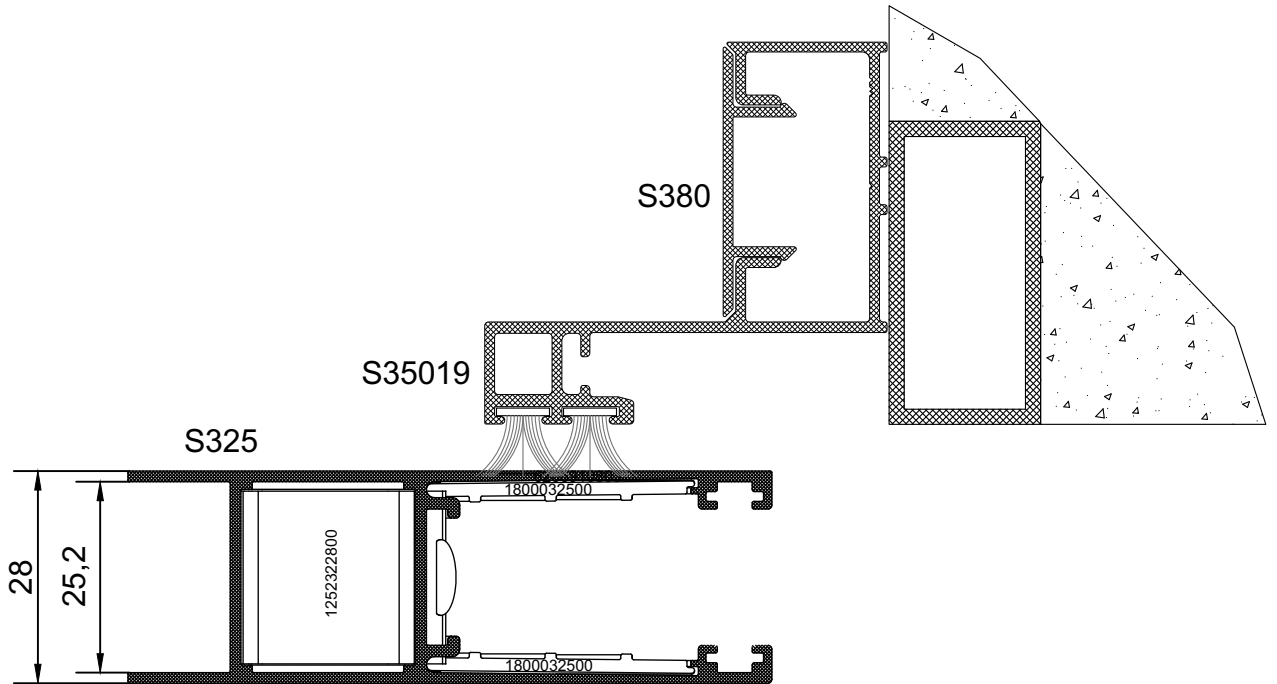

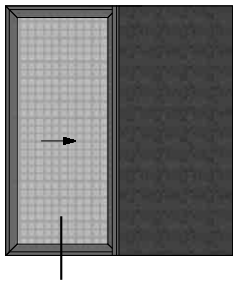

ILS2

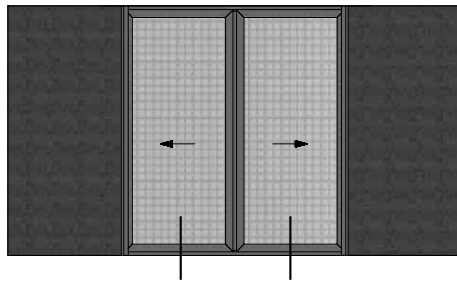

ILS4

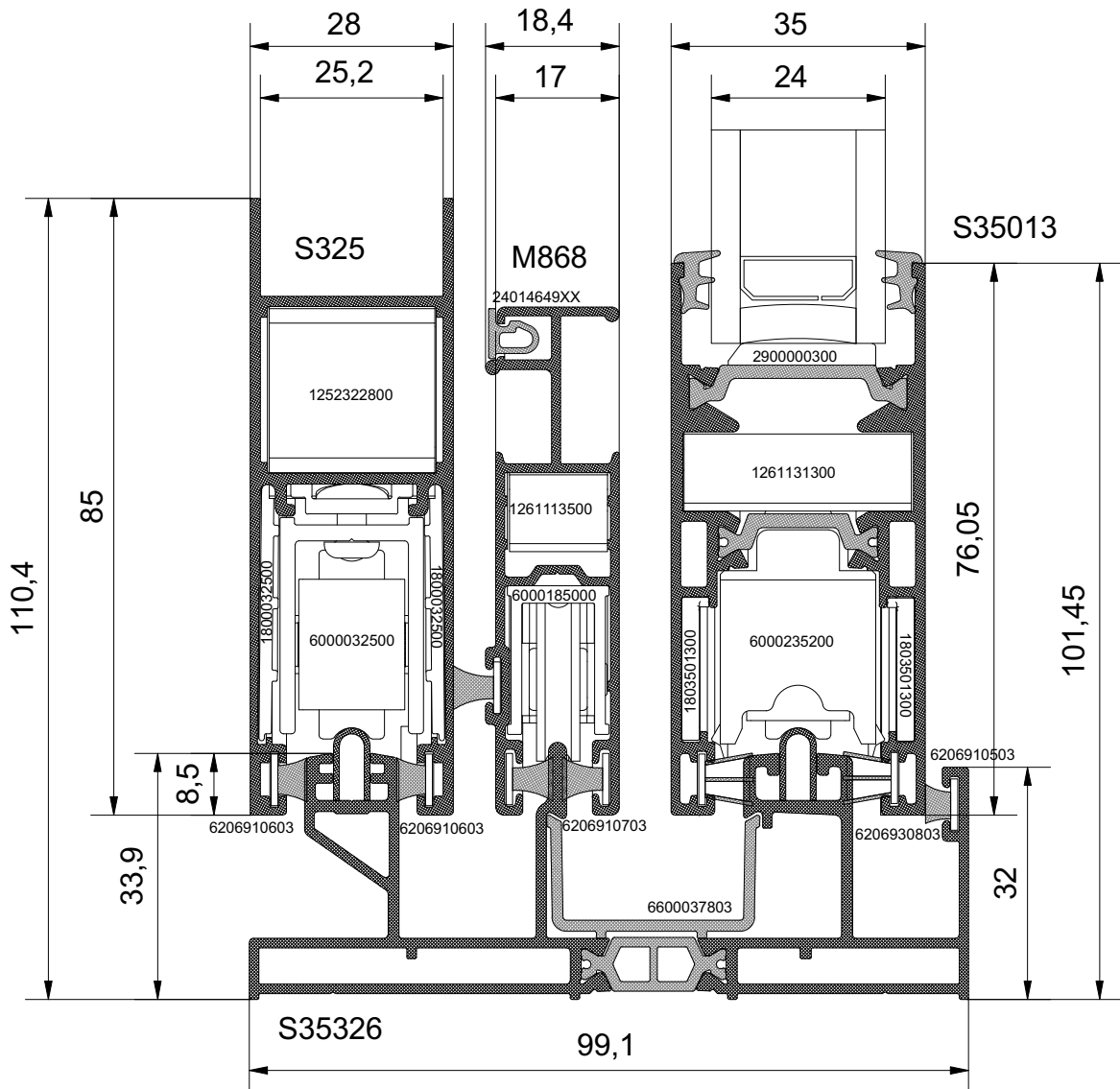

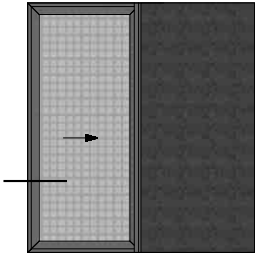

ILS2

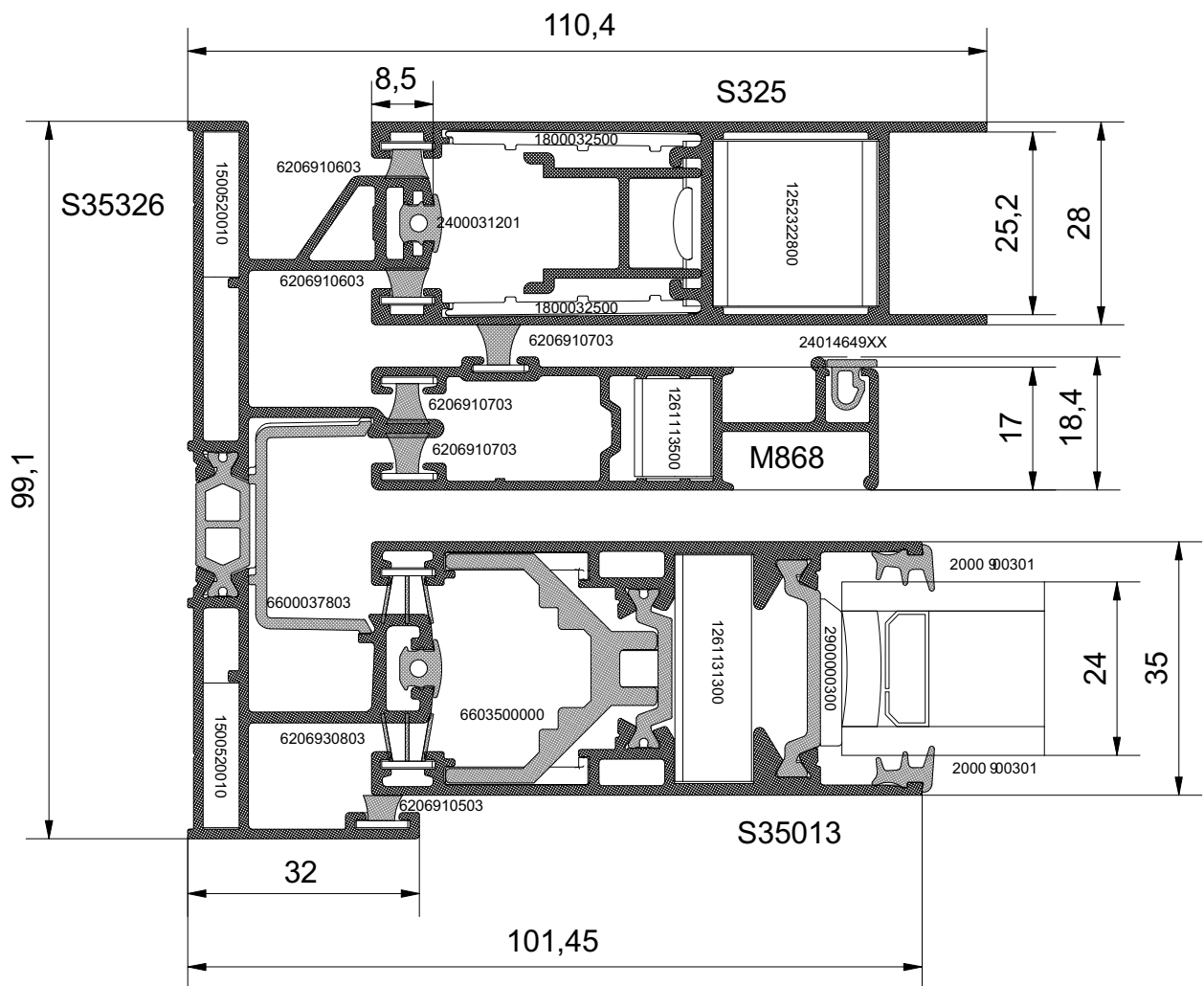

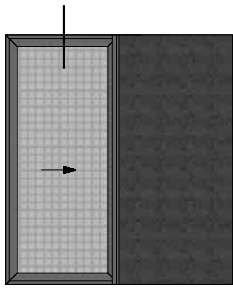

ILS2

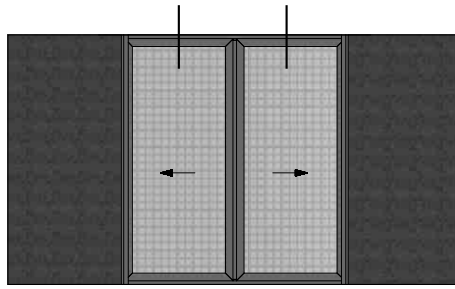

ILS4

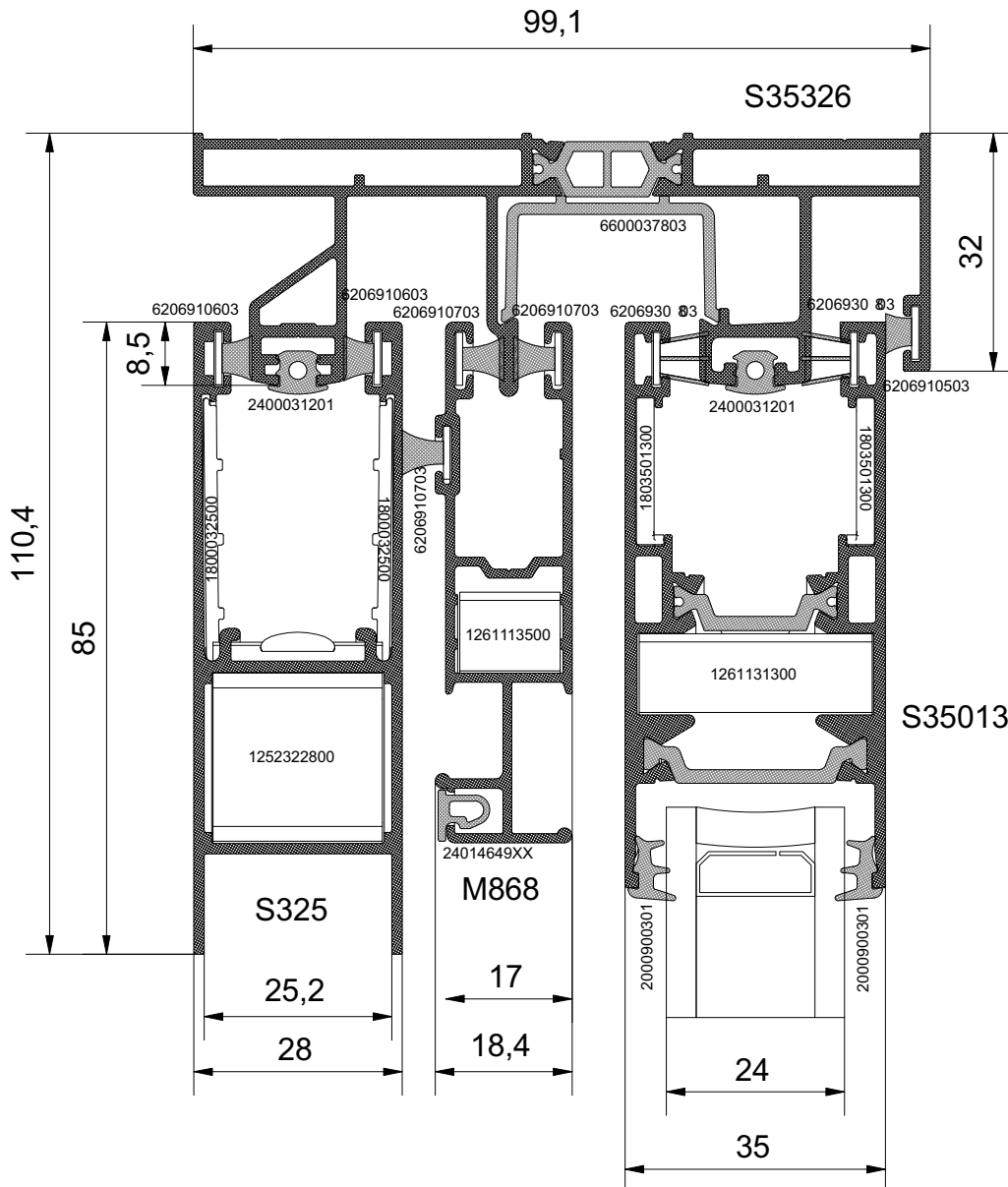

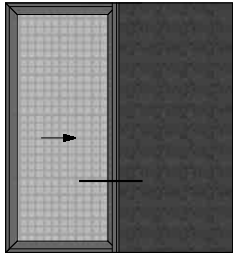

ILS2

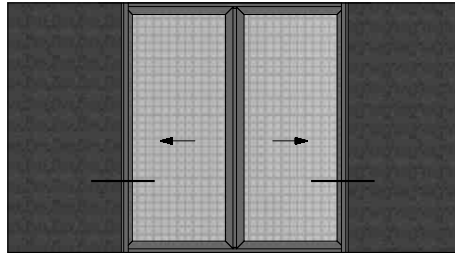

ILS4

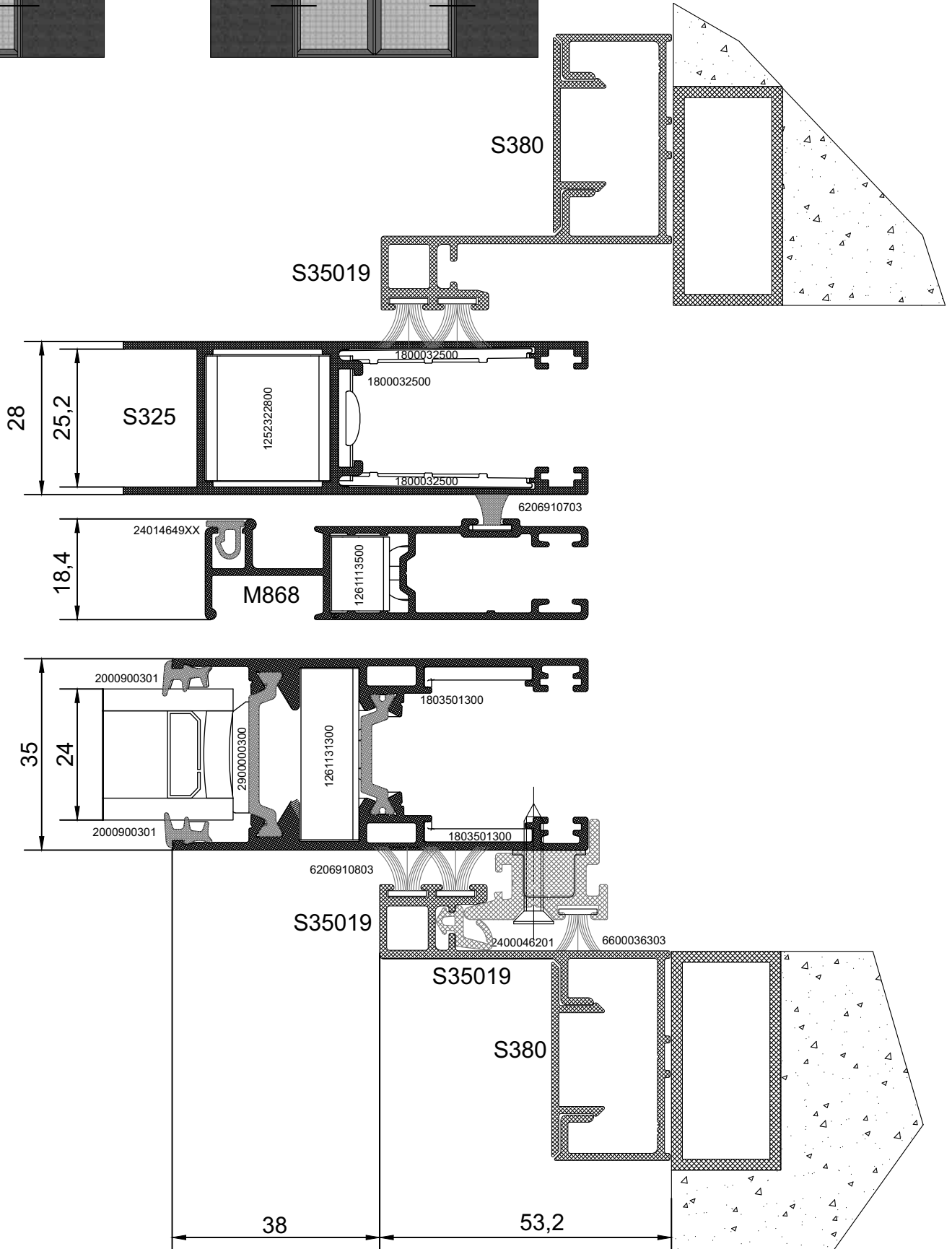

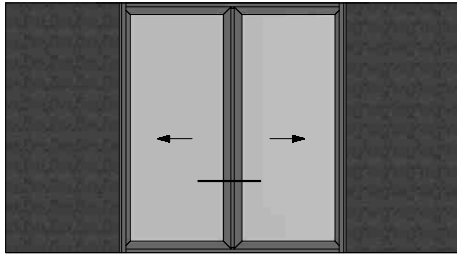

ILS3

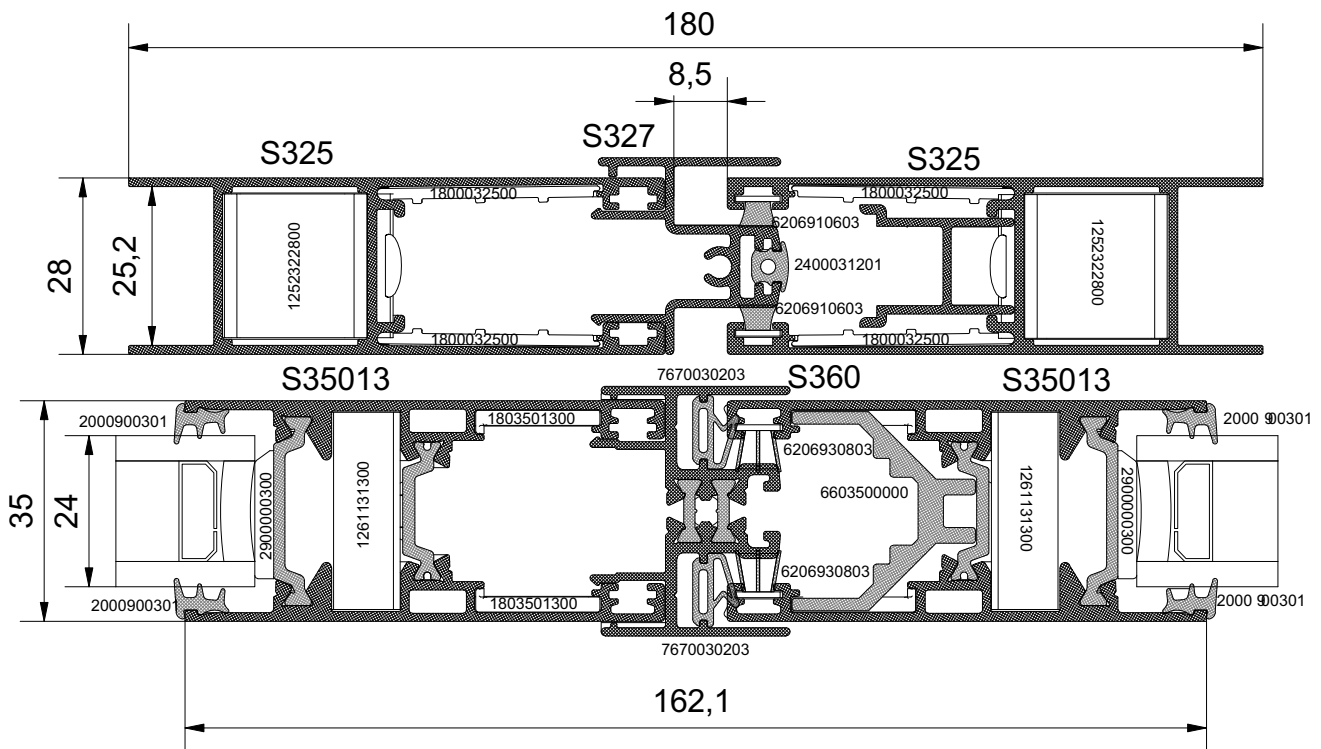

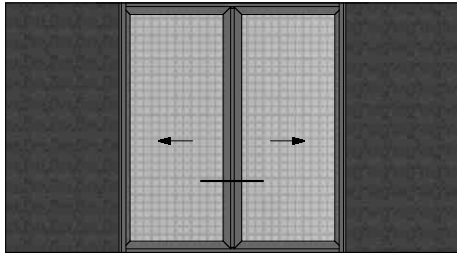

ILS4

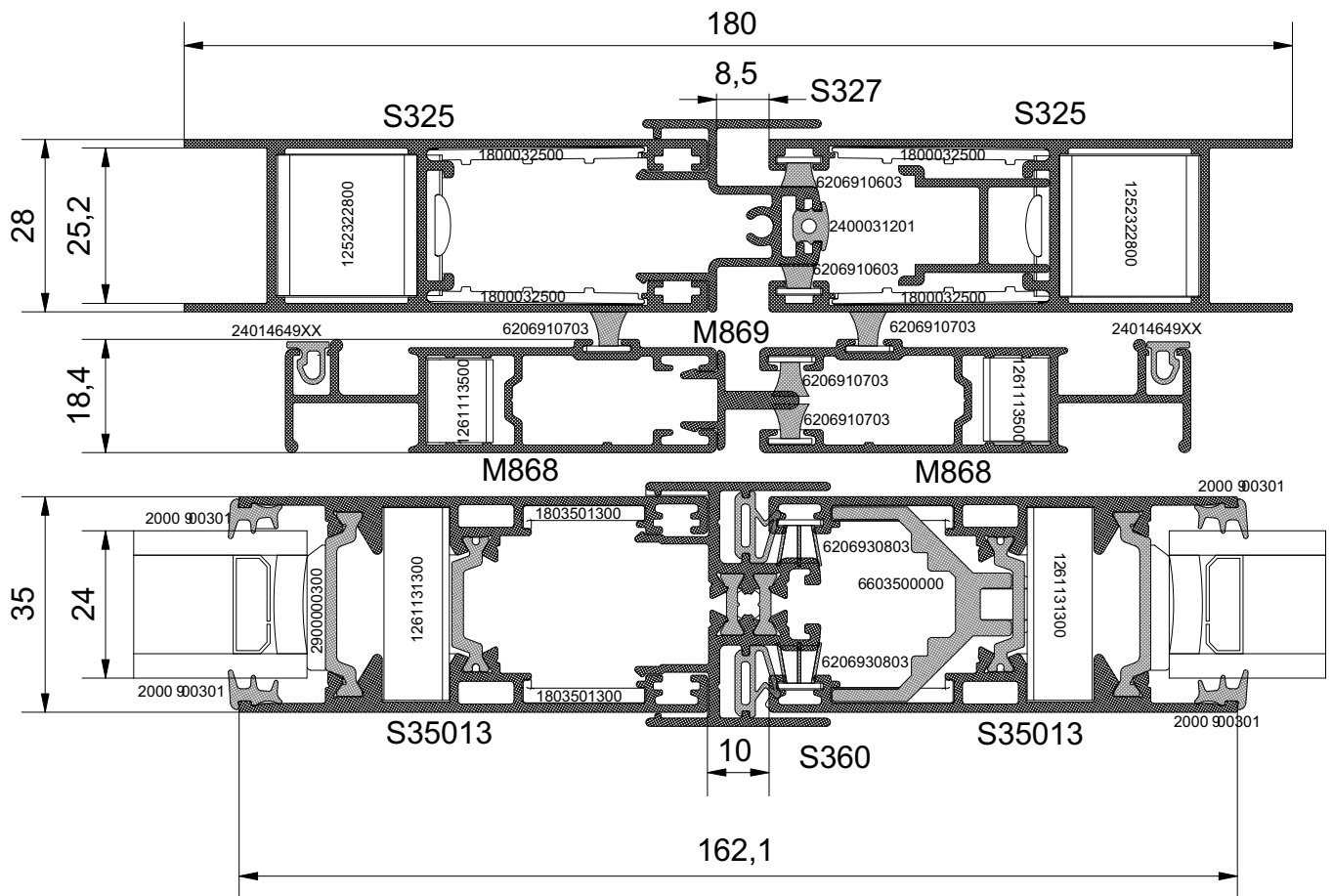

A large, abstract graphic on the left side of the page, composed of several overlapping yellow and orange geometric shapes, including triangles and rectangles, creating a dynamic, layered effect.

# TYPOLOGIES CUTTING LISTS

## ΚΟΠΕΣ ΤΥΠΟΛΟΓΙΩΝ

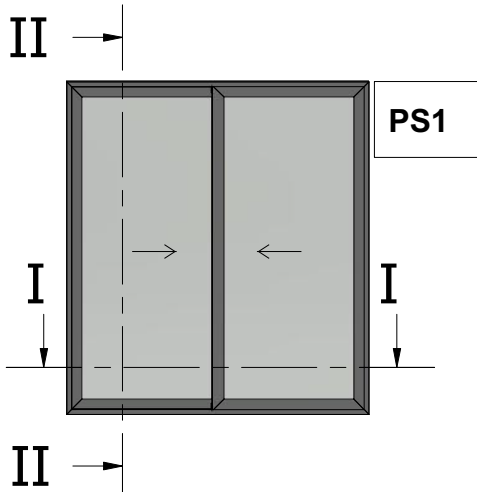

Two Sash Parallel Sliding Window  
45 Degrees Cut  
Δίφυλλο Επάλληλο Συρόμενο  
με κοπή 45 μοιρών

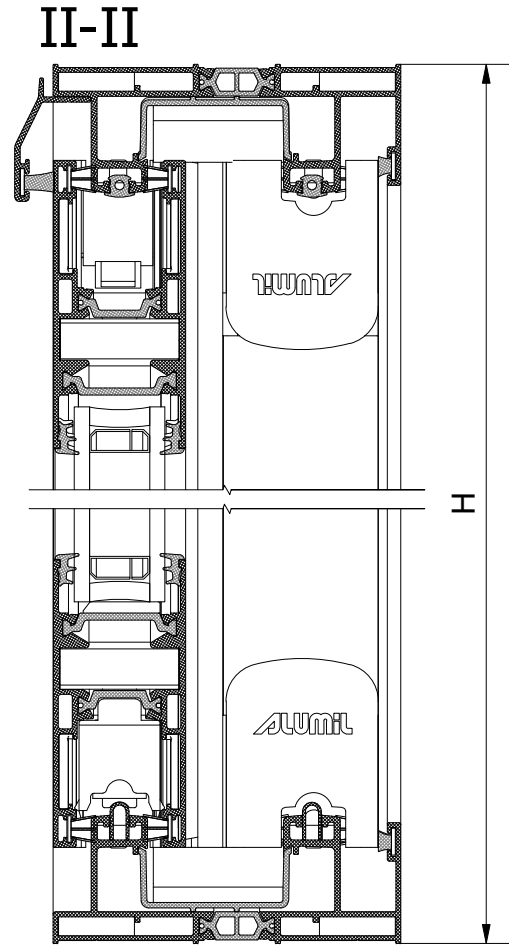

I-I

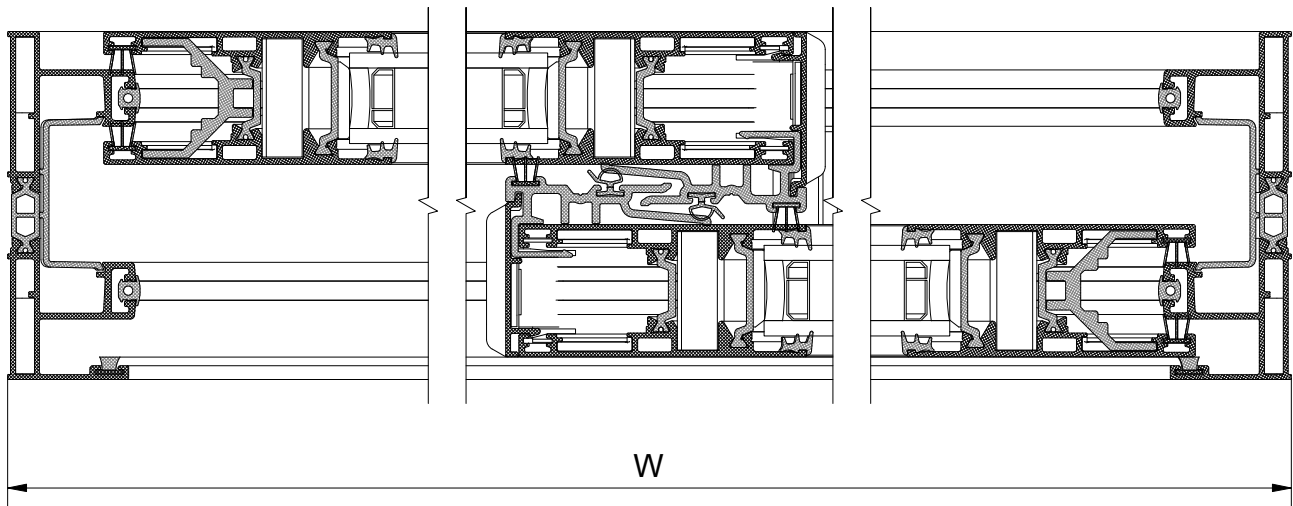

## Profile List / Λίστα Προφίλ

Profile Code / Κωδικός Προφίλ	Description	Περιγραφή	Cutting / Κοπή	Quantity / Ποσότητα
S463	Weathering Profile	Νεροσταλλάκτης		1
S35013	Sliding Sash	Φύλλο Συρομένου		4
S35013	Sliding Sash	Φύλλο Συρομένου		4
S35018	Interlock Profile	Προφίλ Γάντζου		2
S35352	Low Frame Track	Χαμηλός Οδηγός		2
S35352	Low Frame Track	Χαμηλός Οδηγός		2

## Glazing List / Λίστα Υαλοπινάκων

Description	Περιγραφή	Cutting / Κοπή	Quantity / Ποσότητα
Glazing	Υαλοπίνακας	W / 2 - 119   H - 181	2

## Accessories List / Λίστα Εξαρτημάτων

Accessory Code / Κωδικός Εξαρτήματος	Image	Description	Περιγραφή	Cutting / Κοπή	Quantity / Ποσότητα
1261131300		Mechanical CAL Corner Joint, 11x31.3 mm	Γωνία Συνδέσεως Μηχανική CAL, 11x31.3 mm		8
1500520010		Force Fitting Corner 5x20mm	Γωνία Συνδέσεως Μορφής 5x20mm	20 mm	8
4701183991		Nail corner pin 4,5x7,1 mm	Πείρος καρφωτών γωνιών 4,5x7,1mm		16
1803501300		Alignment Corner S350 Slim	Γωνία Επιπεδότητας S350 Slim		16
2000900301		Wedge Gasket 3mm	Ελαστικό Σφήνα 3mm	H - 188 mm	8
2000900301		Wedge Gasket 3mm	Ελαστικό Σφήνα 3mm	W / 2 - 127 mm	8
2200004601		Interlock Gasket	Ελαστικό Γάντζου	H - 50.8 mm	2
2400031201		Frame Track Gasket	Ελαστικό Καναλιού Οδηγών	H - 67 mm	4
2400031201		Frame Track Gasket	Ελαστικό Καναλιού Οδηγών	W - 67 mm	2

Accessories List / Λίστα Εξαρτημάτων

Accessory Code / Κωδικός Εξαρτήματος	Image	Description	Περιγραφή	Cutting / Κοπή	Quantity / Ποσότητα
2403534503		Central Seal S350	Κεντρικό Στεγανωτικό S350		2
2900000300		Setting Block 3mm	Τακάκι Τζαμιού 3mm		14
3110036203		Interlock End Cap Set	Σετ Ταπών Γάντζου		2
6000235200		Double Roller for S350 SLim	Διπλό Ράουλο S350 Slim		4
6206910503		Weathering Pile 5mm	Βουρτσάκι 5mm	H - 47 mm	2
6206910503		Weathering Pile 5mm	Βουρτσάκι 5mm	W - 47 mm	2
6206910803		Weathering Pile 8mm	Βουρτσάκι 8mm	W - 17 mm	1
6206930803		Weathering Pile Tri-Fin 8mm	Βουρτσάκι Tri-Fin 8mm	H - 52.5 mm	6
6206930803		Weathering Pile Tri-Fin 8mm	Βουρτσάκι Tri-Fin 8mm	W / 2 + 6 mm	8
6500325103		Shock Absorber for S350	Αμορτισέρ S350		2
6600035203		Frame S352 PVC	PVC Οδηγού S352	H - 16.2 mm	2
6600035203		Frame S352 PVC	PVC Οδηγού S352	W - 16.2 mm	2
6600045000		Stainless Steel Rail	INOX Οδηγού	W - 67 mm	2
6603500000		Sash PVC for S350 Slim	PVC Φύλλου S350 Slim	H - 170.8 mm	2
6604405000		Interlock PVC	PVC Γάντζου	H - 50.8 mm	2

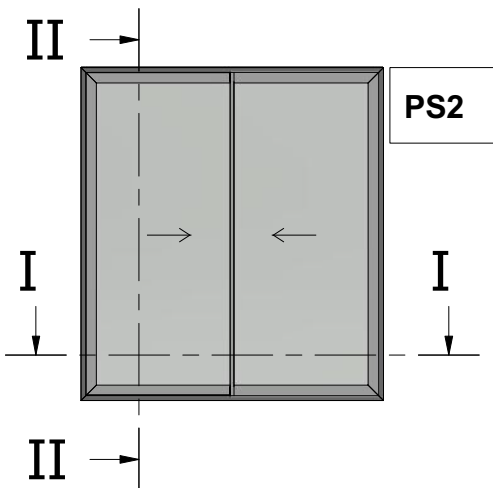

Two Sash Parallel Sliding Window  
45 Degrees Cut with Narrow Interlock  
Δίφυλλο Επάλληλο Συρόμενο  
με κοπή 45 μοιρών και Στενό Γάντζο

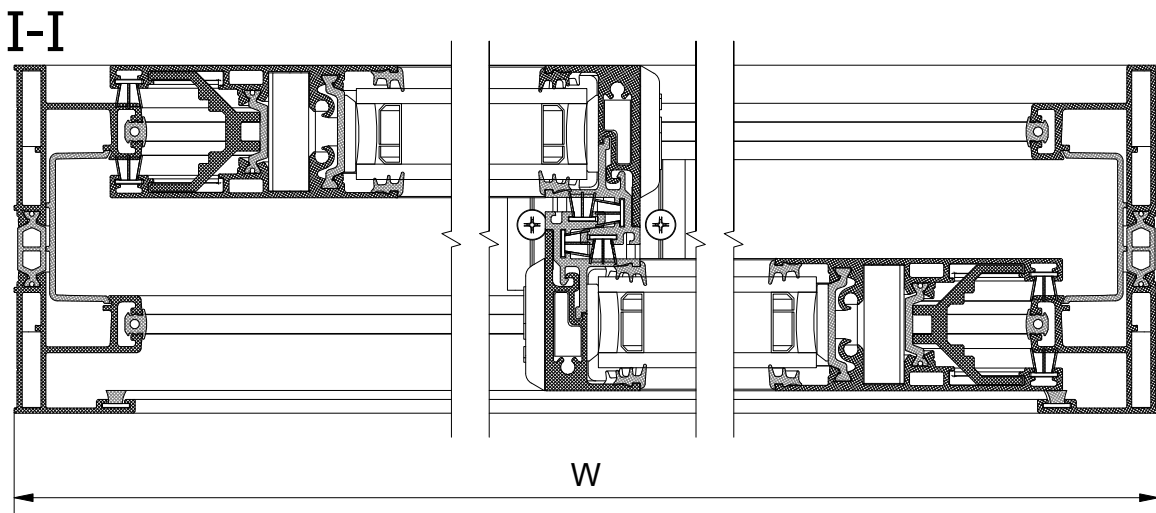
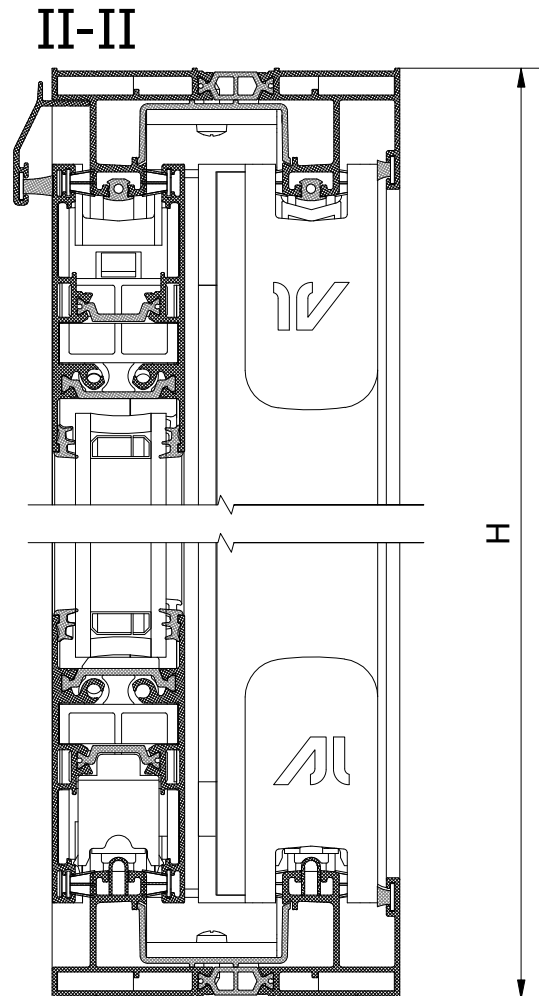

Profile List / Λίστα Προφίλ

Profile Code / Κωδικός Προφίλ	Description	Περιγραφή	Cutting / Κοπή	Quantity / Ποσότητα
S463	Weathering Profile	Νεροσταλλάκτης		1
S35011	Sash S350 Slim	Φύλλο S350 Slim		2
S35011	Sash S350 Slim	Φύλλο S350 Slim		4
S35017	Interlock Profile	Προφίλ Γάντζου		2
S35352	Low Frame Track	Χαμηλός Οδηγός		2
S35352	Low Frame Track	Χαμηλός Οδηγός		2

Glazing List / Λίστα Υάλωσης

Description	Περιγραφή	Cutting / Κοπή	Quantity / Ποσότητα
Glazing	Υαλοπίνακας	W / 2 - 92   H - 181	2

Accessories List / Λίστα Εξαρτημάτων

Accessory Code / Κωδικός Εξαρτήματος	Image	Description	Περιγραφή	Cutting / Κοπή	Quantity / Ποσότητα
1261131300		Mechanical CAL Corner Joint, 11x31.3 mm	Γωνία Συνδέσεως Μηχανική CAL, 11x31.3 mm		4
1500520010		Force Fitting Corner 5x20mm	Γωνία Συνδέσεως Μορφής 5x20mm	20 mm	8
4701183991		Nail corner pin 4,5x7,1 mm	Πείρος καρφωτών γωνιών 4,5x7,1mm		16
1803501300		Alignment Corner S350 Slim	Γωνία Επιπεδότητας		8
2000900301		Wedge Gasket 3mm	Ελαστικό Σφήνα 3mm	H - 188.6 mm	8
2000900301		Wedge Gasket 3mm	Ελαστικό Σφήνα 3mm	W / 2 - 97.3 mm	8
2400031201		Frame Track Gasket	Ελαστικό Καναλιού Οδηγών	H - 67.6 mm	4
2400031201		Frame Track Gasket	Ελαστικό Καναλιού Οδηγών	W - 67.6 mm	2
2401434503		Central seal 34,5 mm	Κεντρικό στεγανωτικό 34,5 mm		2
2900000300		Tackling Tackling 3mm	Τακάκι Τζαμιού 3mm		14

Accessories List / Λίστα Εξαρτημάτων					
Accessory Code / Κωδικός Εξαρτήματος	Image	Description	Περιγραφή	Cutting / Κοπή	Quantity / Ποσότητα
3113501700		End Cap Set for Narrow Interlock S350 Slim	Σετ Ταπών Στενού Γάντζου S350 Slim		2
3113501800		Interlock End Cap Covering for S350 SLim	Κάλυμμα Τάπας Γάντζου S350 Slim		4
6000235200		Double Roller for S350 SLim	Διπλό Ράουλο S350 Slim		4
6206910503		Weathering Pile No. 5	Βουρτσάκι No. 5	H - 47.4 mm	2
6206910503		Weathering Pile No. 5	Βουρτσάκι No. 5	W - 47.4 mm	2
6206910803		Weathering Pile No. 8	Βουρτσάκι No. 8	W - 17 mm	1
6206930803		Weathering Pile Tri-Fin No. 8	Βουρτσάκι Tri-Fin No. 8	H - 53.1 mm	8
6206930803		Weathering Pile Tri-Fin No. 8	Βουρτσάκι Tri-Fin No. 8	W / 2 - 15.3 mm	8
6500325103		Shock Absorber for S350	Αμορτισέρ S350		2
6600035203		Frame S352 PVC	PVC Οδηγού S352	H - 16.8 mm	2
6600035203		Frame S352 PVC	PVC Οδηγού S352	W - 16.8 mm	2
6600045000		Stainless Steel Rail	INOX Οδηγού	W - 67.6 mm	2
6603500000		Sash PVC for S350 Slim	PVC Φύλλου S350 Slim	H - 170.8 mm	2
6603501701		Interlock PVC Profile	PVC Γάντζου	H - 114.8 mm	2
3113511700		Piles End Cap Pair For 3113501700	Ζεύγος Πρόσθετου με βουρτσάκι για την Τάπα 3113501700		2

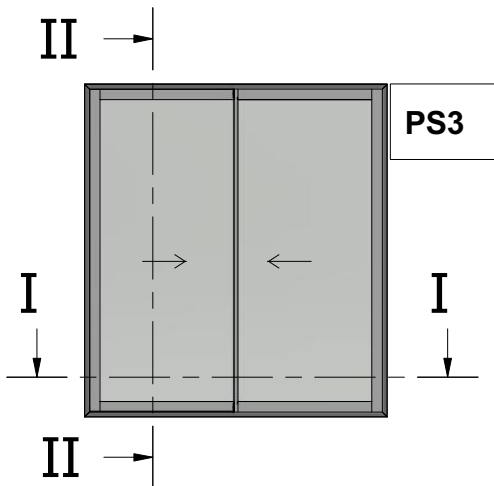

Two Sash Parallel Sliding Window  
90 Degrees Cut with Narrow Interlock  
Δίφυλλο Επάλληλο Συρόμενο  
με κοπή 90 μοιρών και Στενό Γάντζο

## II-II

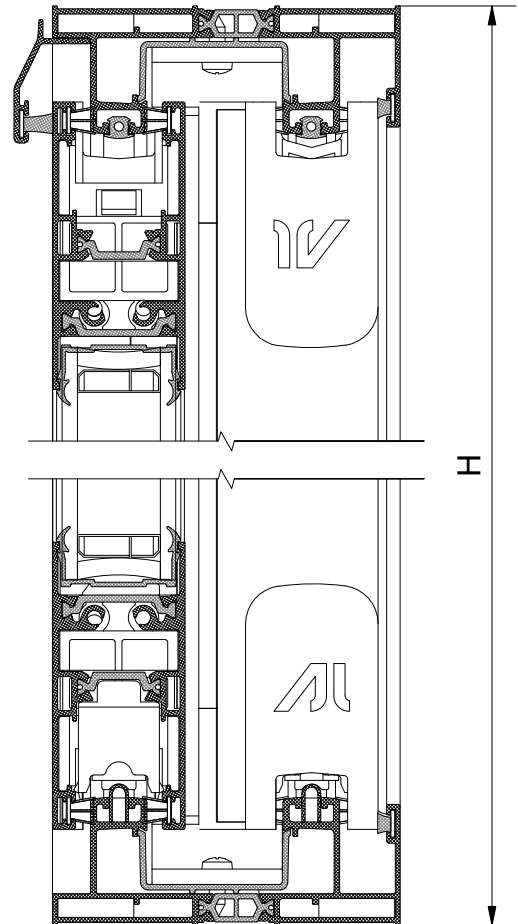

## I-I

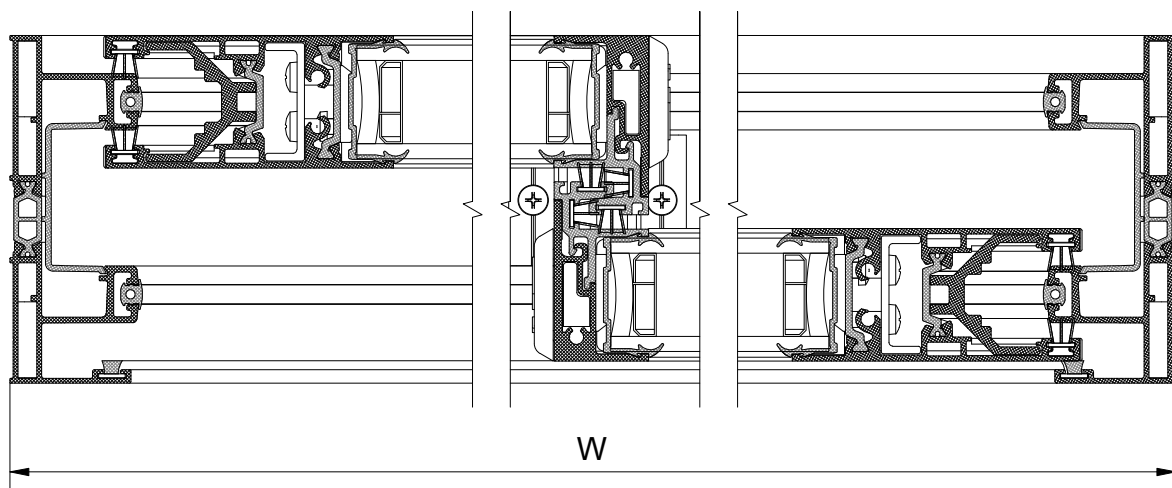

Profile List / Λίστα Προφίλ

Profile Code / Κωδικός Προφίλ	Description	Περιγραφή	Cutting / Κοπή	Quantity / Ποσότητα
S463	Weathering Profile	Νεροσταλλάκτης	W - 17mm	1
S35011	Sash S350 Slim	Φύλλο S350 Slim	H - 52.8 mm	2
S35011	Sash S350 Slim	Φύλλο S350 Slim	W / 2 - 113.9 mm	4
S35017	Interlock Profile	Προφίλ Γάντζου	H - 51.8 mm	2
S35352	Low Frame Track	Χαμηλός Οδηγός	H	2
S35352	Low Frame Track	Χαμηλός Οδηγός	W	2

Glazing List / Λίστα Υαλοπινάκων

Description	Περιγραφή	Cutting / Κοπή	Quantity / Ποσότητα
Glazing	Υαλοπίνακας	W / 2 - 96   H - 185	2

Accessories List / Λίστα Εξαρτημάτων

Accessory Code / Κωδικός Εξαρτήματος	Image	Description	Περιγραφή	Cutting / Κοπή	Quantity / Ποσότητα
1500520010		Force Fitting Corner 5x20mm	Γωνία Συνδέσεως Μορφής 5x20mm	20 mm	8
4701183991		Nail corner pin 4,5x7,1 mm	Πείρος καρφωτών γωνιών 4,5x7,1mm		16
2400031201		Frame Track Gasket	Ελαστικό Καναλιού Οδηγών	H - 67.6 mm	4
2400031201		Frame Track Gasket	Ελαστικό Καναλιού Οδηγών	W - 67.6 mm	2
2401434503		Central seal 34,5 mm	Κεντρικό στεγανωτικό 34,5 mm		2
2403500130		Glazing Gasket	Ελαστικό Τζαμιού	W + 2 * H - 650.1 mm	2
2900000300		Setting Block 3mm	Τακάκι Τζαμιού 3mm		14
3113501100		End Cap for S350 Slim 90 Deg Cut	Τάπα Σόκορης Σύνδεσης S350 Slim		2
3113501700		End Cap Set for Narrow Interlock S350 Slim	Σετ Ταπών Στενού Γάντζου S350 Slim		2

Accessories List / Λίστα Εξαρτημάτων					
Accessory Code / Κωδικός Εξαρτήματος	Image	Description	Περιγραφή	Cutting / Κοπή	Quantity / Ποσότητα
3113501800		Interlock End Cap Covering for S350 SLim	Κάλυμμα Τάπας Γάντζου S350 Slim		4
6000235200		Double Roller for S350 SLim	Διπλό Ράουλο S350 Slim		4
6206910503		Weathering Pile No. 5	Βουρτσάκι No. 5	H - 47.4 mm	2
6206910503		Weathering Pile No. 5	Βουρτσάκι No. 5	W - 47.4 mm	2
6206910803		Weathering Pile No. 8	Βουρτσάκι No. 8	W - 18.6 mm	1
6206930803		Weathering Pile Tri-Fin No. 8	Βουρτσάκι Tri-Fin No. 8	H - 53.1 mm	8
6206930803		Weathering Pile Tri-Fin No. 8	Βουρτσάκι Tri-Fin No. 8	W / 2 - 15.3 mm	8
6500325103		Shock Absorber for S350	Αμορτισέρ S350		2
6600035203		Frame S352 PVC	PVC Οδηγού S352	H - 16.8 mm	2
6600035203		Frame S352 PVC	PVC Οδηγού S352	W - 16.8 mm	2
6600045000		Stainless Steel Rail	INOX Οδηγού	W - 67.6 mm	2
6603500000		Sash PVC for S350 Slim	PVC Φύλλου S350 Slim	H - 116.8 mm	2
6603501701		Interlock PVC Profile	PVC Γάντζου	H - 114.8 mm	2
3113511700		Piles End Cap Pair For 3113501700	Ζεύγος Πρόσθετου με βουρτσάκι για την Τάπα 3113501700		2

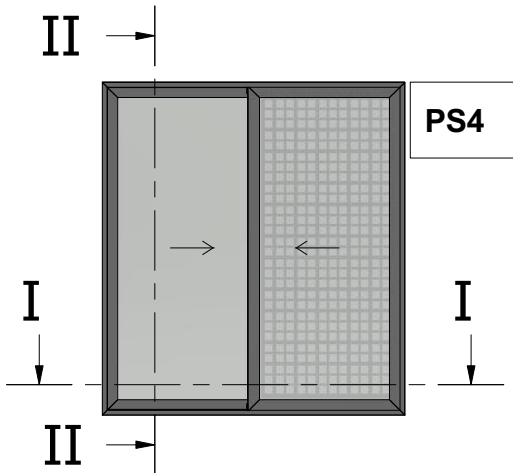

PS4

Two Sash Parallel Sliding Window  
45 Degrees Cut with Flyscreen  
Δίφυλλο Επάλληλο Συρόμενο  
με κοπή 45 μοιρών με Σήτα

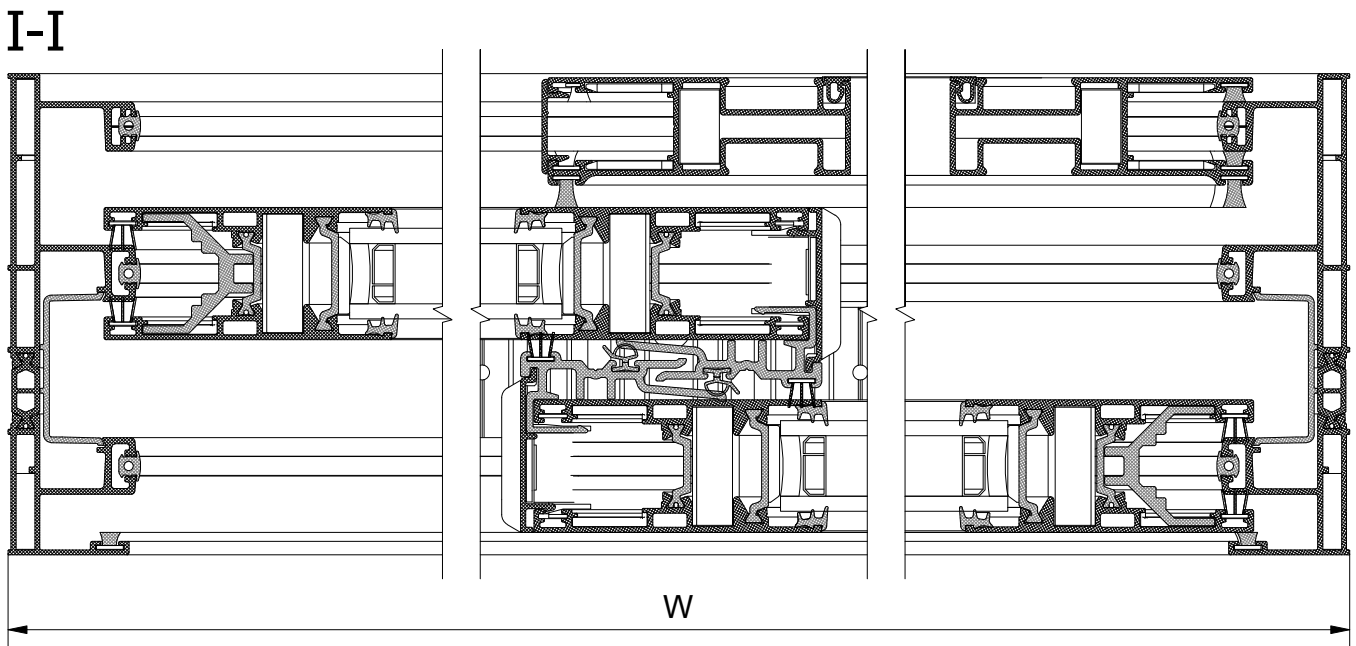
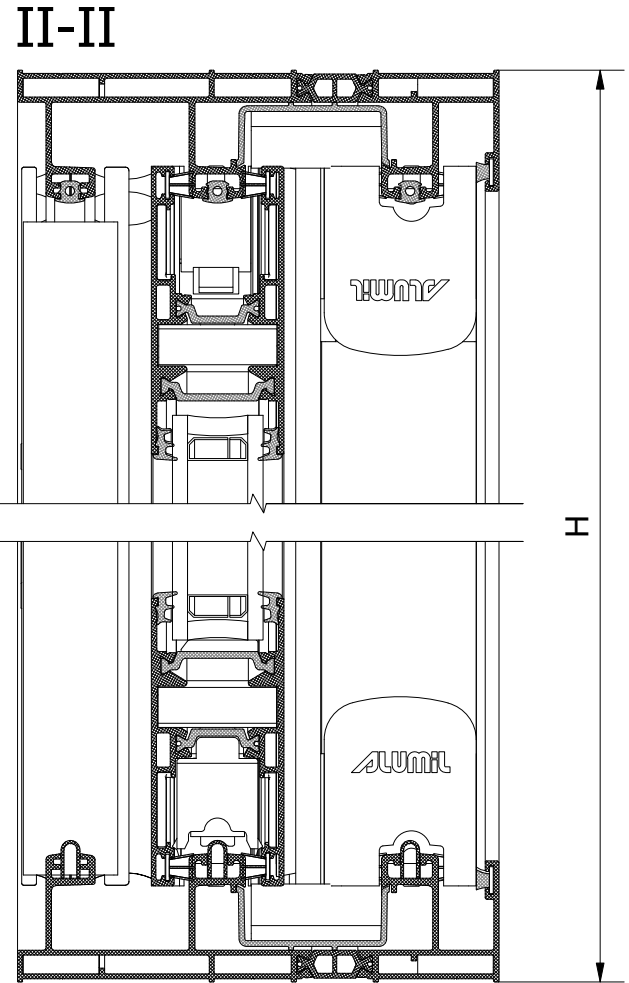

Profile List / Λίστα Προφίλ

Profile Code / Κωδικός Προφίλ	Description	Περιγραφή	Cutting / Κοπή	Quantity / Ποσότητα
M9010	Beauty Profile	Πρόσθετο Προφίλ		1
S490	Flyscreen Sash	Φύλλο Σήτας		2
S490	Flyscreen Sash	Φύλλο Σήτας		2
S35013	Sliding Sash	Φύλλο Συρομένου		4
S35013	Sliding Sash	Φύλλο Συρομένου		4
S35018	Interlock Profile	Προφίλ Γάντζου		2
S35398	Double Track Frame with Flyscreen	Διπλός Οδηγός με Σήτα		2
S35398	Double Track Frame with Flyscreen	Διπλός Οδηγός με Σήτα		2

Glazing List / Λίστα Υαλοπινάκων

Description	Περιγραφή	Cutting / Κοπή	Quantity / Ποσότητα
Glazing	Υαλοπίνακας	W / 2 - 119   H - 181	2

Accessories List / Λίστα Εξαρτημάτων

Accessory Code / Κωδικός Εξαρτήματος	Image	Description	Περιγραφή	Cutting / Κοπή	Quantity / Ποσότητα
1261131300		Mechanical CAL Corner Joint, 11x31.3 mm	Γωνία Συνδέσεως Μηχανική CAL, 11x31.3 mm		8
1401119000		Mechanical Corner Joint, 10,6x19 mm	Γωνία Συνδέσεως Μηχανική, 10,6x19 mm		4
1500520010		Force Fitting Corner 5x20mm	Γωνία Συνδέσεως Μορφής 5x20mm	20 mm	8
4701183991		Nail corner pin 4,5x7,1 mm	Πείρος καρφωτών γωνιών 4,5x7,1mm		16
1801421800		Plastic Alignment Corner 23,1x2,2 mm	Γωνία Επιπεδότητας 23,1x2,2 mm		8
1803501300		Alignment Corner S350 Slim	Γωνία Επιπεδότητας S350 Slim		16
2000900301		Wedge Gasket 3mm	Ελαστικό Σφήνα 3mm	W / 2 - 127.3 mm	8

Accessories List / Λίστα Εξαρτημάτων					
Accessory Code / Κωδικός Εξαρτήματος	Image	Description	Περιγραφή	Cutting / Κοπή	Quantity / Ποσότητα
2000900301		Wedge Gasket 3mm	Ελαστικό Σφήνα 3mm	H - 188.6 mm	8
2200004601		Interlock Gasket	Ελαστικό Γάντζου	H - 50.8 mm	2
2400031201		Frame Track Gasket	Ελαστικό Καναλιού Οδηγών	H - 67.6 mm	6
2400031201		Frame Track Gasket	Ελαστικό Καναλιού Οδηγών	W - 67.6 mm	3
24014649XX		PVC for Flyscreen Sash	PVC Συγκράτησης Σήτας	H - 222 mm	2
24014649XX		PVC for Flyscreen Sash	PVC Συγκράτησης Σήτας	W / 2 - 139 mm	2
2403534503		Central Seal S350	Κεντρικό Στεγανωτικό S350		2
2900000300		Setting Block 3mm	Τακάκι Τζαμιού 3mm		14
3110036203		Interlock End Cap Set	Σετ Ταπών Γάντζου		2
6000120100		Single Roller	Ράουλο Μονό		2
6000235200		Double Roller for S350 SLim	Διπλό Ράουλο S350 Slim		4
6206910003		Weathering pile No. 10	Βουρτσάκι No. 10	H - 66	2
6206910003		Weathering pile No. 10	Βουρτσάκι No. 10	H - 66	2
6206910503		Weathering Pile 5mm	Βουρτσάκι 5mm	H - 47.4 mm	2
6206910503		Weathering Pile 5mm	Βουρτσάκι 5mm	W - 47.4 mm	2
6206910603		Weathering pile No. 6	Βουρτσάκι No. 6	W / 2 + 1	4
6206910603		Weathering pile No. 6	Βουρτσάκι No. 6	H - 66	2
6206930803		Weathering Pile Tri-Fin 8mm	Βουρτσάκι Tri-Fin 8mm	H - 53.1 mm	6
6206930803		Weathering Pile Tri-Fin 8mm	Βουρτσάκι Tri-Fin 8mm	W / 2 + 5.7 mm	8
6500325103		Shock Absorber for S350	Αμορτισέρ S350		2

Accessories List / Λίστα Εξαρτημάτων					
Accessory Code / Κωδικός Εξαρτήματος	Image	Description	Περιγραφή	Cutting / Κοπή	Quantity / Ποσότητα
6600035203		Frame S352 PVC	PVC Οδηγού S352	H - 16.8 mm	2
6600035203		Frame S352 PVC	PVC Οδηγού S352	W - 16.8 mm	2
6600045000		Stainless Steel Rail	INOX Οδηγού	W - 67.6 mm	3
6603500000		Sash PVC for S350 Slim	PVC Φύλλου S350 Slim	H - 170.8 mm	2
6604405000		Interlock PVC	PVC Γάντζου	H - 50.8 mm	2

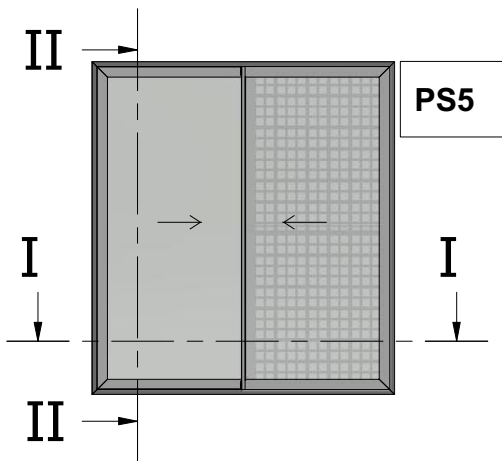

Two Sash Parallel Sliding Window  
45 Degrees Cut with Narrow Interlock and Flyscreen  
Δίφυλλο Επάλληλο Συρόμενο  
με κοπή 45 μοιρών, Στενό Γάντζο και Σήτα

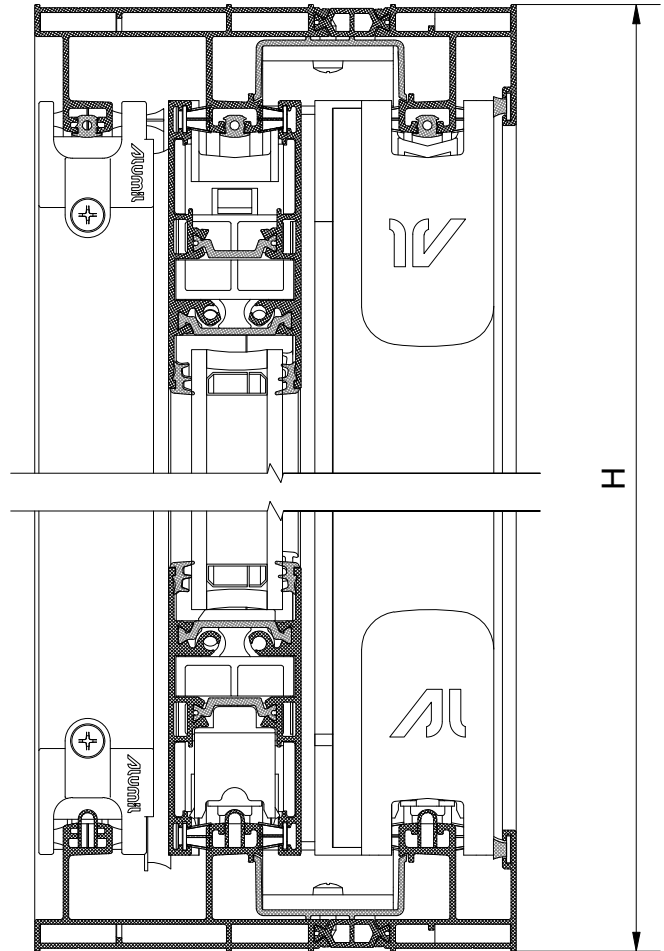

I-I

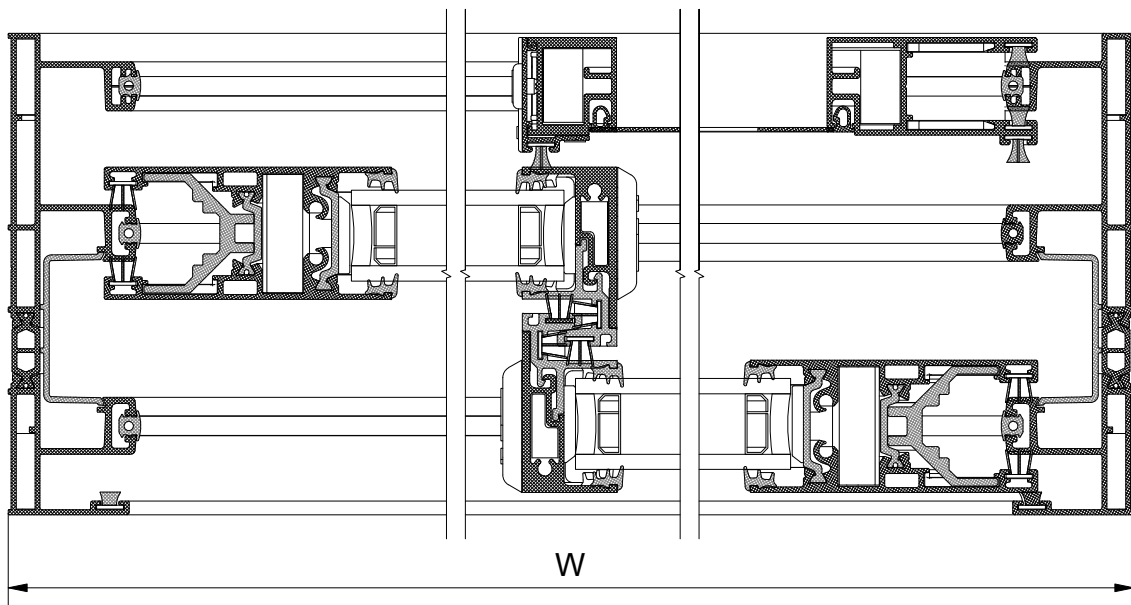

## Profile List / Λίστα Προφίλ

Profile Code / Κωδικός Προφίλ	Description	Περιγραφή	Cutting / Κοπή	Quantity / Ποσότητα
S333	Flyscreen Additional Profile	Πρόσθετο Σήτας		1
S35011	Sash S350 Slim	Φύλλο S350 Slim		4
S35011	Sash S350 Slim	Φύλλο S350 Slim		2
S35017	Interlock Profile	Προφίλ Γάντζου		2
S35028	Narrow Flyscreen Sash	Στενό Φύλλο Σήτας		1
S35029	Flyscreen Transom	Ταφ Σήτας		1
S35030	Flyscreen Sash	Φύλλο Σήτας		2
S35030	Flyscreen Sash	Φύλλο Σήτας		1
S35398	Double Track Frame with Flyscreen	Διπλός Οδηγός με Σήτα		2
S35398	Double Track Frame with Flyscreen	Διπλός Οδηγός με Σήτα		2

## Glazing List / Λίστα Υαλοπινάκων

Description	Περιγραφή	Cutting / Κοπή	Quantity / Ποσότητα
Glazing	Υαλοπίνακας	W / 2 - 92   H - 181	2

## Accessories List / Λίστα Εξαρτημάτων

Accessory Code / Κωδικός Εξαρτήματος	Image	Description	Περιγραφή	Cutting / Κοπή	Quantity / Ποσότητα
1261131300		Mechanical CAL Corner Joint, 11x31.3 mm	Γωνία Συνδέσεως Μηχανική CAL, 11x31.3 mm		4
1401119000		Mechanical Corner Joint, 10,6x19 mm	Γωνία Συνδέσεως Μηχανική, 10,6x19 mm		4
1500520010		Force Fitting Corner 5x20mm	Γωνία Συνδέσεως Μορφής 5x20mm	20 mm	8
4701183991		Nail corner pin 4,5x7,1 mm	Πείρος καρφωτών γωνιών 4,5x7,1mm		16
1801421800		Plastic Alignment Corner 23,1x2,2 mm	Γωνία Επιπεδότητας 23,1x2,2 mm		4
1803501300		Alignment Corner S350 Slim	Γωνία Επιπεδότητας S350 Slim		8

Accessories List / Λίστα Εξαρτημάτων					
Accessory Code / Κωδικός Εξαρτήματος	Image	Description	Περιγραφή	Cutting / Κοπή	Quantity / Ποσότητα
2000900301		Wedge Gasket 3mm	Ελαστικό Σφήνα 3mm	H - 188.6 mm	8
2000900301		Wedge Gasket 3mm	Ελαστικό Σφήνα 3mm	W / 2 - 97.3 mm	8
2400031201		Frame Track Gasket	Ελαστικό Καναλιού Οδηγών	H - 67.6 mm	6
2400031201		Frame Track Gasket	Ελαστικό Καναλιού Οδηγών	W - 67.6 mm	3
2401434503		Central seal 34,5 mm	Κεντρικό στεγανωτικό 34,5 mm		2
24014649XX		PVC for Flyscreen Sash	PVC Συγκράτησης Σήτας	H - 174 mm	2
24014649XX		PVC for Flyscreen Sash	PVC Συγκράτησης Σήτας	W / 2 - 86 mm	4
2900000300		Setting Block 3mm	Τακάκι Τζαμιού 3mm		14
3110033300		End Cap Set S333	Σετ ταπών S333		1
3113501700		End Cap Set for Narrow Interlock S350 Slim	Σετ Ταπών Στενού Γάντζου S350 Slim		2
3113501800		Interlock End Cap Covering for S350 SLim	Κάλυμμα Τάπας Γάντζου S350 SLim		4
6000120100		Single Roller	Ράουλο Μονό		2
6000235200		Double Roller for S350 SLim	Διπλό Ράουλο S350 Slim		4
6101221000		Bifold Handle	Χειρολαβή Φυσούνας		1
6200340703		Weathering pile with Membrane No. 7	Βουρτσάκι με Μεμβράνη No. 7	H - 58.6	2
6200340703		Weathering pile with Membrane No. 7	Βουρτσάκι με Μεμβράνη No. 7	W / 2 - 21.6	2
6206910503		Weathering Pile 5mm	Βουρτσάκι 5mm	W - 47.4 mm	2

Accessories List / Λίστα Εξαρτημάτων					
Accessory Code / Κωδικός Εξαρτήματος	Image	Description	Περιγραφή	Cutting / Κοπή	Quantity / Ποσότητα
6206910503		Weathering Pile 5mm	Βουρτσάκι 5mm	H - 47.4 mm	2
6206910603		Weathering pile No. 6	Βουρτσάκι No. 6	H - 63	2
6206910603		Weathering pile No. 6	Βουρτσάκι No. 6	W / 2 - 22.7	4
6206930803		Weathering Pile Tri-Fin No. 8	Βουρτσάκι Tri-Fin No. 8	W / 2 - 15.3 mm	8
6206930803		Weathering Pile Tri-Fin No. 8	Βουρτσάκι Tri-Fin No. 8	H - 53.1 mm	8
6500325103		Shock Absorber for S350	Αμορτισέρ S350		2
6600035203		Frame S352 PVC	PVC Οδηγού S352	H - 16.8 mm	2
6600035203		Frame S352 PVC	PVC Οδηγού S352	W - 16.8 mm	2
6600045000		Stainless Steel Rail	INOX Οδηγού	W - 67.6 mm	3
6603500000		Sash PVC for S350 Slim	PVC Φύλλου S350 Slim	H - 170.8 mm	2
6603501701		Interlock PVC Profile	PVC Γάντζου	H - 114.8 mm	2
3113511700		Piles End Cap Pair For 3113501700	Ζεύγος Πρόσθετου με βουρτσάκι για την Τάπα 3113501700		2

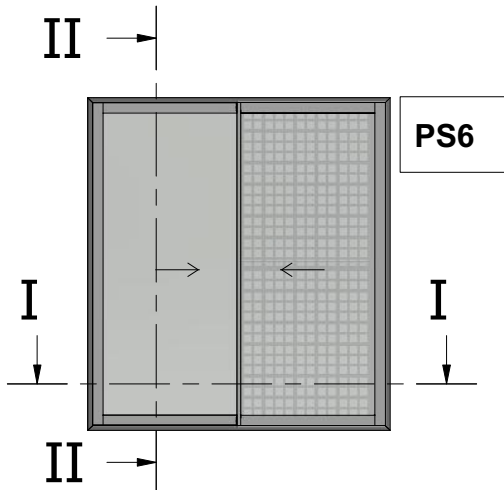

Two Sash Parallel Sliding Window  
90 Degrees Cut with Narrow Interlock and Flyscreen  
Δίφυλλο Επτάλληλο Συρόμενο  
με κοπή 90 μοιρών, Στενό Γάντζο και Σήτα

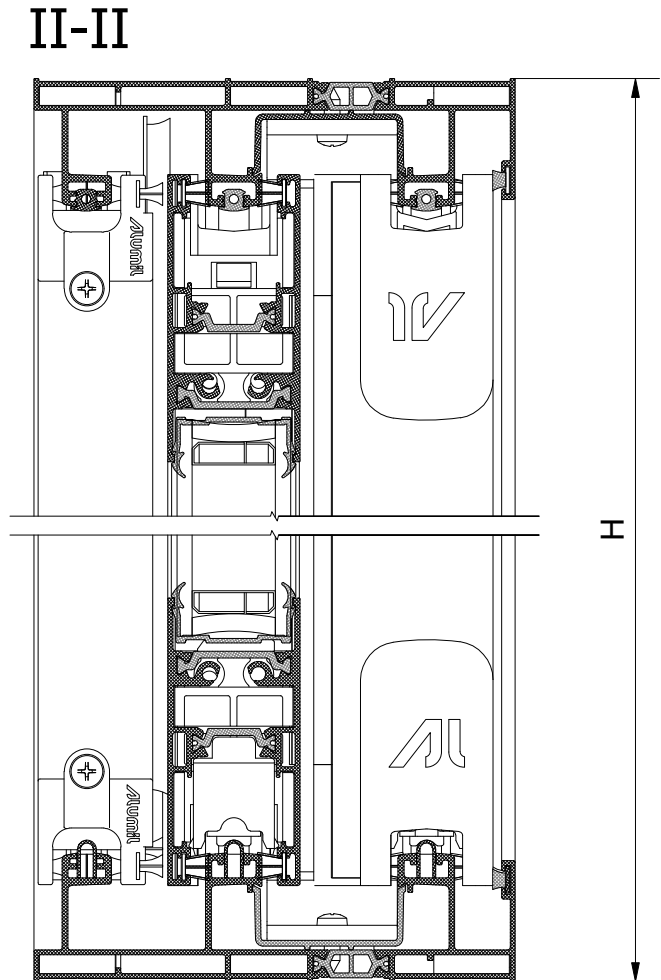

### I-I

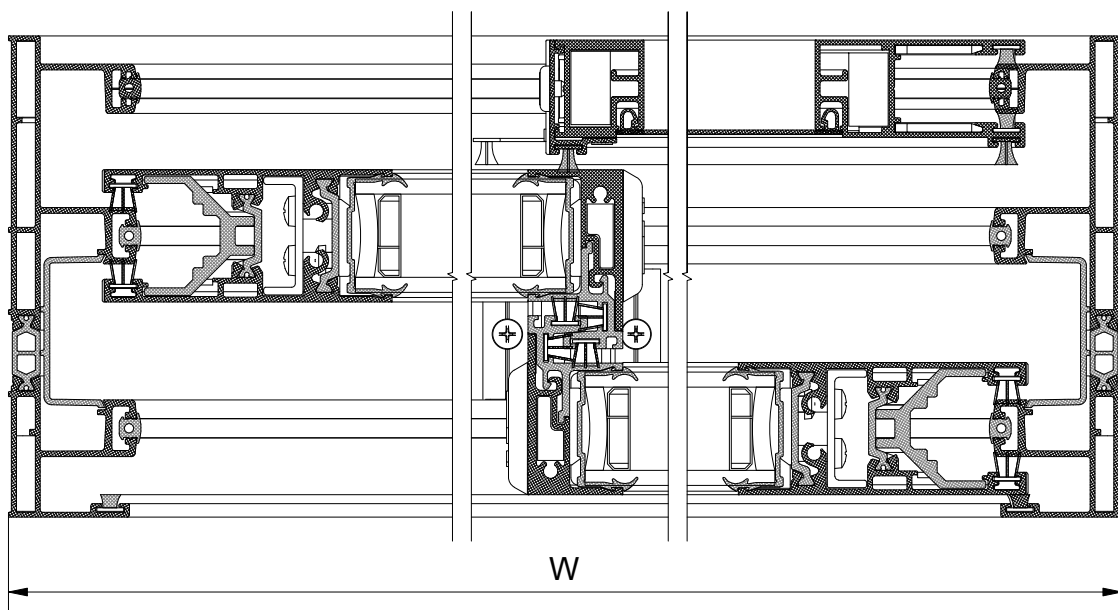

Profiles List / Λίστα Προφίλ				
Profile Code / Κωδικός Προφίλ	Description	Περιγραφή	Cutting / Κοπή	Quantity / Ποσότητα
S333	Flyscreen Additional Profile	Πρόσθετο Σήτας		1
S35011	Sash S350 Slim	Φύλλο S350 Slim		4
S35011	Sash S350 Slim	Φύλλο S350 Slim		2
S35017	Interlock Profile	Προφίλ Γάντζου		2
S35028	Narrow Flyscreen Sash	Στενό Φύλλο Σήτας		1
S35029	Flyscreen Transom	Ταφ Σήτας		1
S35030	Flyscreen Sash	Φύλλο Σήτας		2
S35030	Flyscreen Sash	Φύλλο Σήτας		1
S35398	Double Track Frame with Flyscreen	Διπλός Οδηγός με Σήτα		2
S35398	Double Track Frame with Flyscreen	Διπλός Οδηγός με Σήτα		2

Glazing List / Λίστα Υαλοπινάκων			
Description	Περιγραφή	Cutting / Κοπή	Quantity / Ποσότητα
Glazing	Υαλοπίνακας	W / 2 - 96   H - 185	2

Accessories List / Λίστα Εξαρτημάτων					
Accessory Code / Κωδικός Εξαρτήματος	Image	Description	Περιγραφή	Cutting / Κοπή	Quantity / Ποσότητα
1401119000		Mechanical Corner Joint, 10,6x19 mm	Γωνία Συνδέσεως Μηχανική, 10,6x19 mm		4
1500520010		Force Fitting Corner 5x20mm	Γωνία Συνδέσεως Μορφής 5x20mm	20 mm	8
4701183991		Nail corner pin 4,5x7,1 mm	Πείρος καρφωτών γωνιών 4,5x7,1mm		16
1801421800		Plastic Allignment Corner 23,1x2,2 mm	Γωνία Επιπεδότητας 23,1x2,2 mm		4
2400031201		Frame Track Gasket	Ελαστικό Καναλιού Οδηγών	H - 67.6 mm	6
2400031201		Frame Track Gasket	Ελαστικό Καναλιού Οδηγών	W - 67.6 mm	3
2401434503		Central seal 34,5 mm	Κεντρικό στεγανωτικό 34,5 mm		2

## Accessories List / Λίστα Εξαρτημάτων

Accessory Code / Κωδικός Εξαρτήματος	Image	Description	Περιγραφή	Cutting / Κοπή	Quantity / Ποσότητα
24014649XX		PVC for Flyscreen Sash	PVC Συγκράτησης Σήτας	H - 162.6 mm	2
24014649XX		PVC for Flyscreen Sash	PVC Συγκράτησης Σήτας	W / 2 - 80.3 mm	4
2403500130		Glazing Gasket	Ελαστικό Τζαμιού	W + 2 * H - 633 mm	2
2900000300		Setting Block 3mm	Τακάκι Τζαμιού 3mm		14
3110033300		End Cap Set S333	Σετ ταπών S333		1
3113501100		End Cap for S350 Slim 90 Deg Cut	Τάπα Σόκορης Σύνδεσης S350 Slim		2
3113501700		End Cap Set for Narrow Interlock S350 Slim	Σετ Ταπών Στενού Γάντζου S350 Slim		2
3113501800		Interlock End Cap Covering for S350 SLim	Κάλυμμα Τάπας Γάντζου S350 Slim		4
6000120100		Single Roller	Ράουλο Μονό		2
6000235200		Double Roller for S350 SLim	Διπλό Ράουλο S350 Slim		4
6101221000		Bifold Handle	Χειρολαβή Φυσούνας		1
6200340703		Weathering pile with Membrane No. 7	Βουρτσάκι με Μembrάνη No. 7	W / 2	2
6200340703		Weathering pile with Membrane No. 7	Βουρτσάκι με Μembrάνη No. 7	H - 58.6 mm	2
6206910503		Weathering Pile 5mm	Βουρτσάκι 5mm	H - 47.4 mm	2
6206910503		Weathering Pile 5mm	Βουρτσάκι 5mm	W - 47.4 mm	2
6206910603		Weathering pile No. 6	Βουρτσάκι No. 6	H - 51.6 mm	2

Accessories List / Λίστα Εξαρτημάτων					
Accessory Code / Κωδικός Εξαρτήματος	Image	Description	Περιγραφή	Cutting / Κοπή	Quantity / Ποσότητα
6206910603		Weathering pile No. 6	Βουρτσάκι No. 6	W / 2 - 22.7 mm	4
6206930803		Weathering Pile Tri-Fin No. 8	Βουρτσάκι Tri-Fin No. 8	W / 2 - 15.3 mm	8
6206930803		Weathering Pile Tri-Fin No. 8	Βουρτσάκι Tri-Fin No. 8	H - 53.1 mm	8
6500325103		Shock Absorber for S350	Αμορτισέρ S350		2
6600035203		Frame S352 PVC	PVC Οδηγού S352	H - 16.8 mm	2
6600035203		Frame S352 PVC	PVC Οδηγού S352	W - 16.8 mm	2
6600045000		Stainless Steel Rail	INOX Οδηγού	W - 67.6 mm	3
6603500000		Sash PVC for S350 Slim	PVC Φύλλου S350 Slim	H - 116.8 mm	2
6603501701		Interlock PVC Profile	PVC Γάντζου	H - 114.8 mm	2
3113511700		Piles End Cap Pair For 3113501700	Ζεύγος Πρόσθετου με βουρτσάκι για την Τάπα 3113501700		2

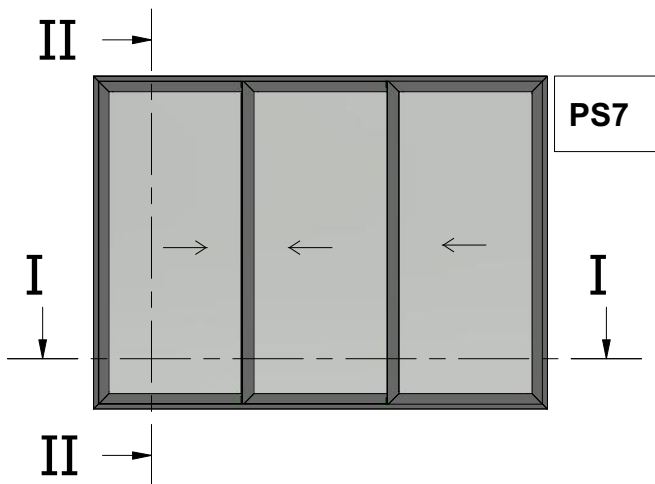

Three Sash Parallel Sliding Window  
45 Degrees Cut  
Τρίφυλλο Επάλληλο Συρόμενο  
με κοπή 45 μοιρών

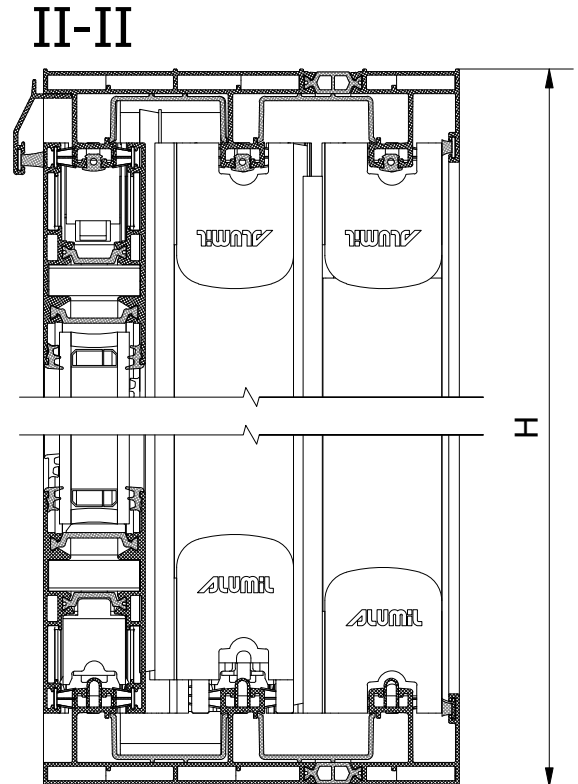

I-I

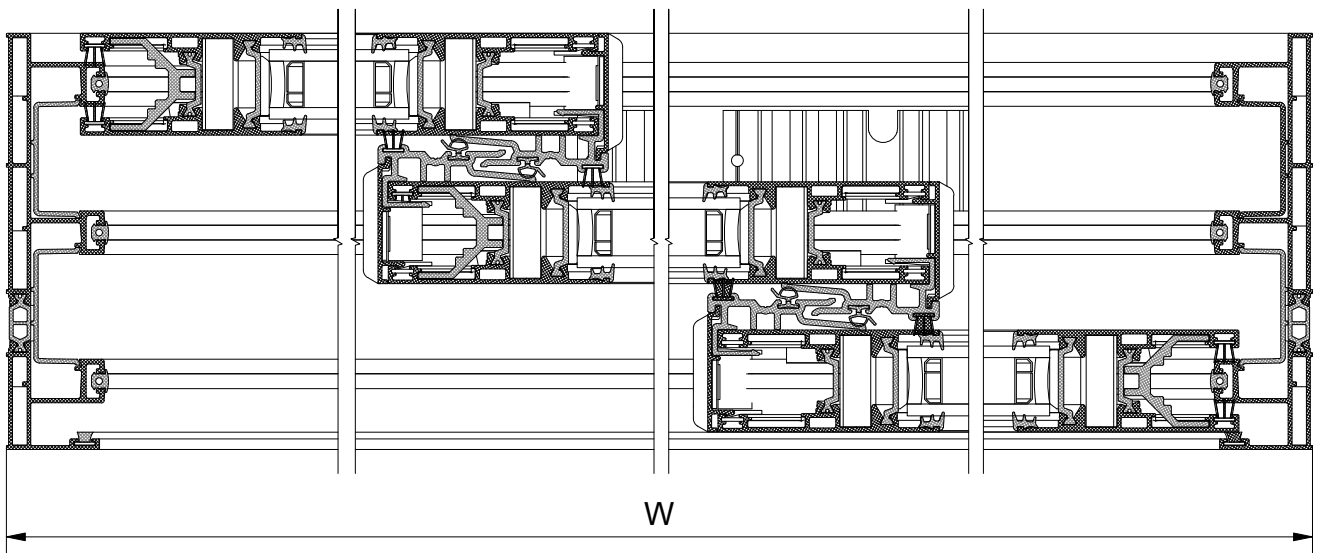

Profile List / Λίστα Προφίλ

Profile Code / Κωδικός Προφίλ	Description	Περιγραφή	Cutting / Κοπή	Quantity / Ποσότητα
S463	Weathering Profile	Νεροσταλλάκτης		1
S35013	Sliding Sash	Φύλλο Συρομένου		6
S35013	Sliding Sash	Φύλλο Συρομένου		6
S35018	Interlock Profile	Προφίλ Γάντζου		4
S35374	Triple Track Frame	Τριπλός Οδηγός		2
S35374	Triple Track Frame	Τριπλός Οδηγός		2

Glazing List / Λίστα Υαλοπινάκων

Description	Περιγραφή	Cutting / Κοπή	Quantity / Ποσότητα
Glazing	Υαλοπίνακας	W / 3 - 99   H - 181	3

Accessories List / Λίστα Εξαρτημάτων

Accessory Code / Κωδικός Εξαρτήματος	Image	Description	Περιγραφή	Cutting / Κοπή	Quantity / Ποσότητα
1261131300		Mechanical CAL Corner Joint, 11x31.3 mm	Γωνία Συνδέσεως Μηχανική CAL, 11x31.3 mm		12
1500520010		Force Fitting Corner 5x20mm	Γωνία Συνδέσεως Μορφής 5x20mm	20 mm	12
4701183991		Nail corner pin 4,5x7,1 mm	Πείρος καρφωτών γωνιών 4,5x7,1mm		24
1803501300		Alignment Corner S350 Slim	Γωνία Επιπεδότητας S350 Slim		24
2000900301		Wedge Gasket 3mm	Ελαστικό Σφήνα 3mm	H - 200.2 mm	12
2000900301		Wedge Gasket 3mm	Ελαστικό Σφήνα 3mm	W / 3 - 132.8 mm	12
2200004601		Interlock Gasket	Ελαστικό Γάντζου	H - 50.8 mm	4
2400031201		Frame Track Gasket	Ελαστικό Καναλιού Οδηγών	H - 67.6 mm	6
2400031201		Frame Track Gasket	Ελαστικό Καναλιού Οδηγών	W - 67.6 mm	3
2403534503		Central Seal S350	Κεντρικό Στεγανωτικό S350		4

Accessories List / Λίστα Εξαρτημάτων					
Accessory Code / Κωδικός Εξαρτήματος	Image	Description	Περιγραφή	Cutting / Κοπή	Quantity / Ποσότητα
2900000300		Setting Block 3mm	Τακάκι Τζαμιού 3mm		21
3110036203		Interlock End Cap Set	Σετ Ταπών Γάντζου		4
6000235200		Double Roller for S350 SLim	Διπλό Ράουλο S350 Slim		6
6206910503		Weathering Pile 5mm	Βουρτσάκι 5mm	H - 47.4 mm	2
6206910503		Weathering Pile 5mm	Βουρτσάκι 5mm	W - 47.4 mm	2
6206910803		Weathering Pile 8mm	Βουρτσάκι 8mm	W - 17 mm	1
6206930803		Weathering Pile Tri-Fin 8mm	Βουρτσάκι Tri-Fin 8mm	H - 53.1 mm	8
6206930803		Weathering Pile Tri-Fin 8mm	Βουρτσάκι Tri-Fin 8mm	W / 3 - 22.3 mm	12
6500325103		Shock Absorber for S350	Αμορτισέρ S350		2
6600035203		Frame S352 PVC	PVC Οδηγού S352	H - 16.8 mm	4
6600035203		Frame S352 PVC	PVC Οδηγού S352	W - 16.8 mm	4
6600045000		Stainless Steel Rail	INOX Οδηγού	W - 67.6 mm	3
6603500000		Sash PVC for S350 Slim	PVC Φύλλου S350 Slim	H - 182.2 mm	3
6604405000		Interlock PVC	PVC Γάντζου	H - 50.8 mm	4

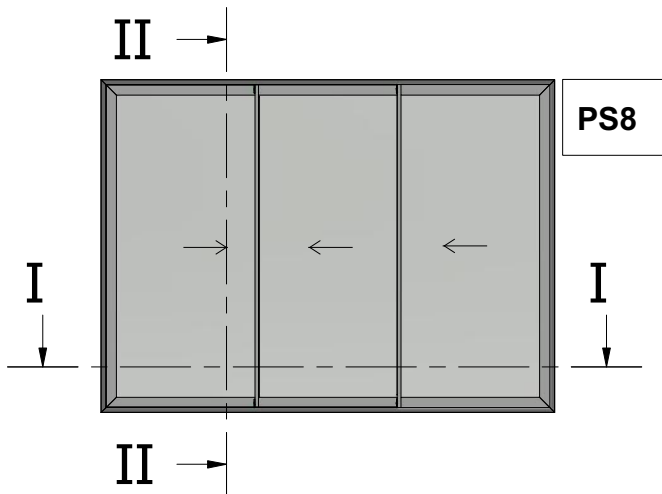

Three Sash Parallel Sliding Window  
45 Degrees Cut with Narrow Interlock  
Τρίφυλλο Επάλληλο Συρόμενο  
με κοπή 45 μοιρών και Στενό Γάντζο

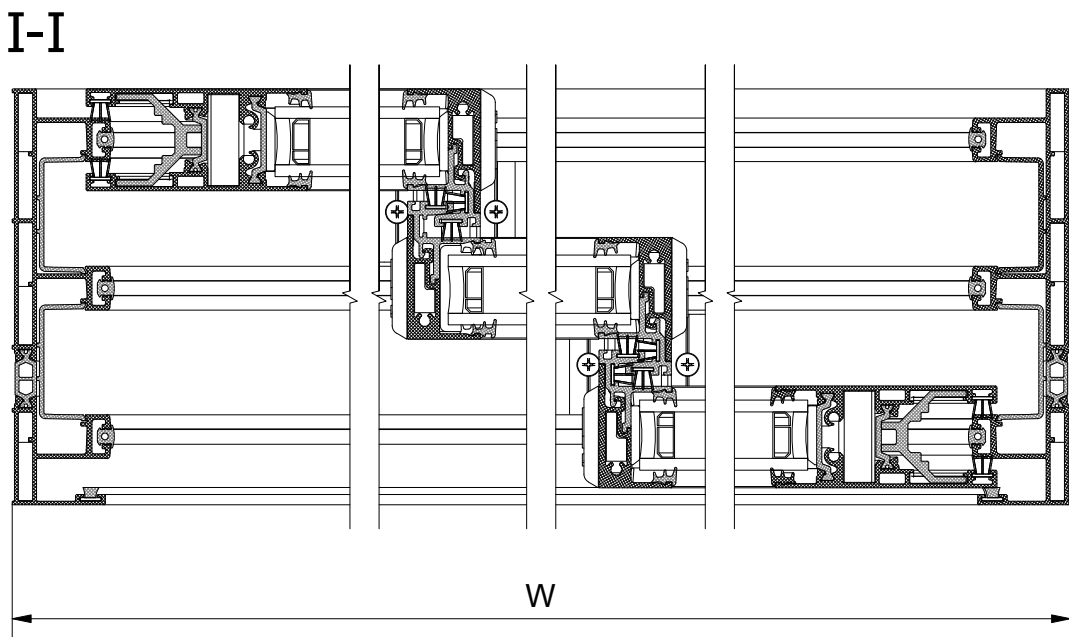
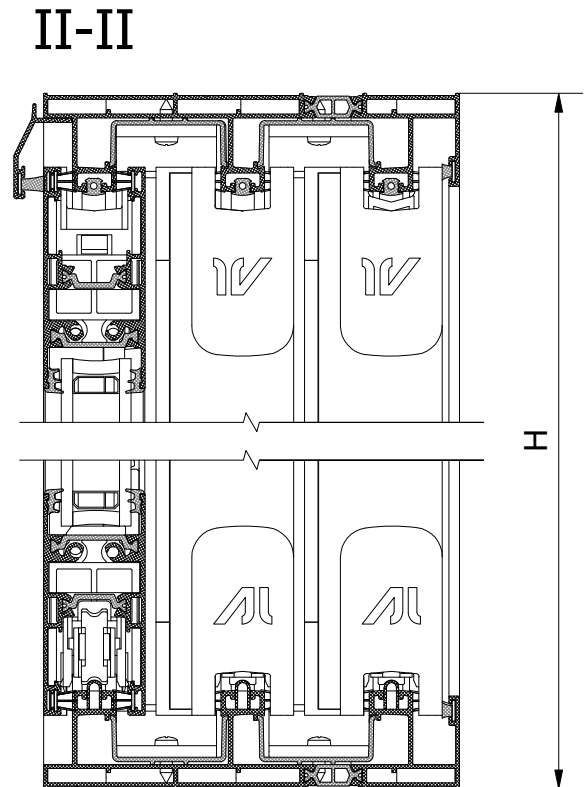

Profiles List / Λίστα Προφίλ					
Profile Code / Κωδικός Προφίλ	Description	Περιγραφή	Cutting / Κοπή	Quantity / Ποσότητα	
S463	Weathering Profile	Νεροσταλλάκτης		1	
S35011	Sash S350 Slim	Φύλλο S350 Slim		2	
S35011	Sash S350 Slim	Φύλλο S350 Slim		2	
S35011	Sash S350 Slim	Φύλλο S350 Slim		4	
S35017	Interlock Profile	Προφίλ Γάντζου		4	
S35374	Triple Track Frame	Τριπλός Οδηγός		2	
S35374	Triple Track Frame	Τριπλός Οδηγός		2	
Glazing List / Λίστα Υαλοπινάκων					
Description	Περιγραφή	Cutting / Κοπή	Quantity / Ποσότητα		
Glazing	Υαλοπίνακας	W / 3 - 63   H - 181	3		
Accessories List / Λίστα Εξαρτημάτων					
Accessory Code / Κωδικός Εξαρτήματος	Image	Description	Περιγραφή	Cutting / Κοπή	Quantity / Ποσότητα
1261131300		Mechanical CAL Corner Joint, 11x31.3 mm	Γωνία Συνδέσεως Μηχανική CAL, 11x31.3 mm		4
1500520010		Force Fitting Corner 5x20mm	Γωνία Συνδέσεως Μορφής 5x20mm	20 mm	12
4701183991		Nail corner pin 4,5x7,1 mm	Πείρος καρφωτών γωνιών 4,5x7,1mm		24
1803501300		Alignment Corner S350 Slim	Γωνία Επιπεδότητας S350 Slim		8
2000900301		Wedge Gasket 3mm	Ελαστικό Σφήνα 3mm	W / 3 - 55.6 mm	12
2000900301		Wedge Gasket 3mm	Ελαστικό Σφήνα 3mm	H - 188.6 mm	12
2400031201		Frame Track Gasket	Ελαστικό Καναλιού Οδηγών	H - 67.6 mm	6
2400031201		Frame Track Gasket	Ελαστικό Καναλιού Οδηγών	W - 67.6 mm	3
2401434503		Central seal 34,5 mm	Κεντρικό στεγανωτικό 34,5mm		4
2900000300		Setting Block 3mm	Τακάκι Τζαμιού 3mm		21

Accessories List / Λίστα Εξαρτημάτων					
Accessory Code / Κωδικός Εξαρτήματος	Image	Description	Περιγραφή	Cutting / Κοπή	Quantity / Ποσότητα
3113501700		End Cap Set for Narrow Interlock S350 Slim	Σετ Ταπών Στενού Γάντζου S350 Slim		4
3113501800		Interlock End Cap Covering for S350 SLim	Κάλυμμα Τάπας Γάντζου S350 Slim		8
6000235200		Double Roller for S350 SLim	Διπλό Ράουλο S350 Slim		6
6206910503		Weathering Pile 5mm	Βουρτσάκι 5mm	H - 47.4 mm	2
6206910503		Weathering Pile 5mm	Βουρτσάκι 5mm	W - 47.4 mm	2
6206910803		Weathering Pile 8mm	Βουρτσάκι 8mm	W - 17 mm	1
6206930803		Weathering Pile Tri-Fin No. 8	Βουρτσάκι Tri-Fin No. 8	W / 3 - 35.7 mm	4
6206930803		Weathering Pile Tri-Fin No. 8	Βουρτσάκι Tri-Fin No. 8	H - 53.1 mm	11
6206930803		Weathering Pile Tri-Fin No. 8	Βουρτσάκι Tri-Fin No. 8	W / 3 + 14.3 mm	8
6500325103		Shock Absorber for S350	Αμορτισέρ S350		2
6600035203		Frame S352 PVC	PVC Οδηγού S352	H - 16.8 mm	4
6600035203		Frame S352 PVC	PVC Οδηγού S352	W - 16.8 mm	4
6600045000		Stainless Steel Rail	INOX Οδηγού	W - 67.6 mm	3
6603500000		Sash PVC for S350 Slim	PVC Φύλλου S350 Slim	H - 170.8 mm	2
6603501701		Interlock PVC Profile	PVC Γάντζου	H - 114.8 mm	4
3113511700		Piles End Cap Pair For 3113501700	Ζεύγος Πρόσθετου με βουρτσάκι για την Τάπα 3113501700		3

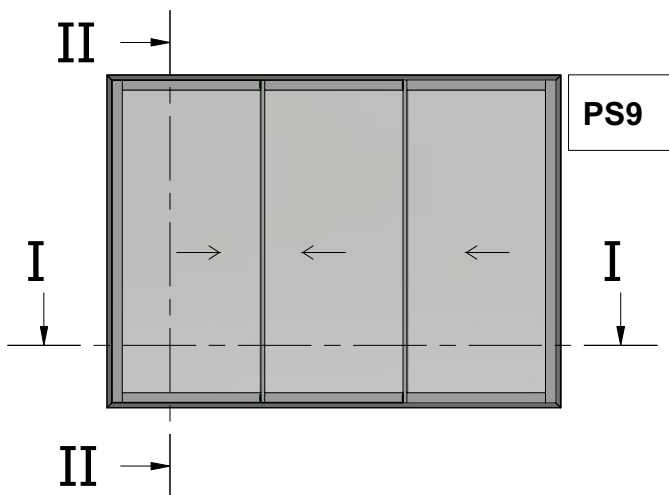

PS9

Three Sash Parallel Sliding Window  
90 Degrees Cut and Narrow Interlock  
Τρίφυλλο Επάλληλο Συρόμενο  
με κοπή 90 μοιρών και Στενό Γάντζο

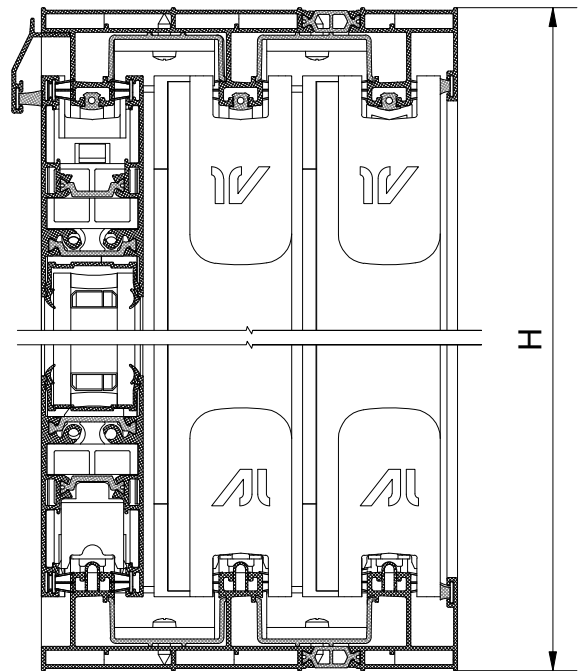

I-I

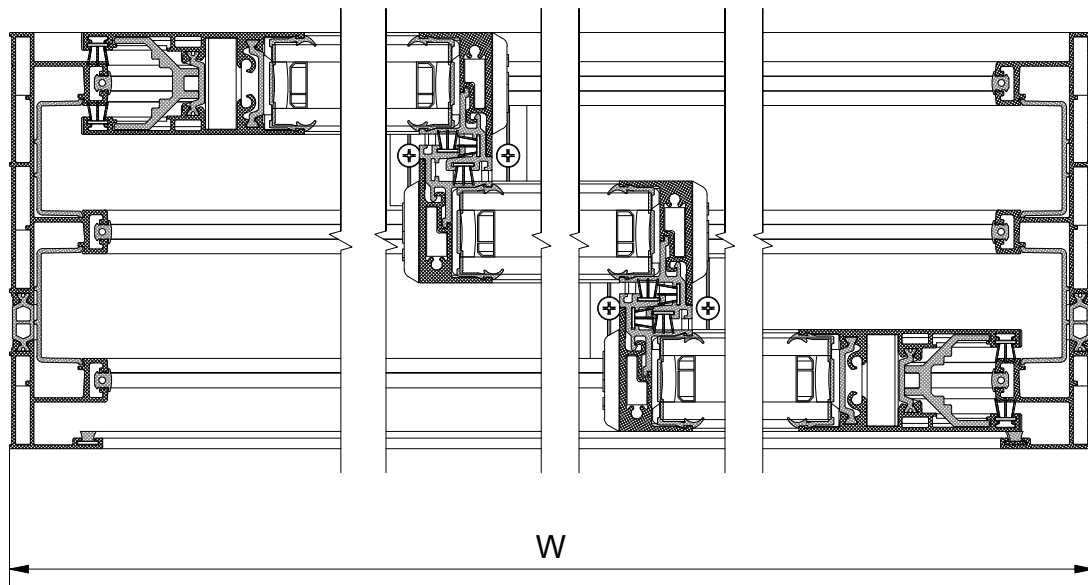

Profile List / Λίστα Προφίλ					
Profile Code / Κωδικός Προφίλ	Description	Περιγραφή	Cutting / Κοπή	Quantity / Ποσότητα	
S463	Weathering Profile	Νεροσταλλάκτης		1	
S35011	Sash S350 Slim	Φύλλο S350 Slim		6	
S35011	Sash S350 Slim	Φύλλο S350 Slim		2	
S35017	Interlock Profile	Προφίλ Γάντζου		4	
S35374	Triple Track Frame	Τριπλός Οδηγός		2	
S35374	Triple Track Frame	Τριπλός Οδηγός		2	
Glazing List / Λίστα Υαλοπινάκων					
Description	Περιγραφή	Cutting / Κοπή		Quantity / Ποσότητα	
Glazing	Υαλοπίνακας	W / 3 - 67   H - 185		3	
Accessories List / Λίστα Εξαρτημάτων					
Accessory Code / Κωδικός Εξαρτήματος	Image	Description	Περιγραφή	Cutting / Κοπή	Quantity / Ποσότητα
1261131300		Mechanical CAL Corner Joint, 11x31.3 mm	Γωνία Συνδέσεως Μηχανική CAL, 11x31.3 mm		4
1500520010		Force Fitting Corner 5x20mm	Γωνία Συνδέσεως Μορφής 5x20mm	20 mm	12
4701183991		Nail corner pin 4,5x7,1 mm	Πείρος καρφωτών γωνιών 4,5x7,1mm		24
2400031201		Frame Track Gasket	Ελαστικό Καναλιού Οδηγών	H - 67.6 mm	6
2400031201		Frame Track Gasket	Ελαστικό Καναλιού Οδηγών	W - 67.6 mm	3
2401434503		Central seal 34,5 mm	Κεντρικό στεγανωτικό 34,5 mm		4
2403500130		Glazing Gasket	Ελαστικό Τζαμιού	2 mm * W / 3 mm + 2 * H - 578.4 mm	3
2900000300		Setting Block 3mm	Τακάκι Τζαμιού 3mm		21
3113501100		End Cap for S350 Slim 90 Deg Cut	Τάπα Σόκορης Σύνδεσης S350 Slim		2

Accessories List / Λίστα Εξαρτημάτων					
Accessory Code / Κωδικός Εξαρτήματος	Image	Description	Περιγραφή	Cutting / Κοπή	Quantity / Ποσότητα
3113501700		End Cap Set for Narrow Interlock S350 Slim	Σετ Ταπών Στενού Γάντζου S350 Slim		4
3113501800		Interlock End Cap Covering for S350 SLim	Κάλυμμα Τάπας Γάντζου S350 Slim		8
6000235200		Double Roller for S350 SLim	Διπλό Ράουλο S350 Slim		6
6206910503		Weathering Pile 5mm	Βουρτσάκι 5mm	H - 47.4 mm	2
6206910503		Weathering Pile 5mm	Βουρτσάκι 5mm	W - 47.4 mm	2
6206910803		Weathering Pile 8mm	Βουρτσάκι 8mm	W - 17 mm	1
6206930803		Weathering Pile Tri-Fin No. 8	Βουρτσάκι Tri-Fin No. 8	W / 3 + 10.5 mm	4
6206930803		Weathering Pile Tri-Fin No. 8	Βουρτσάκι Tri-Fin No. 8	H - 53.1 mm	11
6206930803		Weathering Pile Tri-Fin No. 8	Βουρτσάκι Tri-Fin No. 8	W / 3 + 14.3 mm	8
6500325103		Shock Absorber for S350	Αμορτισέρ S350		2
6600035203		Frame S352 PVC	PVC Οδηγού S352	H - 16.8 mm	4
6600035203		Frame S352 PVC	PVC Οδηγού S352	W - 16.8 mm	4
6600045000		Stainless Steel Rail	INOX Οδηγού	W - 67.6 mm	3
6603500000		Sash PVC for S350 Slim	PVC Φύλλου S350 Slim	H - 114.8 mm	2
6603501701		Interlock PVC Profile	PVC Γάντζου	H - 114.8 mm	4
3113511700		Piles End Cap Pair For 3113501700	Ζεύγος Πρόσθετου με βουρτσάκι για την Τάπα 3113501700		3

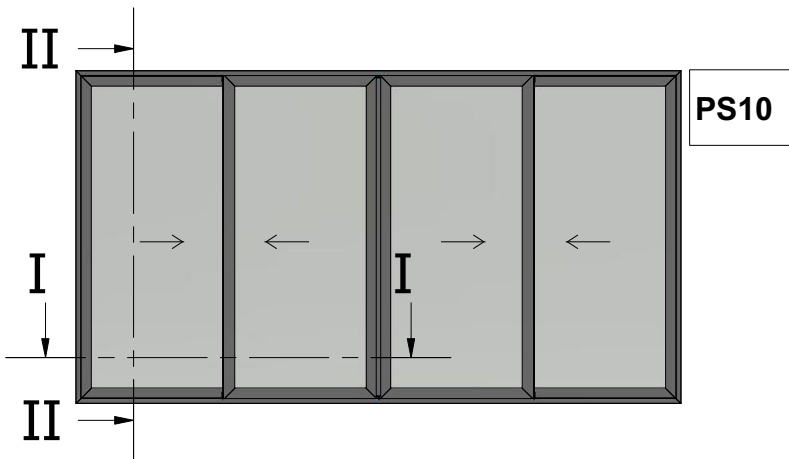

Four Sash Parallel Sliding Window  
with Meeting Stile 45 Degrees Cut  
Τετράφυλλο Φιλητό Επάλληλο Συρόμενο  
με κοπή 45 μοιρών

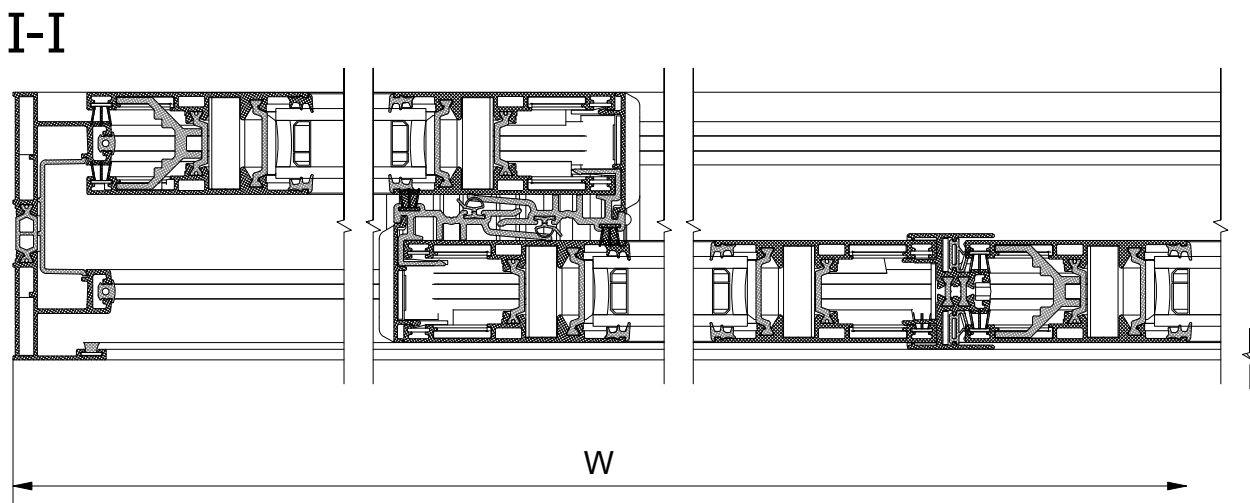
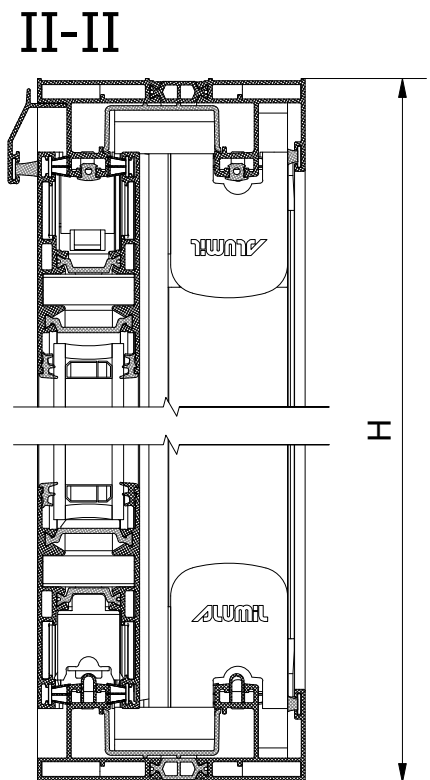

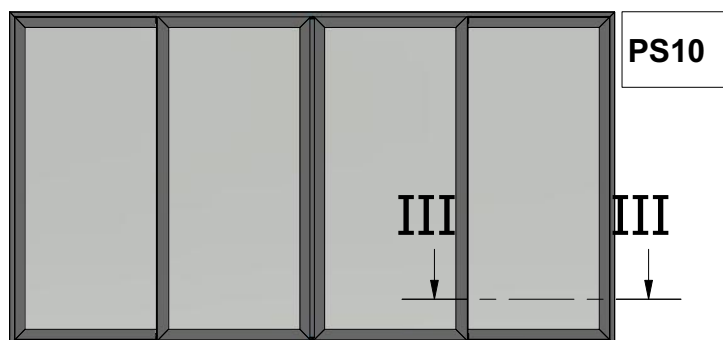

Four Sash Parallel Sliding Window  
with Meeting Stile 45 Degrees Cut  
Τετράφυλλο Φιλητό Επάλληλο Συρόμενο  
με κοπή 45 μοιρών

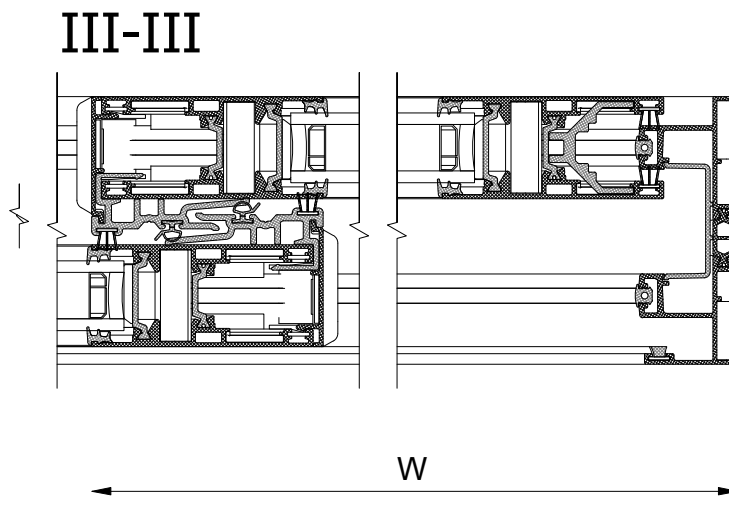

Profile List / Λίστα Προφίλ					
Profile Code / Κωδικός Προφίλ	Description	Περιγραφή	Cutting / Κοπή	Quantity / Ποσότητα	
S360	Meeting Stile	Μπινί Φιλητού		1	
S463	Weathering Profile	Νεροσταλλάκτης		1	
S35013	Sliding Sash	Φύλλο Συρομένου		8	
S35013	Sliding Sash	Φύλλο Συρομένου		8	
S35018	Interlock Profile	Προφίλ Γάντζου		4	
S35352	Low Frame Track	Χαμηλός Οδηγός		2	
S35352	Low Frame Track	Χαμηλός Οδηγός		2	
Glazing List / Λίστα Υαλοπινάκων					
Description	Περιγραφή	Cutting / Κοπή	Quantity / Ποσότητα		
Glazing	Υαλοπίνακας	W / 4 - 109   H - 181		4	
Accessories List / Λίστα Εξαρτημάτων					
Accessory Code / Κωδικός Εξαρτήματος	Image	Description	Περιγραφή	Cutting / Κοπή	Quantity / Ποσότητα
1261131300		Mechanical CAL Corner Joint, 11x31.3 mm	Γωνία Συνδέσεως Μηχανική CAL, 11x31.3 mm		16
1500520010		Force Fitting Corner 5x20mm	Γωνία Συνδέσεως Μορφής 5x20mm	20 mm	8
4701183991		Nail corner pin 4,5x7,1 mm	Πείρος καρφωτών γωνιών 4,5x7,1mm		16
1803501300		Alignment Corner S350 Slim	Γωνία Επιπεδότητας S350 Slim		32
2000900301		Wedge Gasket 3mm	Ελαστικό Σφήνα 3mm	H - 188.6 mm	16
2000900301		Wedge Gasket 3mm	Ελαστικό Σφήνα 3mm	W / 4 - 117.1 mm	16
2200004601		Interlock Gasket	Ελαστικό Γάντζου	H - 50.8 mm	4
2400031201		Frame Track Gasket	Ελαστικό Καναλιού Οδηγών	H - 67.6 mm	4
2400031201		Frame Track Gasket	Ελαστικό Καναλιού Οδηγών	W - 67.6 mm	2
2403534503		Central Seal S350	Κεντρικό Στεγανωτικό S350		4

Accessories List / Λίστα Εξαρτημάτων					
Accessory Code / Κωδικός Εξαρτήματος	Image	Description	Περιγραφή	Cutting / Κοπή	Quantity / Ποσότητα
2900000300		Setting Block 3mm	Τακάκι Τζαμιού 3mm		28
3110036203		Interlock End Cap Set	Σετ Ταπών Γάντζου		4
3111036003		Meeting Stile End Cap Set	Σετ Ταπών Μπινί Φιλητού		1
6000235200		Double Roller for S350 SLim	Διπλό Ράουλο S350 Slim		8
6206910503		Weathering Pile 5mm	Βουρτσάκι 5mm	H - 47.4 mm	2
6206910503		Weathering Pile 5mm	Βουρτσάκι 5mm	W - 47.4 mm	2
6206910803		Weathering Pile 8mm	Βουρτσάκι 8mm	W - 18.6 mm	1
6206930803		Weathering Pile Tri-Fin 8mm	Βουρτσάκι Tri-Fin 8mm	H - 53.1 mm	10
6206930803		Weathering Pile Tri-Fin 8mm	Βουρτσάκι Tri-Fin 8mm	W / 4 + 2.9 mm	16
6500325103		Shock Absorber for S350	Αμορτισέρ S350		3
6600035203		Frame S352 PVC	PVC Οδηγού S352	H - 16.8 mm	2
6600035203		Frame S352 PVC	PVC Οδηγού S352	W - 16.8 mm	2
6600045000		Stainless Steel Rail	INOX Οδηγού	W - 67.6 mm	2
6601030100		Meeting Stile Stopper	Στόπερ Φιλητού		2
6603500000		Sash PVC for S350 Slim	PVC Φύλλου S350 Slim	H - 170.8 mm	3
6604405000		Interlock PVC	PVC Γάντζου	H - 50.8 mm	4
7670030203		Meeting's Stile Gasket S350	Ελαστικό Φιλητού S350	H - 94.8 mm	2

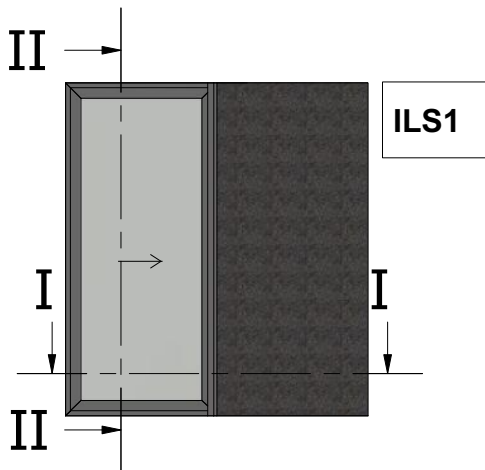

Μονόφυλλο Χωνευτό Συρόμενο με 45°  
κοπή με Παντζούρι  
Pocket Sliding 45° Cut with Shutter

II-II

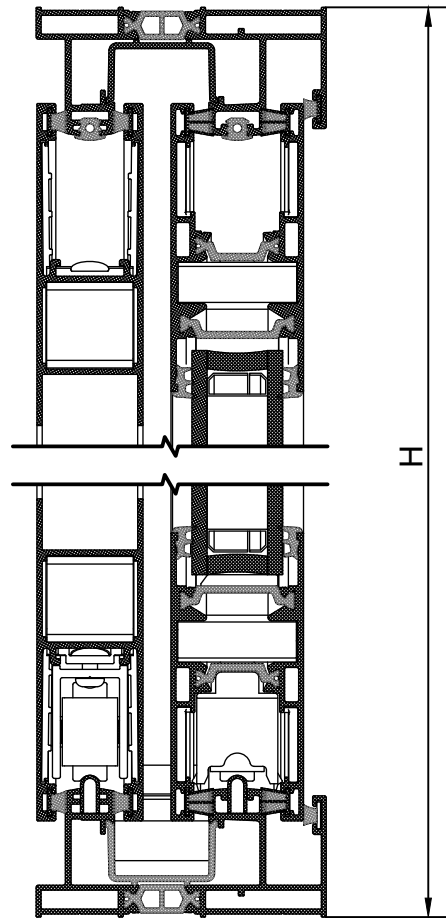

I-I

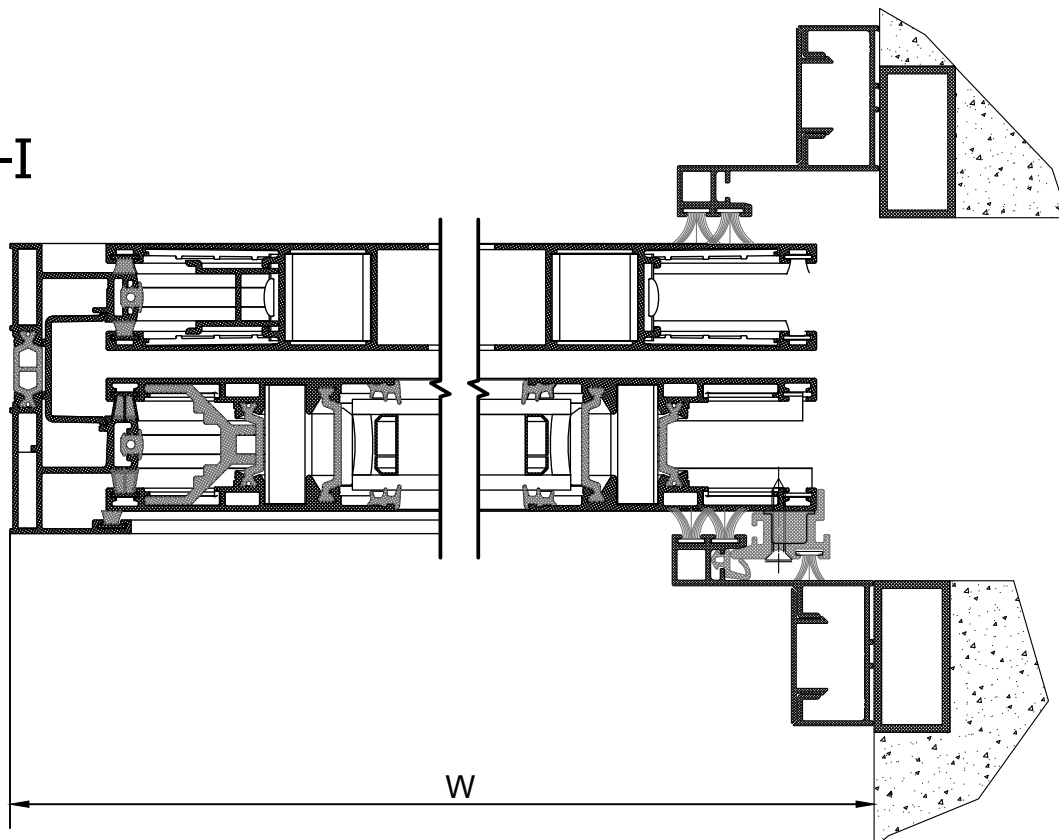

Profile List / Λίστα Προφίλ				
Accessory Code / Κωδικός Εξαρτήματος	Description	Περιγραφή	Cutting / Κοπή	Quantity / Ποσότητα
S325	Shutter Sash	Φύλλο Παντζουριού		2
S325	Shutter Sash	Φύλλο Παντζουριού		2
S380	Trim Profile Cover	Καπάκι Αρμοκάλυπτρου		2
S35013	Sliding Sash	Φύλλο Συρομένου		2
S35013	Sliding Sash	Φύλλο Συρομένου		2
S35019	Trim Profile	Αρμοκάλυπτρο		2
S35378	Pocket Sliding Frame with Shutter	Οδηγός Χωνευτών με Παντζούρι		1
S35378	Pocket Sliding Frame with Shutter	Οδηγός Χωνευτών με Παντζούρι		1
S35378	Pocket Sliding Frame with Shutter	Οδηγός Χωνευτών με Παντζούρι		1

Glazing List / Λίστα Υαλοπινάκων			
Description	Περιγραφή	Cutting / Κοπή	Quantity / Ποσότητα
Glazing	Υαλοπίνακας	W - 171   H - 181	1

Accessories List / Λίστα Εξαρτημάτων					
Accessory Code / Κωδικός Εξαρτήματος	Image	Description	Περιγραφή	Cutting / Κοπή	Quantity / Ποσότητα
1252322800		Mechanical Corner Cleat 23x22.7 mm	Γωνία Σύνδεσης Μηχανική 23x22.7 mm		4
1261131300		Mechanical CAL Corner Joint, 11x31.3 mm	Γωνία Συνδέσεως Μηχανική CAL, 11x31.3 mm		4
1500520010		Force Fitting Corner 5x20mm	Γωνία Συνδέσεως Μορφής 5x20mm	20 mm	4
4701183991		Nail corner pin 4,5x7,1 mm	Πείρος καρφωτών γωνιών 4,5x7,1mm		8
1800032500		Alignment corner for shutter profile S325	Γωνία επιπεδότητας για φύλλο παντζουριού S325		8
1803501300		Alignment Corner S350 Slim	Γωνία Επιπεδότητας S350 Slim		8

Accessories List / Λίστα Εξαρτημάτων					
Accessory Code / Κωδικός Εξαρτήματος	Image	Description	Περιγραφή	Cutting / Κοπή	Quantity / Ποσότητα
2000900301		Wedge Gasket 3mm	Ελαστικό Σφήνα 3mm	W - 185 mm	4
2000900301		Wedge Gasket 3mm	Ελαστικό Σφήνα 3mm	H - 188 mm	4
2400031201		Frame Track Gasket	Ελαστικό Καναλιού Οδηγών	W + 166 mm	2
2400031201		Frame Track Gasket	Ελαστικό Καναλιού Οδηγών	H - 67 mm	2
2400046200		Sash gasket	Ελαστικό φύλλου	H	1
2400046200		Sash gasket	Ελαστικό φύλλου	H - 86.8 mm	1
2900000300		Setting Block 3mm	Τακάκι Τζαμιού 3mm		7
6000235200		Double Roller for S350 SLim	Διπλό Ράουλο S350 Slim		2
6000032500		Aluminium Double Roller For Sliding Doors	Ράουλο Συρόμενου Διπλό Αλουμινίου		2
6206910503		Weathering Pile 5mm	Βουρτσάκι 5mm	W + 176 mm	1
6206910503		Weathering Pile 5mm	Βουρτσάκι 5mm	H - 47 mm	1
6206910503		Weathering Pile 5mm	Βουρτσάκι 5mm	2 * W - 24 mm	1
6206910603		Weathering pile No. 6	Βουρτσάκι No. 6	H - 52.5 mm	2
6206910603		Weathering pile No. 6	Βουρτσάκι No. 6	W - 50 mm	4
6206910803		Weathering Pile 8mm	Βουρτσάκι 8mm	H - 50.8 mm	1
6206910803		Weathering Pile 8mm	Βουρτσάκι 8mm	H	4
6206930803		Weathering Pile Tri-Fin 8mm	Βουρτσάκι Tri-Fin 8mm	W - 52 mm	4
6206930803		Weathering Pile Tri-Fin 8mm	Βουρτσάκι Tri-Fin 8mm	H - 52.5 mm	2
6500325103		Shock Absorber for S350	Αμορτισέρ S350		2

Accessories List / Λίστα Εξαρτημάτων					
Accessory Code / Κωδικός Εξαρτήματος	Image	Description	Περιγραφή	Cutting / Κοπή	Quantity / Ποσότητα
6600036303		Narrow Interlock PVC	PVC Στενού Γάντζου	H - 50.8 mm	1
6600037803		PVC for S350 Pocket Sliding Frames	PVC Χωνευτών Οδηγών S350	W + 191.5 mm	1
6600037803		PVC for S350 Pocket Sliding Frames	PVC Χωνευτών Οδηγών S350	H - 16 mm	1
6600037803		PVC for S350 Pocket Sliding Frames	PVC Χωνευτών Οδηγών S350	2 * W - 8.5 mm	1
6600045000		Stainless Steel Rail	INOX Οδηγού	2 * W - 34 mm	2
6603500000		Sash PVC for S350 Slim	PVC Φύλλου S350 Slim	H - 170.8 mm	1
2405600103		Interlock Sash Gasket	Ελαστικό Φύλλο Γάντζου	H	1

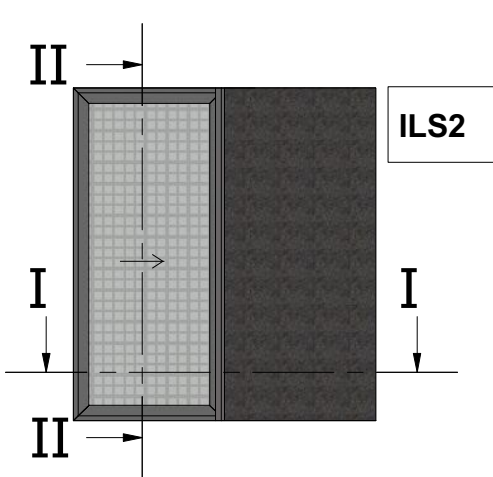

Μονόφυλλο Χωνευτό Συρόμενο με 45°  
κοπή με Σήτα και Παντζούρι  
Pocket Sliding 45° Cut with Flyscreen  
and Shutter

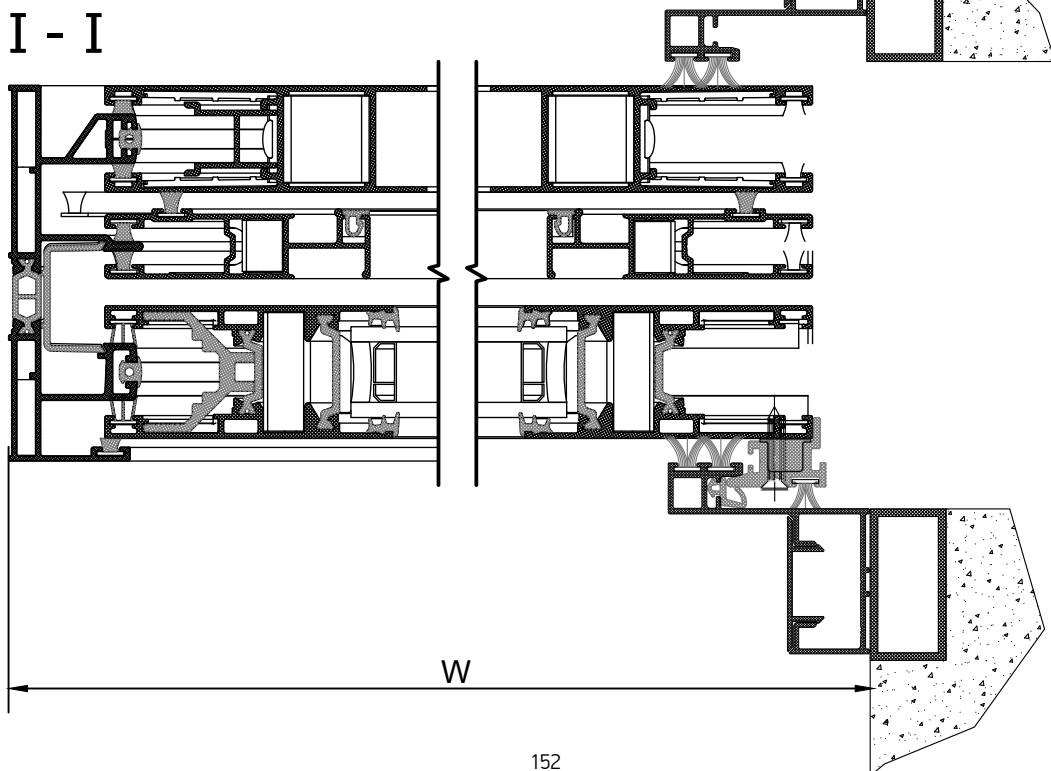
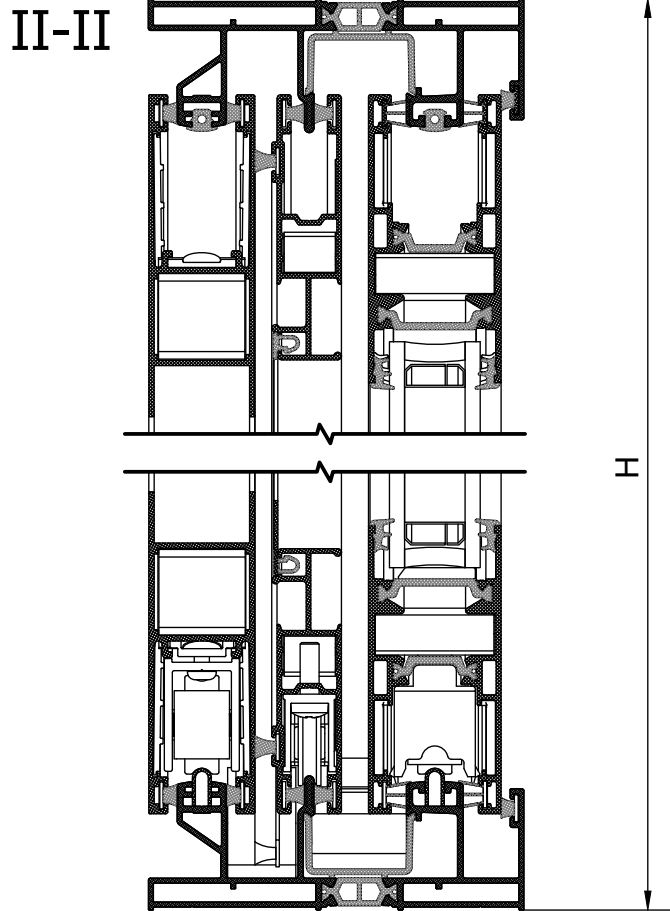

Profile List / Λίστα Προφίλ

Profile Code / Κωδικός Προφίλ	Description	Περιγραφή	Cutting / Κοπή	Quantity / Ποσότητα
M868	Flyscreen Sash	Φύλλο Σήτας		2
M868	Flyscreen Sash	Φύλλο Σήτας		2
S325	Shutter Sash	Φύλλο Παντζουριού		2
S325	Shutter Sash	Φύλλο Παντζουριού		2
S380	Trim Profile Cover	Καπάκι Αρμοκάλυπτρου		2
S35013	Sliding Sash	Φύλλο Συρομένου		2
S35013	Sliding Sash	Φύλλο Συρομένου		2
S35019	Trim Profile	Αρμοκάλυπτρο		2
S35326	Pocket Sliding Frame Track with Flyscreen and Shutter	Οδηγός Χωνευτών με Σήτα και Παντζούρι		1
S35326	Pocket Sliding Frame Track with Flyscreen and Shutter	Οδηγός Χωνευτών με Σήτα και Παντζούρι		1
S35326	Pocket Sliding Frame Track with Flyscreen and Shutter	Οδηγός Χωνευτών με Σήτα και Παντζούρι		1

Glazing List / Λίστα Υάλωσης

Description	Περιγραφή	Cutting / Κοπή	Quantity / Ποσότητα
Glazing	Υαλοπίνακας	W - 171   H - 181	1

Accessories List / Λίστα Εξαρτημάτων

Accessory Code / Κωδικός Εξαρτήματος	Image	Description	Περιγραφή	Cutting / Κοπή	Quantity / Ποσότητα
1252322800		Mechanical Corner Cleat 23x22.7 mm	Γωνία Σύνδεσης Μηχανική 23x22.7 mm		4
1261113500		Mechanical CAL Corner Joint, 11x13,5 mm	Γωνία Συνδέσεως Μηχανική CAL, 11x13,5 mm		4
1261131300		Mechanical CAL Corner Joint, 11x31.3 mm	Γωνία Συνδέσεως Μηχανική CAL, 11x31.3 mm		4
1500520010		Force Fitting Corner 5x20mm	Γωνία Συνδέσεως Μορφής 5x20mm	20 mm	4

## Accessories List / Λίστα Εξαρτημάτων

Accessory Code / Κωδικός Εξαρτήματος	Image	Description	Περιγραφή	Cutting / Κοπή	Quantity / Ποσότητα
4701183991		Nail corner pin 4,5x7,1 mm	Πείρος καρφωτών γωνιών 4,5x7,1mm		8
1800032500		Alignment corner for shutter profile S325	Γωνία επιπεδότητας για φύλλο παντζουριού S325		8
1803501300		Alignment Corner	Γωνία Επιπεδότητας		8
2000900301		Wedge Gasket 3mm	Ελαστικό Σφήνα 3mm	H - 188 mm	4
2000900301		Wedge Gasket 3mm	Ελαστικό Σφήνα 3mm	W - 185 mm	4
2400031201		Frame Track Gasket	Ελαστικό Καναλιού Οδηγών	W + 166 mm	2
2400031201		Frame Track Gasket	Ελαστικό Καναλιού Οδηγών	H - 67 mm	2
2400056300		Sash gasket	Ελαστικό φύλλου	H - 86.8 mm	1
2400056300		Sash gasket	Ελαστικό φύλλου	H	1
24014649XX		PVC for Flyscreen Sash	PVC Συγκράτησης Σήτας	H - 190.8 mm	2
24014649XX		PVC for Flyscreen Sash	PVC Συγκράτησης Σήτας	W - 173.1 mm	2
2900000300		Setting Block 3mm	Τακάκι Τζαμιού 3mm		7
6000185000		Aluminium Roller Single D22 for M868	Ράουλο Αλουμινίου Μονό Φ22 για M868		2
6000235200		Double Roller for S350 SLim	Διπλό Ράουλο S350 Slim		2
6000032500		Aluminium Double Roller For Sliding Doors	Ράουλο Συρόμενου Διπλό Αλουμινίου		2
6206910503		Weathering Pile 5mm	Βουρτσάκι 5mm	2 * W - 24 mm	1
6206910503		Weathering Pile 5mm	Βουρτσάκι 5mm	H - 47 mm	1
6206910503		Weathering Pile 5mm	Βουρτσάκι 5mm	W + 176 mm	1
6206910603		Weathering pile No. 6	Βουρτσάκι No. 6	H - 52.5 mm	2

Accessories List / Λίστα Εξαρτημάτων					
Accessory Code / Κωδικός Εξαρτήματος	Image	Description	Περιγραφή	Cutting / Κοπή	Quantity / Ποσότητα
6206910603		Weathering pile No. 6	Βουρτσάκι No. 6	W - 50 mm	4
6206910703		Weathering pile No. 6	Βουρτσάκι No. 6	W - 49.6 mm	6
6206910703		Weathering pile No. 6	Βουρτσάκι No. 6	H - 50.8 mm	4
6206910803		Weathering Pile 8mm	Βουρτσάκι 8mm	H	4
6206910803		Weathering Pile 8mm	Βουρτσάκι 8mm	H - 50.8 mm	1
6206930803		Weathering Pile Tri-Fin 8mm	Βουρτσάκι Tri-Fin 8mm	W - 52 mm	4
6206930803		Weathering Pile Tri-Fin 8mm	Βουρτσάκι Tri-Fin 8mm	H - 52.5 mm	2
6500325103		Shock Absorber for S350	Αμορτισέρ S350		2
6600036303		Narrow Interlock PVC	PVC Στενού Γάντζου	H - 50.8 mm	1
6600037803		PVC for S350 Pocket Sliding Frames	PVC Χωνευτών Οδηγών S350	W + 191.5 mm	1
6600037803		PVC for S350 Pocket Sliding Frames	PVC Χωνευτών Οδηγών S350	H - 16 mm	1
6600037803		PVC for S350 Pocket Sliding Frames	PVC Χωνευτών Οδηγών S350	2 * W - 8.5 mm	1
6600045000		Stainless Steel Rail	INOX Οδηγού	2 * W - 34 mm	2
6601830100		Stopper	Στόπερ		2
6603500000		Sash PVC for S350 Slim	PVC Φύλλου S350 Slim	H - 170.8 mm	1
2405600103		Interlock Sash Gasket	Ελαστικό Φύλλο Γάντζου	H	1

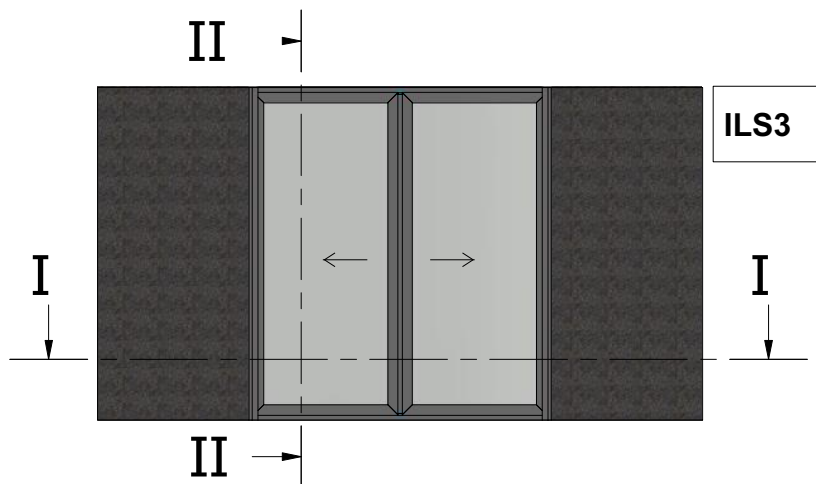

Χωνευτό Φιλητό Συρόμενο με 45° κοπή με Παντζούρι  
Meeting Stile Pocket Sliding 45° Cut with Shutter

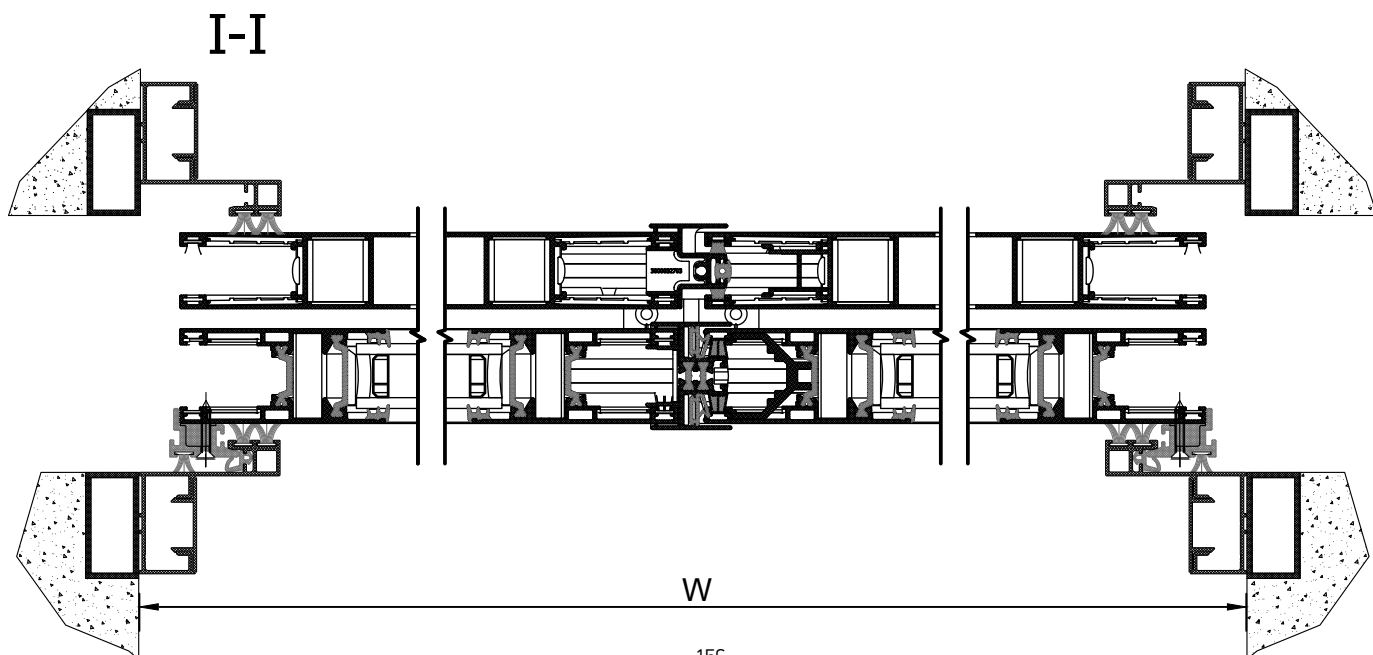
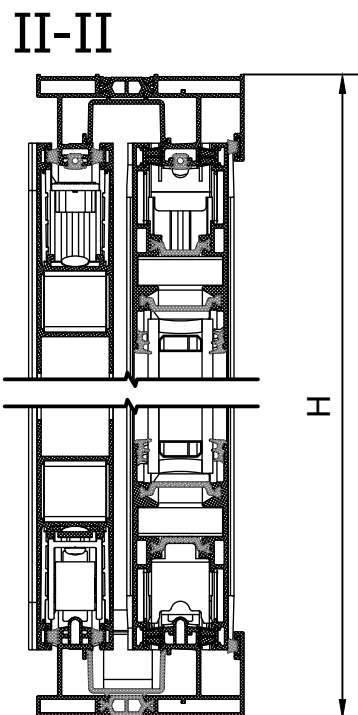

Profile List / Λίστα Προφίλ				
Profile Code / Κωδικός Προφίλ	Description	Περιγραφή	Cutting / Κοπή	Quantity / Ποσότητα
S325	Shutter Sash	Φύλλο Παντζουριού	$W / 2 - 19.8\text{mm}$	4
S325	Shutter Sash	Φύλλο Παντζουριού	$H - 50.8\text{ mm}$	4
S327	Shutter Meeting Stile	Μπινί Παντζουριού	$H - 85.8\text{ mm}$	1
S360	Meeting Stile	Μπινί	$H - 948\text{ mm}$	1
S380	Trim Profile Cover	Καπάκι Αρμοκάλυπτρου	H	4
S35013	Sliding Sash	Φύλλο Συρομένου	$W / 2 - 19.8\text{mm}$	4
S35013	Sliding Sash	Φύλλο Συρομένου	$H - 50.8\text{ mm}$	4
S35019	Trim Profile	Αρμοκάλυπτρο	H	4
S35378	Pocket Sliding Frame Track with Shutter	Οδηγός Χωνευτών με Παντζούρι	$W + 400\text{ mm}$	1
S35378	Pocket Sliding Frame Track with Shutter	Οδηγός Χωνευτών με Παντζούρι	$2 * W$	1







#### Glazing List / Λίστα Υαλοπινάκων

Description	Περιγραφή	Cutting / Κοπή	Quantity / Ποσότητα
Glazing	Υαλοπίνακας	$W / 2 - 150 \mid H - 181$	2

#### Accessories List / Λίστα Εξαρτημάτων

Accessory Code / Κωδικός Εξαρτήματος	Image	Description	Περιγραφή	Cutting / Κοπή	Quantity / Ποσότητα
1252322800		Mechanical Corner Cleat 23x22.7 mm	Γωνία Σύνδεσης Μηχανική 23x22.7 mm		8
1261131300		Mechanical CAL Corner Joint, 11x31.3 mm	Γωνία Συνδέσεως Μηχανική CAL, 11x31.3 mm		8
1800032500		Alignment corner for shutter profile S325	Γωνία επιπεδότητας για φύλλο παντζουριού S325		16
1803501300		Alignment Corner S350 Slim	Γωνία Επιπεδότητας S350 Slim		16
2000900301		Wedge Gasket 3mm	Ελαστικό Σφήνα 3mm	$H - 188\text{ mm}$	8

Accessories List / Λίστα Εξαρτημάτων					
Accessory Code / Κωδικός Εξαρτήματος	Image	Description	Περιγραφή	Cutting / Κοπή	Quantity / Ποσότητα
2000900301		Wedge Gasket 3mm	Ελαστικό Σφήνα 3mm	W / 2 - 164.6 mm	8
2400031201		Frame Track Gasket	Ελαστικό Καναλιού Οδηγών	W + 166 mm	2
2400031201		Frame Track Gasket	Ελαστικό Καναλιού Οδηγών	H - 85.8 mm	1
2400056300		Sash gasket	Ελαστικό φύλλου	H - 86.8 mm	2
2400056300		Sash gasket	Ελαστικό φύλλου	H	2
2900000300		Setting Block 3mm	Τακάκι Τζαμιού 3mm		14
3000032703		Meeting Stile End Cap Set for S327	Σετ Τάπων Μπινί S327		1
3111036003		Meeting Stile End Cap Set	Σετ Ταπών Μπινί Φιλητού		1
6000235200		Double Roller for S350 SLim	Διπλό Ράουλο S350 Slim		4
6000032500		Aluminium Double Roller For Sliding Doors	Ράουλο Συρόμενου Διπλό Αλουμινίου		4
6206910503		Weathering Pile 5mm	Βουρτσάκι 5mm	2 * W - 24 mm	1
6206910503		Weathering Pile 5mm	Βουρτσάκι 5mm	W + 176 mm	1
6206910603		Weathering pile No. 6	Βουρτσάκι No. 6	W / 2 - 50 mm	8
6206910603		Weathering pile No. 6	Βουρτσάκι No. 6	H - 52.5 mm	2
6206910803		Weathering Pile 8mm	Βουρτσάκι 8mm	H	8
6206910803		Weathering Pile 8mm	Βουρτσάκι 8mm	H - 50.8 mm	2
6206930803		Weathering Pile Tri-Fin 8mm	Βουρτσάκι Tri-Fin 8mm	H - 52.5 mm	2
6206930803		Weathering Pile Tri-Fin 8mm	Βουρτσάκι Tri-Fin 8mm	W / 2 - 31.6 mm	8
6500325103		Shock Absorber for S350	Αμορτισέρ S350		2
6600036303		Narrow Interlock PVC	PVC Στενού Γάντζου	H - 50.8 mm	2

Accessories List / Λίστα Εξαρτημάτων					
Accessory Code / Κωδικός Εξαρτήματος	Image	Description	Περιγραφή	Cutting / Κοπή	Quantity / Ποσότητα
6600037803		PVC for S350 Pocket Sliding Frames	PVC Χωνευτών Οδηγών S350	2 * W - 8.5 mm	1
6600037803		PVC for S350 Pocket Sliding Frames	PVC Χωνευτών Οδηγών S350	W + 191.5 mm	1
6600045000		Stainless Steel Rail	INOX Οδηγού	2 * W - 34 mm	2
6601830100		Stopper	Στόπερ		3
6603500000		Sash PVC for S350 Slim	PVC Φύλλου S350 Slim	H - 170.8 mm	1
7670030203		Meeting's Stile Gasket S350	Ελαστικό Φιλητού S350	H - 90.8 mm	2
2405600103		Interlock Sash Gasket	Ελαστικό Φύλλο Γάντζου	H	2

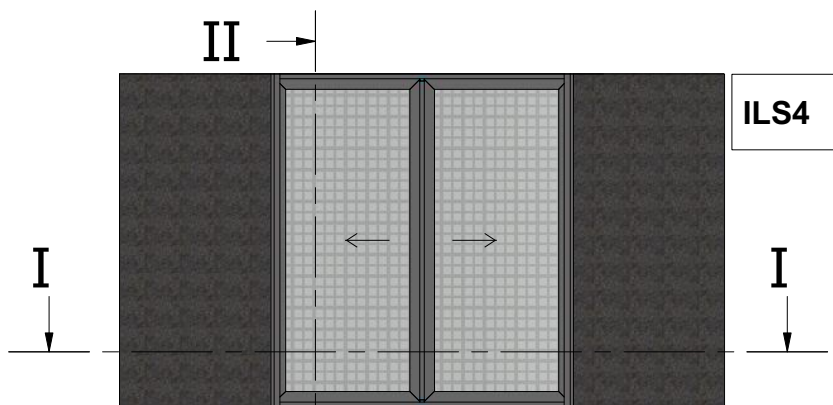

II →  
Χωνευτό Φιλητό Συρόμενο με 45° κοπή με Σήτα και Πανζούρι  
Meeting Stile Pocket Sliding 45° Cut with Flyscreen and Shutter

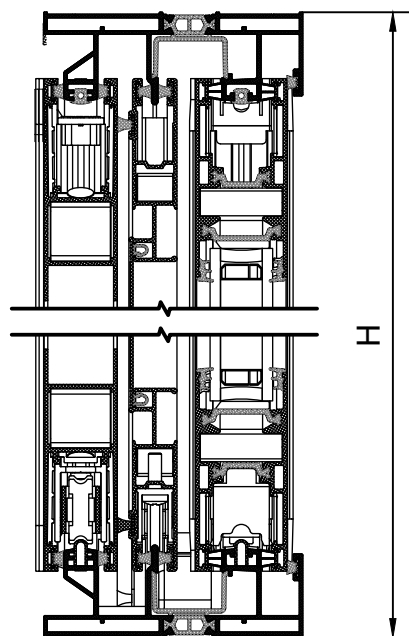

I-I

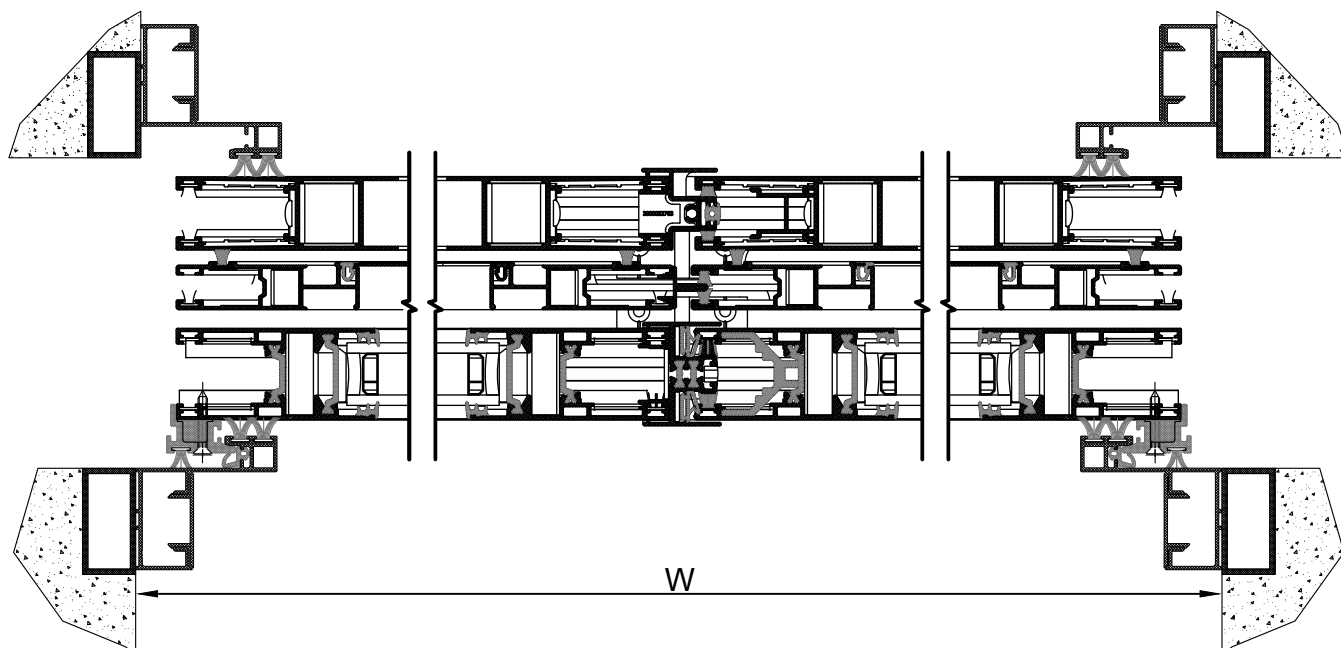

Profile List / Λίστα Προφίλ

Profile Code / Κωδικός Προφίλ	Description	Περιγραφή	Cutting / Κοπή	Quantity / Ποσότητα
M868	Flyscreen Sash	Φύλλο Σήτας		2
M868	Flyscreen Sash	Φύλλο Σήτας		2
M869	Flyscreen Meeting Stile	Μπινί Σήτας		1
S325	Shutter Sash	Φύλλο Παντζουριού		4
S325	Shutter Sash	Φύλλο Παντζουριού		4
S327	Shutter Meeting Stile	Μπινί Παντζουριού		1
S360	Meeting Stile	Μπινί		1
S380	Trim Profile Cover	Καπάκι Αρμοκάλυπτρου		4
S35013	Sliding Sash	Φύλλο Συρομένου		4
S35013	Sliding Sash	Φύλλο Συρομένου		4
S35019	Trim Profile	Αρμοκάλυπτρο		4
S35326	Pocket Sliding Sash with Flyscreen and Shutter	Οδηγός Χωνευτών με Σήτα και Παντζούρι		1
S35326	Pocket Sliding Sash with Flyscreen and Shutter	Οδηγός Χωνευτών με Σήτα και Παντζούρι		1

Glazing List / Λίστα Υαλοπινάκων

Description	Περιγραφή	Cutting / Κοπή	Quantity / Ποσότητα
Glazing	Υαλοπίνακας	W / 2 - 150   H - 181	2

Accessories List / Λίστα Εξαρτημάτων

Accessory Code / Κωδικός Εξαρτήματος	Image	Description	Περιγραφή	Cutting / Κοπή	Quantity / Ποσότητα
1252322800		Mechanical Corner Cleat 23x22.7 mm	Γωνία Σύνδεσης Μηχανική 23x22.7 mm		8
1261113500		Mechanical CAL Corner Joint, 11x13,5 mm	Γωνία Συνδέσεως Μηχανική CAL, 11x13,5 mm		4
1261131300		Mechanical CAL Corner Joint, 11x31.3 mm	Γωνία Συνδέσεως Μηχανική CAL, 11x31.3 mm		8

Accessories List / Λίστα Εξαρτημάτων					
Accessory Code / Κωδικός Εξαρτήματος	Image	Description	Περιγραφή	Cutting / Κοπή	Quantity / Ποσότητα
1800032500		Alignment corner for shutter profile S325	Γωνία επιπεδότητας για φύλλο παντζουριού S325		16
1803501300		Alignment Corner S350 Slim	Γωνία Επιπεδότητας S350 Slim		16
2000900301		Wedge Gasket 3mm	Ελαστικό Σφήνα 3mm	H - 188 mm	8
2000900301		Wedge Gasket 3mm	Ελαστικό Σφήνα 3mm	W / 2 - 164.6 mm	8
2400031201		Frame Track Gasket	Ελαστικό Καναλιού Οδηγών	H - 85.8 mm	1
2400031201		Frame Track Gasket	Ελαστικό Καναλιού Οδηγών	W + 400 mm	2
2400056300		Sash gasket	Ελαστικό φύλλου	H	2
2400056300		Sash gasket	Ελαστικό φύλλου	H - 86.8 mm	2
24014649XX		PVC for Flyscreen Sash	PVC Συγκράτησης Σήτας	H - 190.8 mm	2
24014649XX		PVC for Flyscreen Sash	PVC Συγκράτησης Σήτας	W / 2 - 152.7 mm	2
2900000300		Setting Block 3mm	Τακάκι Τζαμιού 3mm		14
3000032703		Meeting Stile End Cap Set for S327	Σετ Τάπων Μπινί S327		1
3111036003		Meeting Stile End Cap Set	Σετ Ταπών Μπινί Φιλητού		1
6000185000		Aluminium Roller Single D22 for M868	Ράουλο Αλουμινίου Μονό Φ22 για M868		2
6000235200		Double Roller for S350 SLim	Διπλό Ράουλο S350 Slim		4
6000032500		Aluminium Double Roller For Sliding Doors	Ράουλο Συρόμενου Διπλό Αλουμινίου		4
6206910503		Weathering Pile 5mm	Βουρτσάκι 5mm	2 * W - 24 mm	1
6206910503		Weathering Pile 5mm	Βουρτσάκι 5mm	W + 176 mm	1

## Accessories List / Λίστα Εξαρτημάτων

Accessory Code / Κωδικός Εξαρτήματος	Image	Description	Περιγραφή	Cutting / Κοπή	Quantity / Ποσότητα
6206910603		Weathering pile No. 6	Βουρτσάκι No. 6	H - 52.5 mm	2
6206910603		Weathering pile No. 6	Βουρτσάκι No. 6	W / 2 - 29.6 mm	8
6206910703		Weathering pile No. 6	Βουρτσάκι No. 6	W / 2 - 54.7 mm	6
6206910703		Weathering pile No. 6	Βουρτσάκι No. 6	H - 50.8 mm	2
6206910803		Weathering Pile 8mm	Βουρτσάκι 8mm	H	8
6206910803		Weathering Pile 8mm	Βουρτσάκι 8mm	H - 50.8 mm	2
6206930803		Weathering Pile Tri-Fin 8mm	Βουρτσάκι Tri-Fin 8mm	H - 52.5 mm	2
6206930803		Weathering Pile Tri-Fin 8mm	Βουρτσάκι Tri-Fin 8mm	W / 2 - 31.6 mm	8
6500325103		Shock Absorber for S350	Αμορτισέρ S350		2
6600036303		Narrow Interlock PVC	PVC Στενού Γάντζου	H - 50.8 mm	2
6600037803		PVC for S350 Pocket Sliding Frames	PVC Χωνευτών Οδηγών S350	W + 191.5 mm	1
6600037803		PVC for S350 Pocket Sliding Frames	PVC Χωνευτών Οδηγών S350	2 * W - 8.5 mm	1
6600045000		Stainless Steel Rail	INOX Οδηγού	2 * W	2
6601830100		Stopper	Στόπερ		6
6603500000		Sash PVC for S350 Slim	PVC Φύλλου S350 Slim	H - 170.8 mm	1
7670030203		Meeting's Stile Gasket S350	Ελαστικό Φιλητού S350	H - 90.8 mm	2
2405600103		Interlock Sash Gasket	Ελαστικό Φύλλο Γάντζου	H	2

**ALTERNATIVE COMBINATIONS WITH S350LT SASHES AND S350 FRAMES  
ΕΝΑΛΛΑΚΤΙΚΟΙ ΣΥΝΔΥΑΣΜΟΙ ΜΕ ΦΥΛΛΑ S350LT ΚΑΙ ΟΔΗΓΟΥΣ S350**

Cuttings for S350 Frames - Κοπές για Οδηγούς S350										
Typology - Τυπολογία	Frame - Οδηγός	Sash - Φύλλο			Interlock - Γάντζος					
PS1	S352	S35013	Width - Πλάτος	W/2 + 5.2	S35018	Height - Ύψος	H - 132.2			
			Height - Ύψος	H - 62.2						
PS2	S352	S35011	Width - Πλάτος	W/2 - 43.6	S35017	Height - Ύψος	H - 63.2			
			Height - Ύψος	H - 62.2						
PS3	S352	S35011	Width - Πλάτος	W/2 - 119.6	S35017	Height - Ύψος	H - 63.2			
			Height - Ύψος	H - 64.2						
PS4	S398	S35013	Width - Πλάτος	W/2 + 5.2	S35018	Height - Ύψος	H - 132.2			
			Height - Ύψος	H - 62.2						
PS5	S398	S35011	Width - Πλάτος	W/2 - 43.6	S35017	Height - Ύψος	H - 63.2			
			Height - Ύψος	H - 62.2						
PS6	S398	S35011	Width - Πλάτος	W/2 - 119.6	S35017	Height - Ύψος	H - 63.2			
			Height - Ύψος	H - 64.2						
PS7	S374	S35013	Width - Πλάτος	W/3 + 27.5	S35018	Height - Ύψος	H - 132.2			
			Height - Ύψος	H - 62.2						
PS8	S374	S35011	Width - Πλάτος*	W/3 - 88.1	S35017	Height - Ύψος	H - 63.2			
			Width - Πλάτος	W/3 - 12.1						
			Height - Ύψος	H - 62.2						
PS9	S374	S35011	Width - Πλάτος	W/3 - 88.1	S35017	Height - Ύψος	H - 63.2	<b>Meeting Stile - Μπινί Φιλητού</b>		
			Height - Ύψος	H - 64.2				S360	Height - Ύψος	H - 106.2
PS10	S352	S35013	Width - Πλάτος	W/4 + 18.2	S35018	Height - Ύψος	H - 132.2			
			Height - Ύψος	H - 62.2						
ILS1	S378	S35013	Width - Πλάτος	W - 46,1						
			Height - Ύψος	H - 62.2						
ILS2	S326	S35013	Width - Πλάτος	W - 46,1						
			Height - Ύψος	H - 62.2						
ILS3	S378	S35013	Width - Πλάτος	W/2 - 20				S360	Height - Ύψος	H - 106.2
			Height - Ύψος	H - 62.2						
ILS4	S326	S35013	Width - Πλάτος	W/2 - 20				S360	Height - Ύψος	H - 106.2
			Height - Ύψος	H - 62.2						

\* Width of middle sash in 3-Sash typology - Πλάτος μεσαίου φύλλου 3-φυλλης τυπολογίας

# GLAZINGS ΥΑΛΩΣΕΙΣ

Glazing lists provided in this catalogue have been formulated according to the 2D sections of our systems and the drawings of the individual gaskets combined with real application tests. It is however advisable that the IGU installer always applies the wedge gasket on the glazed frames in order to select the proper ALUMIL code, which in some cases might deviate slightly from the given glazing list in this catalog. Factors which might contribute to this deviation are the actual IGU width which might differ from the nominal one, profile and gasket tolerances, powder coating or anodizing treatments, IGU installation at workshop or on site, etc.

Οι λίστες υάλωσης που παρέχονται σε αυτόν τον τεχνικό κατάλογο έχουν μοντελοποιηθεί βάσει των σχεδίων των συστημάτων της ALUMIL και των αντίστοιχων σχεδίων των ελαστικών (σφηνών) σε συνδυασμό με πραγματικούς ελέγχους εφαρμογής. Παρόλα αυτά, συστήνεται ο τοποθετητής των υαλοπινάκων να ελέγχει πάντα το μέγεθος του εσωτερικού ελαστικού (σφήνα) στο πραγματικό κούφωμα, έτσι ώστε να γίνεται η σωστή επιλογή του κωδικού του ελαστικού. Είναι πιθανό, ο κωδικός που θα επιλεγεί για το πραγματικό κούφωμα να διαφέρει ελαφρώς από τον κωδικό του πίνακα υαλώσεων λόγω παραγόντων όπως, το πραγματικό πλάτος υάλωσης που μπορεί να διαφέρει από το ονομαστικό, οι ανοχές των προφίλ και των ελαστικών, η ηλεκτροστατική βαφή / ανοδίωση, η τοποθέτηση του υαλοπίνακα στο εργοστάσιο ή στο έργο, κλπ.

Glazing List for Sashes S35013 and S35011  
 Λίστα Υάλωσης Φύλλων S35013 και S35011

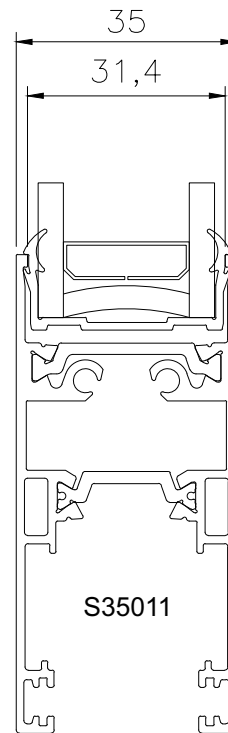
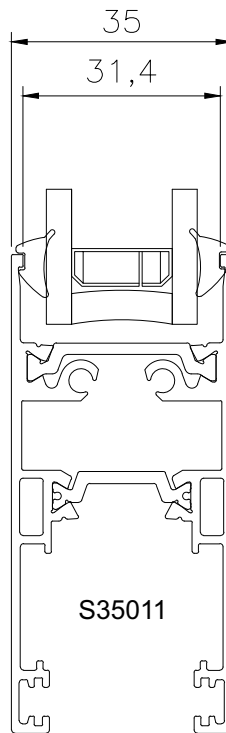
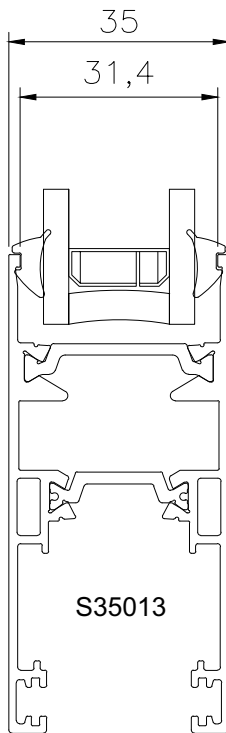

Glazing Thickness (mm)	Outer Gasket	Inner Gasket
28	2403500130	
26	2000900301	2000900301
25	2000900301	2000900301
24	2000900401	2000900401
23	2000900401	2000900401
22	2000900501	2000900501
21	2000900501	2000900501
20	2000900601	2000900601
19	2000900601	2000900601
18	2000900701	2000900701

\* Usable only with straight cut sash S35011



# DIMENSIONAL LIMITATIONS

## ΠΕΡΙΟΡΙΣΜΟΙ ΔΙΑΣΤΑΣΕΩΝ

Compliant with EN 14024

In case the interlock stiffeners are not installed on both sides (in and out) but only on one side, diagrams are valid only for positive wind pressure (from outside to inside). In such cases, the stiffener is always installed on the inner side of the window.

Σε περίπτωση που οι ενισχύσεις της επαλληλίας δεν εφαρμόζονται και από τις δύο πλευρές του κουφώματος (μέσα και έξω) αλλά μονόπλευρα, τα γραφήματα περιορισμών διαστάσεων ισχύουν μόνο για θετικές ανεμοπιέσεις (πίεση ανέμου από έξω προς τα μέσα). Σε αυτές τις περιπτώσεις η ενίσχυση τοποθετείται πάντα από την εσωτερική πλευρά του κουφώματος.

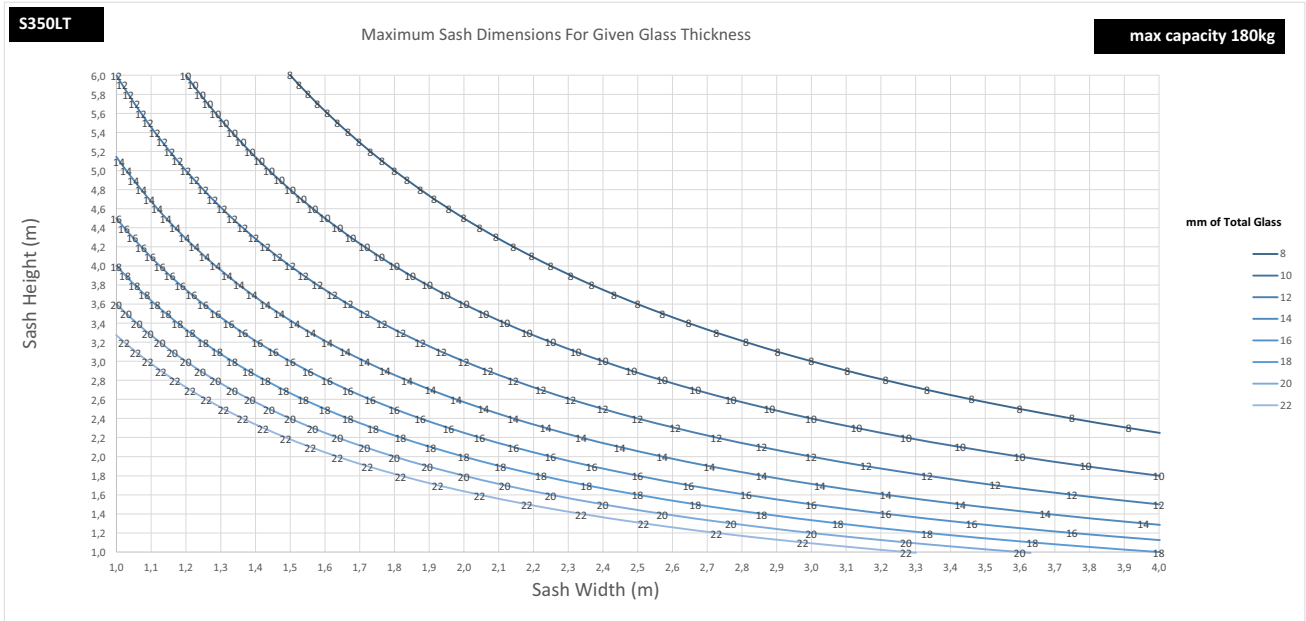

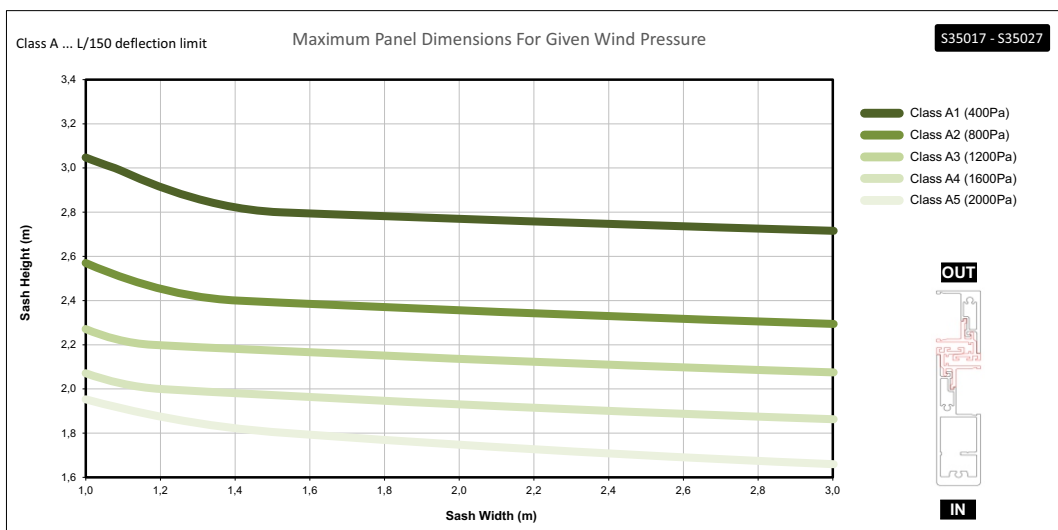
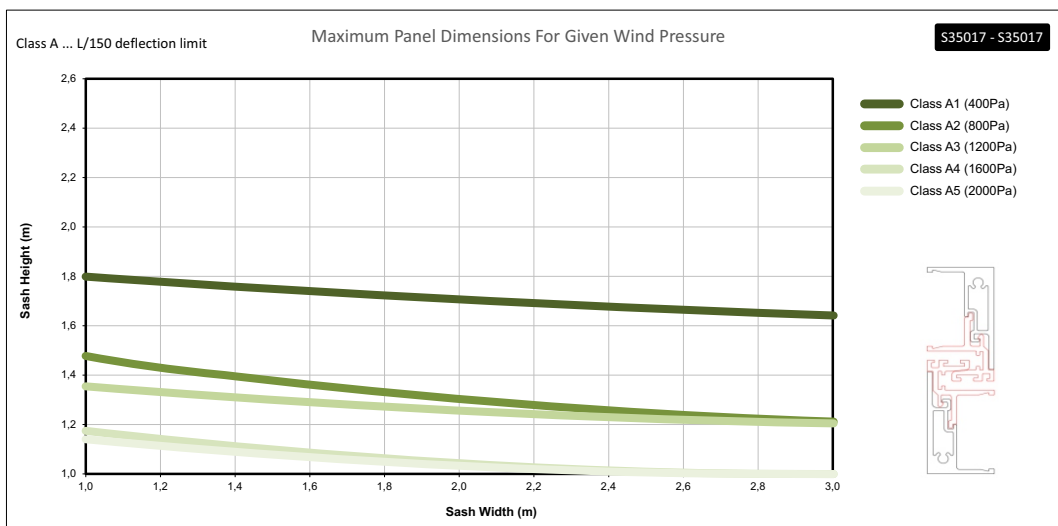
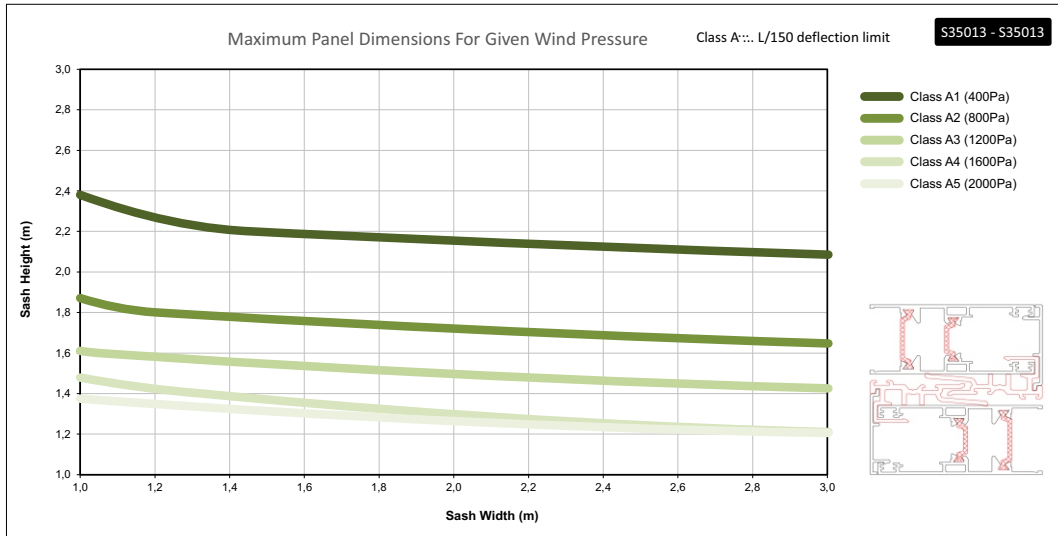

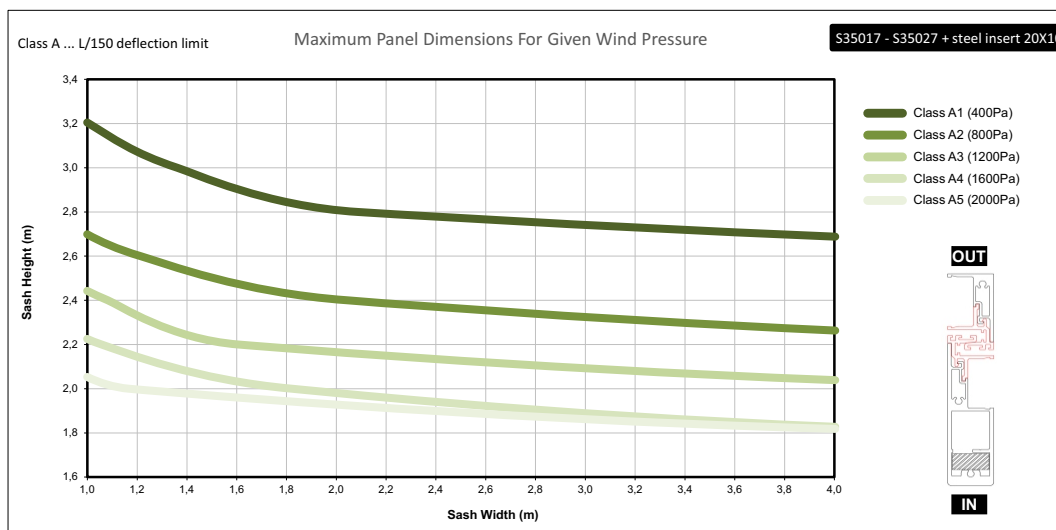
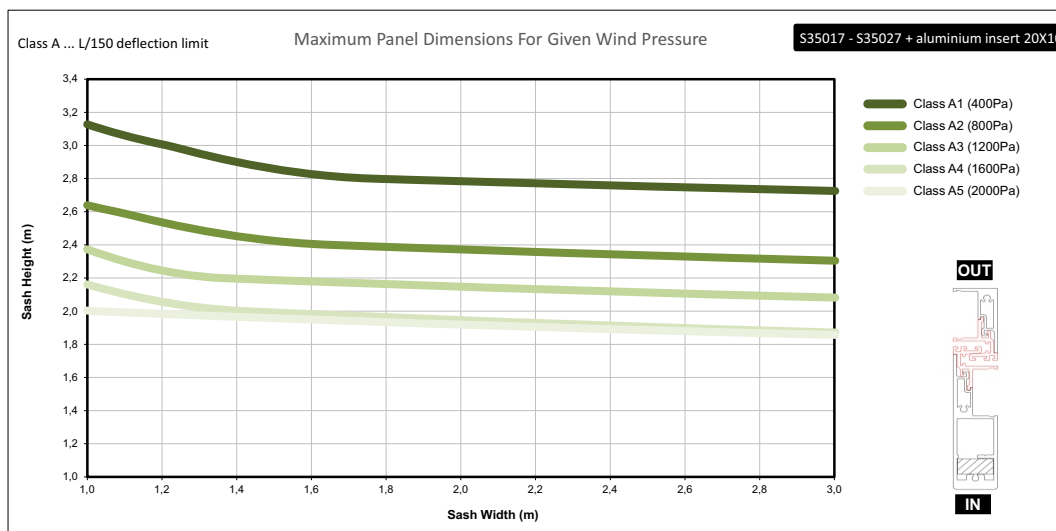
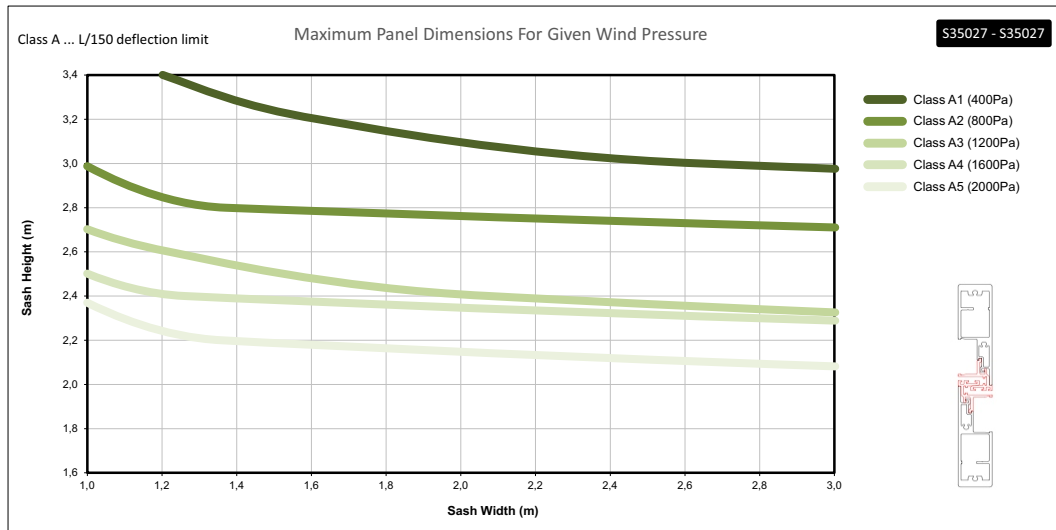

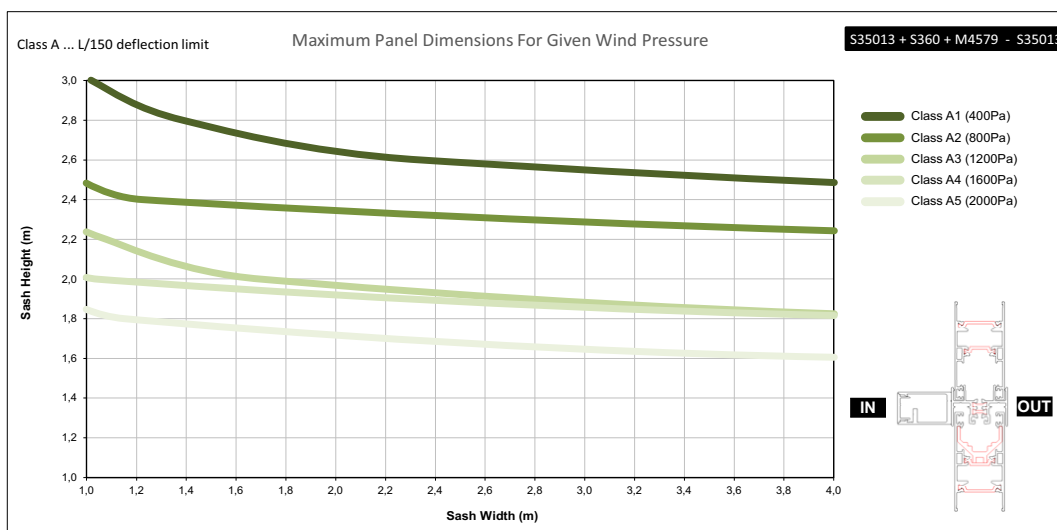
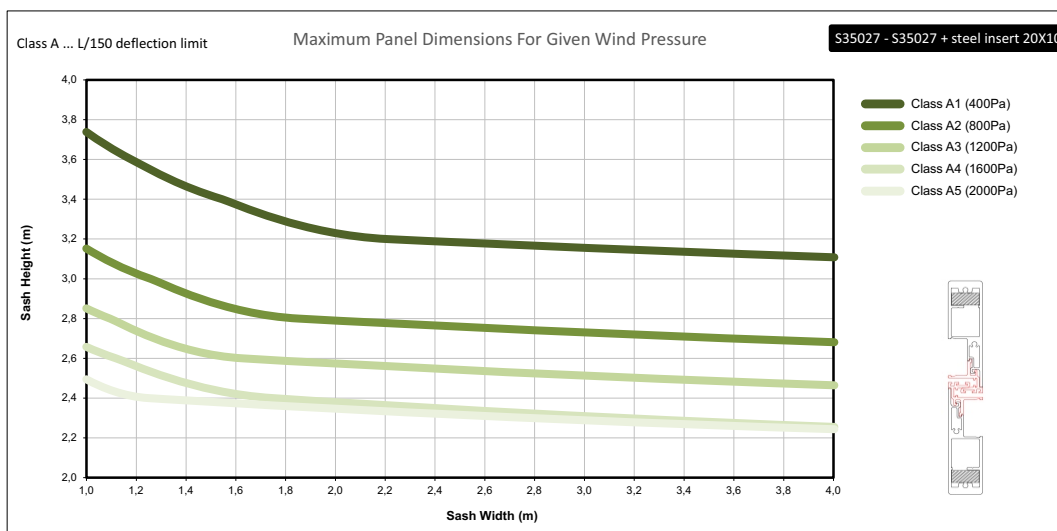
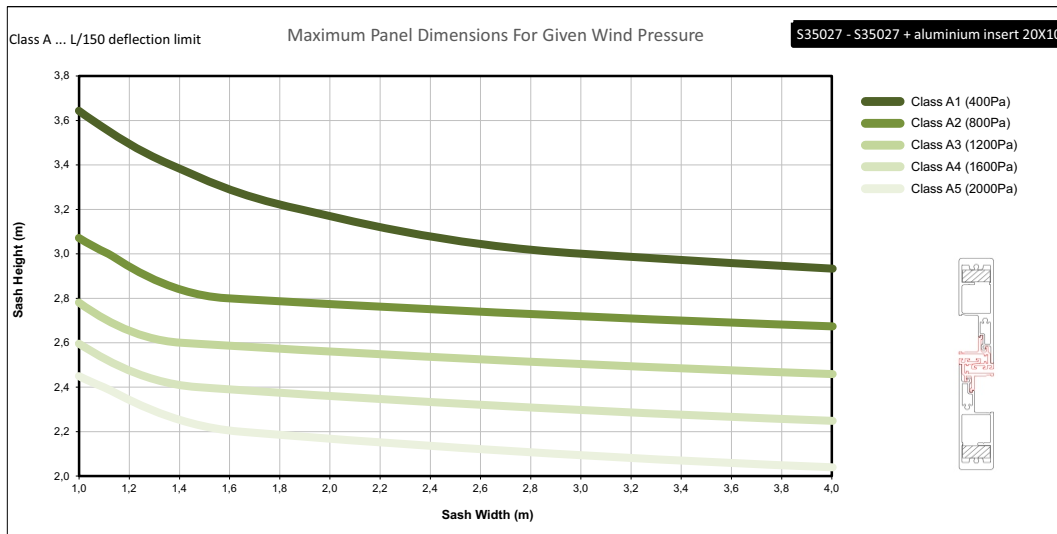

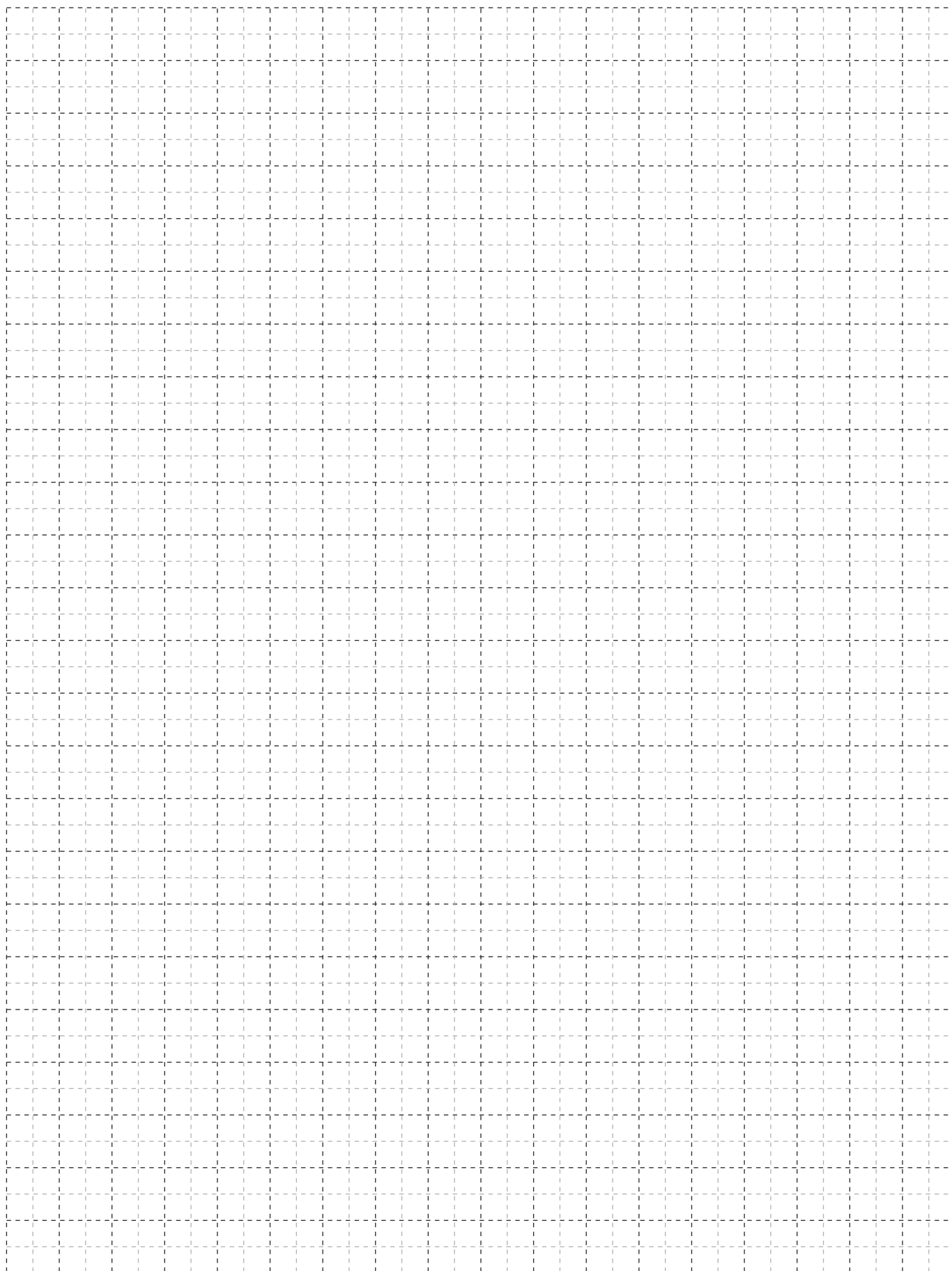

A large, abstract graphic on the left side of the page, consisting of several overlapping yellow and orange diagonal shapes that create a sense of movement and depth.

# ACCESSORIES

## ΕΞΑΡΤΗΜΑΤΑ

**Accessory: EX-1252322800**

 MECHANICAL CORNER CLEAT  
 23x22,8mm

 ΓΩΝΙΑ ΣΥΝΔΕΣΗΣ ΜΗΧΑΝΙΚΗ  
 23x22,8mm

**Category:** CORNERS

**Unit:** PCS

**PackSmall:** 4

**PackBig:**

**Connected Profiles /  
Συνεργαζόμενα Προφίλ**  
 S325, S364, S370

**Accessory: EX-1261113500**

 INOX CORNER CONNECTOR CAL  
 11x13,5mm

 ΑΝΟΞΕΙΔΩΤΗ ΜΗΧΑΝΙΚΗ ΓΩΝΙΑ  
 ΣΥΝΔΕΣΗΣ CAL 11x13,5mm

**Category:** CORNERS

**Unit:** PCS

**PackSmall:** 4

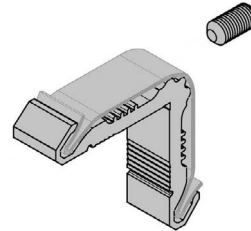
**PackBig:**

**Connected Profiles /  
Συνεργαζόμενα Προφίλ**  
 M868

**Accessory: EX-1261131300**

 MECHANICAL CORNER JOINT CAL,  
 11x31.3 mm

 ΓΩΝΙΑ ΣΥΝΔΕΣΗΣ ΜΗΧΑΝΙΚΗ CAL,  
 11x31.3 mm

**Category:** CORNERS

**Unit:** PCS

**PackSmall:** 4

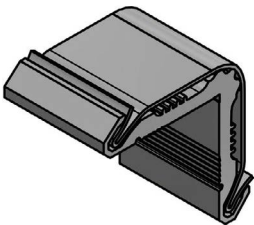
**PackBig:**

**Connected Profiles /  
Συνεργαζόμενα Προφίλ**  
 S35011, S35013

**Accessory: EX-1401119000**

 CORNER CONNECTOR DIE CAST  
 10,6x19mm

ΓΩΝΙΑ ΣΥΝΔΕΣΗΣ ΧΥΤΗ 10,6x19mm

**Category:** CORNERS

**Unit:** PCS

**PackSmall:** 4

**PackBig:** 500

**Connected Profiles /  
Συνεργαζόμενα Προφίλ**  
 S35030, S35028, S371, S490

**Accessory: EX-1401161000**

 DIE CAST MECHANICAL CORNER  
 10,6x19mm

 ΧΥΤΗ ΜΗΧΑΝΙΚΗ ΓΩΝΙΑ ΣΥΝΔΕΣΗΣ  
 10,6x19mm

**Category:** CORNERS

**Unit:** PCS

**PackSmall:** 4

**PackBig:** 40

**Connected Profiles /  
Συνεργαζόμενα Προφίλ**  
 S35028, S35030, S371, S490

**Accessory: EX-1500520010**

FORCE FITTING CORNER 5x20mm

ΓΩΝΙΑ ΣΥΝΔΕΣΗΣ ΜΟΡΦΗΣ 5x20mm

**Category:** CORNERS

**Unit:** PCS

**PackSmall:** 4

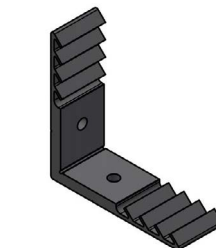
**PackBig:** 120

**Connected Profiles /  
Συνεργαζόμενα Προφίλ**  
 S35352, S35378, S35374, S35328,  
 S35326, S35398

**Accessory:** EX-1800032500  
ALIGNMENT CORNER FOR SHUTTER  
PROFILE S325

ΓΩΝΙΑ ΕΠΙΠΕΔΟΤΗΤΑΣ ΓΙΑ ΦΥΛΛΟ  
ΠΑΝΤΖΟΥΡΙΟΥ S325

**Category:** CORNERS

**Unit:** PCS

**PackSmall:** 40

**PackBig:**

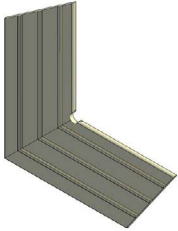

**Connected Profiles /  
Συνεργαζόμενα Προφίλ**  
S325

**Accessory:** EX-1801421800  
ALIGNMENT CORNER FOR SASH  
FLYSCREEN

ΓΩΝΙΑ ΕΠΙΠΕΔΟΤΗΤΑΣ ΓΙΑ ΦΥΛΛΟ  
ΣΗΤΑΣ

**Category:** CORNERS

**Unit:** PCS

**PackSmall:** 100

**PackBig:** 1500



**Connected Profiles /  
Συνεργαζόμενα Προφίλ**  
S490

**Accessory:** EX-1803501300  
ALIGNMENT CORNER S350 SLIM

ΓΩΝΙΑ ΕΠΙΠΕΔΟΤΗΤΑΣ S350 SLIM

**Category:** CORNERS

**Unit:** PCS

**PackSmall:** 100

**PackBig:** 1000

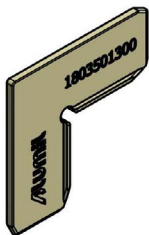

**Connected Profiles /  
Συνεργαζόμενα Προφίλ**  
S35013, S35011

**Accessory:** EX-4701183991  
NAIL CORNER PIN 4,5x7,1 INOX

ΠΕΙΡΟΣ ΚΑΡΦΩΤΩΝ ΓΩΝΙΩΝ ΣΥΝΔ  
4,5x7,1 INOX

**Category:** CORNERS

**Unit:** PCS

**PackSmall:** 200

**PackBig:**

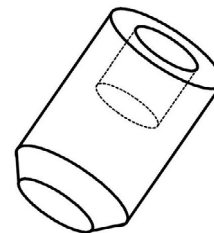

**Connected Profiles /  
Συνεργαζόμενα Προφίλ**

**Accessory:** EX-2000900201  
GLAZING WEDGE GASKET 2mm EPDM  
ΕΛΑΣΤΙΚΟ ΣΦΗΝΑ ΤΖΑΜΙΟΥ 2mm EPDM

**Category:** GASKETS

**Unit:** MET

**PackSmall:** 300

**PackBig:**



**Connected Profiles /  
Συνεργαζόμενα Προφίλ**

**Accessory:** EX-2000900301  
GLAZING WEDGE GASKET 3mm EPDM  
ΕΛΑΣΤΙΚΟ ΣΦΗΝΑ ΤΖΑΜΙΟΥ 3mm EPDM

**Category:** GASKETS

**Unit:** MET

**PackSmall:** 300

**PackBig:**



**Connected Profiles /  
Συνεργαζόμενα Προφίλ**

**Accessory:** EX-2000900401

GLAZING WEDGE GASKET 4mm EPDM

ΕΛΑΣΤΙΚΟ ΣΦΗΝΑ ΤΖΑΜΙΟΥ 4mm EPDM

**Category:** GASKETS

**Unit:** MET

**PackSmall:** 250

**PackBig:**



**Connected Profiles /**

Συνεργαζόμενα Προφίλ

**Accessory:** EX-2000900501

GLAZING WEDGE GASKET 5mm EPDM

ΕΛΑΣΤΙΚΟ ΣΦΗΝΑ ΤΖΑΜΙΟΥ 5mm EPDM

**Category:** GASKETS

**Unit:** MET

**PackSmall:** 200

**PackBig:**



**Connected Profiles /**

Συνεργαζόμενα Προφίλ

**Accessory:** EX-2000900601

GLAZING WEDGE GASKET 6mm EPDM

ΕΛΑΣΤΙΚΟ ΣΦΗΝΑ ΤΖΑΜΙΟΥ 6mm EPDM

**Category:** GASKETS

**Unit:** MET

**PackSmall:** 150

**PackBig:**

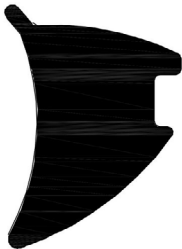

**Connected Profiles /**

Συνεργαζόμενα Προφίλ

**Accessory:** EX-2000900701

GLAZING WEDGE GASKET 7mm EPDM

ΕΛΑΣΤΙΚΟ ΣΦΗΝΑ ΤΖΑΜΙΟΥ 7mm EPDM

**Category:** GASKETS

**Unit:** MET

**PackSmall:** 100

**PackBig:**



**Connected Profiles /**

Συνεργαζόμενα Προφίλ

**Accessory:** EX-2000900801

GLAZING WEDGE GASKET 8mm EPDM

ΕΛΑΣΤΙΚΟ ΣΦΗΝΑ ΤΖΑΜΙΟΥ 8mm EPDM

**Category:** GASKETS

**Unit:** MET

**PackSmall:** 80

**PackBig:**



**Connected Profiles /**

Συνεργαζόμενα Προφίλ

**Accessory:** EX-2200004601

INTERLOCK PROFILE GASKET ELAPRENE BLACK

ΕΛΑΣΤΙΚΟ ΓΑΝΤΖΟΥ ELAPRENE ΜΑΥΡΟ

**Category:** GASKETS

**Unit:** MET

**PackSmall:** 130

**PackBig:** 260

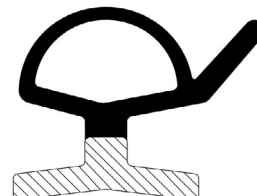

**Connected Profiles /**

Συνεργαζόμενα Προφίλ

**Accessory:** EX-2400031201

FRAME TRACK COVERING GASKET  
EPDM BLACK

ΕΛΑΣΤΙΚΟ ΚΑΛΥΨΗΣ ΟΔΗΓΩΝ  
ΣΥΡΟΜΕΝΩΝ EPDM ΜΑΥΡΟ

**Category:** GASKETS

**Unit:** MET

**PackSmall:** 300

**PackBig:**



**Connected Profiles /**  
Συνεργαζόμενα Προφίλ

S35374, S35328, S35398, S35326,  
S35352, S35378

**Accessory:** EX-2400056300

NARROW INTERLOCKING PROFILE  
GASKET FOR S560 SERIES

ΕΛΑΣΤΙΚΟ ΣΤΕΝΟΥ ΓΑΝΤΖΟΥ S560

**Category:** GASKETS

**Unit:** MET

**PackSmall:** 200

**PackBig:**

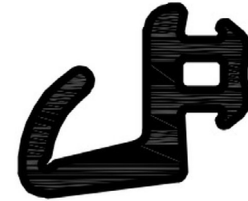

**Connected Profiles /**  
Συνεργαζόμενα Προφίλ

S35019

**Accessory:** EX-2401434503

CENTRAL SEAL PAIR 34.5mm

ΚΕΝΤΡΙΚΟ ΣΤΕΓΑΝΩΤΙΚΟ ΖΕΥΓΟΣ  
34.5mm

**Category:** GASKETS

**Unit:** PAI

**PackSmall:** 5

**PackBig:** 210

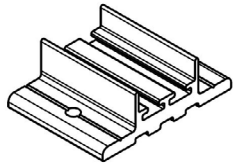

**Connected Profiles /**  
Συνεργαζόμενα Προφίλ

**Accessory:** EX-2403500130

SASH GASKET FOR S35011

ΕΛΑΣΤΙΚΟ ΦΥΛΛΟΥ S35011

**Category:** GASKETS

**Unit:** MET

**PackSmall:** 40

**PackBig:**



**Connected Profiles /**  
Συνεργαζόμενα Προφίλ

S35011

**Accessory:** EX-2405600103

INTERLOCK SASH GASKET FOR IN WALL  
TYPOLOGIES

ΕΛΑΣΤΙΚΟ ΦΥΛΛΟΥ ΓΑΝΤΖΟΥ  
ΧΩΝΕΥΤΩΝ ΤΥΠΟΛΟΓΙΩΝ

**Category:** GASKETS

**Unit:** MET

**PackSmall:** 75

**PackBig:**



**Connected Profiles /**  
Συνεργαζόμενα Προφίλ

S35019

**Accessory:** EX-7670030203

GASKET FOR S350 MEETING STILE-  
FRAME OF SUITE-LINEAR EPDM BLACK

ΕΛΑΣΤΙΚΟ ΦΙΛΗΤΟΥ S350-ΚΑΣΑΣ SUITE-  
LINEAR EPDM ΜΑΥΡΟ

**Category:** GASKETS

**Unit:** MET

**PackSmall:** 200

**PackBig:**



**Connected Profiles /**  
Συνεργαζόμενα Προφίλ

S360

**Accessory:** EX-290000200

SETTING BLOCK 2mm

TAKAKI TZAMIOY 2mm

**Category:** GLAZING  
PCS WEDGES/BRIDGES

**Unit:**

**PackSmall:** 100

**PackBig:** 500

**Connected Profiles /**  
Συνεργαζόμενα Προφίλ

S35011, S35013



**Accessory:** EX-290000300

SETTING BLOCK 3mm

TAKAKI TZAMIOY 3mm

**Category:** GLAZING  
PCS WEDGES/BRIDGES

**Unit:**

**PackSmall:** 100

**PackBig:** 1000

**Connected Profiles /**  
Συνεργαζόμενα Προφίλ

S35013, S35011



**Accessory:** EX-290000400

SETTING BLOCK 4mm

TAKAKI TZAMIOY 4mm

**Category:** GLAZING  
PCS WEDGES/BRIDGES

**Unit:**

**PackSmall:** 100

**PackBig:** 800

**Connected Profiles /**  
Συνεργαζόμενα Προφίλ

S35011, S35013



**Accessory:** EX-290000500

SETTING BLOCK 5mm

TAKAKI TZAMIOY 5mm

**Category:** GLAZING  
PCS WEDGES/BRIDGES

**Unit:**

**PackSmall:** 100

**PackBig:** 600

**Connected Profiles /**  
Συνεργαζόμενα Προφίλ

S35011, S35013



**Accessory:** EX-6101221002

HANDLE FOR FOLDING SERIES WHITE X-9016

ΧΕΙΡΟΛΑΒΗ ΦΥΣΟΥΝΑΣ ΛΕΥΚΗ X-9016

**Category:** HANDLES-CREMONES

**Unit:** PCS

**PackSmall:** 1

**PackBig:**

**Connected Profiles /**  
Συνεργαζόμενα Προφίλ



**Accessory:** EX-6101221003

HANDLE FOR FLYSCREEN AND FOLDING SERIES BLACK X-9005

ΧΕΙΡΟΛΑΒΗ ΣΗΤΑΣ ΚΑΙ ΦΥΣΟΥΝΑΣ ΜΑΥΡΗ X-9005

**Category:** HANDLES-CREMONES

**Unit:** PCS

**PackSmall:** 1

**PackBig:**

**Connected Profiles /**  
Συνεργαζόμενα Προφίλ



**Accessory:** EX-6101221033

HANDLE FOR FLYSCREEN AND FOLDING SERIES SILVER ANODIZED

ΧΕΙΡΟΛΑΒΗ ΣΗΤΑΣ ΚΑΙ ΦΥΣΟΥΝΑΣ ΦΥΣΙΚΗ ΑΝΟΔΙΩΣΗ

**Category:** HANDLES-CREMONES

**Unit:** PCS

**PackSmall:** 1

**PackBig:**



**Connected Profiles /**  
Συνεργαζόμενα Προφίλ

**Accessory:** EX-6102014502

THIMBLE HANDLE FOR FLYSCREEN WHITE

ΛΑΒΗ ΔΑΧΤΥΛΗΦΟΡΑ ΓΙΑ ΣΙΤΑ ΛΕΥΚΗ

**Category:** LOCKS FOR SLIDING SYSTEMS - FLUSH HANDLES  
PCS

**Unit:**

**PackSmall:** 1

**PackBig:**

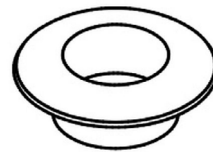

**Connected Profiles /**  
Συνεργαζόμενα Προφίλ  
S35030

**Accessory:** EX-6102014503

THIMBLE HANDLE FOR FLYSCREEN BLACK

ΛΑΒΗ ΔΑΧΤΥΛΗΦΟΡΑ ΓΙΑ ΣΙΤΑ ΜΑΥΡΗ

**Category:** LOCKS FOR SLIDING SYSTEMS - FLUSH HANDLES  
PCS

**Unit:**

**PackSmall:** 1

**PackBig:** 100

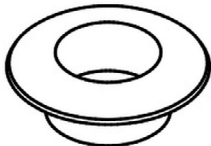

**Connected Profiles /**  
Συνεργαζόμενα Προφίλ  
S35030

**Accessory:** EX-6600451433

CHILD SAFETY ACCESSORY SLIDING SYSTEMS NATURAL ANODIZATION

CHILD SAFETY ΕΞΑΡΤΗΜΑ ΣΥΡΟΜΕΝΑ ΣΥΣΤΗΜΑΤΑ ΦΥΣΙΚΗ ΑΝΟΔΙΩΣΗ

**Category:** LOCKS FOR SLIDING SYSTEMS - FLUSH HANDLES  
PCS

**Unit:**

**PackSmall:** 1

**PackBig:** 50

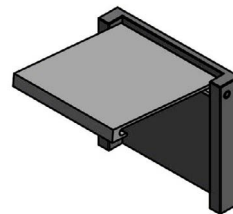

**Connected Profiles /**  
Συνεργαζόμενα Προφίλ

**Accessory:** EX-6600451445

CHILD SAFETY ACCESSORY SLIDING SYSTEMS BLACK ANODIZATION

CHILD SAFETY ΕΞΑΡΤΗΜΑ ΣΥΡΟΜΕΝΑ ΣΥΣΤΗΜΑΤΑ ΜΑΥΡΗ ΑΝΟΔΙΩΣΗ

**Category:** LOCKS FOR SLIDING SYSTEMS - FLUSH HANDLES  
PCS

**Unit:**

**PackSmall:** 1

**PackBig:** 50

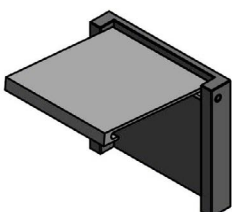

**Connected Profiles /**  
Συνεργαζόμενα Προφίλ

**Accessory:** EX-8523502700

MILLING BIT FOR S35017, S35027

ΦΡΕΖΑ ΚΑΤΕΡΓΑΣΙΑΣ S35017, S35027

**Category:** MACHINES - TOOLS

**Unit:** PCS

**PackSmall:** 1

**PackBig:**

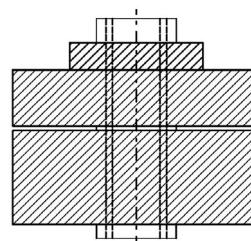

**Connected Profiles /**  
Συνεργαζόμενα Προφίλ  
S35027, S35017

**Accessory:** EX-300032703

COVER CAP FOR ADJOINING PROFILE S327

ΤΑΠΑ ΜΠΙΝΙ ΠΑΝΤΖΟΥΡΙΟΥ S327

**Category:** PLASTIC PARTS -  
PAI COVERS, SEALANTS,  
DRAINAGE, ABSORB

**Unit:**

**PackSmall:** 10

**PackBig:** 700

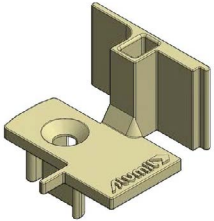

**Connected Profiles /**  
Συνεργαζόμενα Προφίλ  
S327

**Accessory:** EX-3000456000

COVER CAP PAIR FOR ADJOINING SHUTTER PROFILE M4560

ΖΕΥΓΟΣ ΤΑΠΩΝ ΜΠΙΝΙ ΠΑΝΤΖΟΥΡΙΟΥ M4560

**Category:** PLASTIC PARTS -  
PAI COVERS, SEALANTS,  
DRAINAGE, ABSORB

**Unit:**

**PackSmall:** 1

**PackBig:**

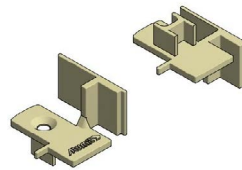

**Connected Profiles /**  
Συνεργαζόμενα Προφίλ  
S327

**Accessory:** EX-3110033300

END CAP SET S333

ΣΕΤ ΤΑΠΩΝ S333

**Category:** PLASTIC PARTS -  
SET COVERS, SEALANTS,  
DRAINAGE, ABSORB

**Unit:**

**PackSmall:** 10

**PackBig:**

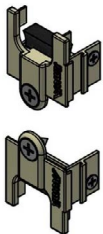

**Connected Profiles /**  
Συνεργαζόμενα Προφίλ  
S333

**Accessory:** EX-3110036103

END CAP FOR SHUTTER ADJOINING PROFILE S361 BLACK

ΤΑΠΑ ΜΠΙΝΙ ΠΑΝΤΖΟΥΡΙΟΥ S361 ΜΑΥΡΟ

**Category:** PLASTIC PARTS -  
PAIR COVERS, SEALANTS,  
DRAINAGE, ABSORB

**Unit:**

**PackSmall:** 10

**PackBig:**



**Connected Profiles /**  
Συνεργαζόμενα Προφίλ  
S361

**Accessory:** EX-3110036203

END CAP FOR INTERLOCKING PROFILE S362 BLACK

ΤΑΠΑ ΓΑΝΤΖΟΥ S362 ΜΑΥΡΟ

**Category:** PLASTIC PARTS -  
SET COVERS, SEALANTS,  
DRAINAGE, ABSORB

**Unit:**

**PackSmall:** 1

**PackBig:** 25



**Connected Profiles /**  
Συνεργαζόμενα Προφίλ  
S35011, S35018, S35013

**Accessory:** EX-3110457700

REINFORCEMENT M4577/M4579 END CAP PAIR

ΖΕΥΓΟΣ ΤΑΠΩΝ ΕΝΙΣΧΥΣΗΣ M4577/M4579

**Category:** PLASTIC PARTS -  
PAIR COVERS, SEALANTS,  
DRAINAGE, ABSORB

**Unit:**

**PackSmall:** 10

**PackBig:** 200

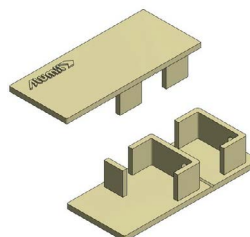

**Connected Profiles /**  
Συνεργαζόμενα Προφίλ  
M4579

**Accessory:** EX-3111036003  
END CAP FOR ADJOINING PROFILE S360 BLACK

ΤΑΠΑ ΜΠΙΝΙ S360 ΜΑΥΡΟ

**Category:** PLASTIC PARTS -  
SET COVERS, SEALANTS,  
DRAINAGE, ABSORB

**Unit:**

**PackSmall:** 1

**PackBig:** 40



**Connected Profiles /**  
Συνεργαζόμενα Προφίλ  
S360

**Accessory:** EX-3111425403  
END CAP PAIR FOR M14254 BLACK

ΖΕΥΓΟΣ ΤΑΠΩΝ ΜΠΙΝΙ M14254 ΜΑΥΡΟ

**Category:** PLASTIC PARTS -  
PAIR COVERS, SEALANTS,  
DRAINAGE, ABSORB

**Unit:**

**PackSmall:** 10

**PackBig:** 30



**Connected Profiles /**  
Συνεργαζόμενα Προφίλ  
M14254

**Accessory:** EX-3113501100  
END CAP SET FOR S350 SLIM 90 DEG CUT

ΣΕΤ ΣΟΚΟΡΗΣ ΣΥΝΔΕΣΗΣ S350 SLIM

**Category:** PLASTIC PARTS -  
SET COVERS, SEALANTS,  
DRAINAGE, ABSORB

**Unit:**

**PackSmall:** 1

**PackBig:** 20

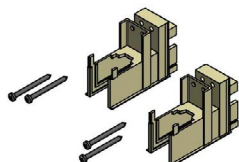

**Connected Profiles /**  
Συνεργαζόμενα Προφίλ  
S35011

**Accessory:** EX-3113501700  
END CAP PAIR FOR NARROW INTERLOCK S350 SLIM

ΖΕΥΓΟΣ ΤΑΠΩΝ ΣΤΕΝΟΥ ΓΑΝΤΖΟΥ S350 SLIM

**Category:** PLASTIC PARTS -  
SET COVERS, SEALANTS,  
DRAINAGE, ABSORB

**Unit:**

**PackSmall:** 4

**PackBig:** 40

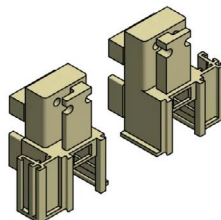

**Connected Profiles /**  
Συνεργαζόμενα Προφίλ  
S35017

**Accessory:** EX-3113501800  
INTERLOCK END CAP COVERING FOR S350 SLIM

ΚΑΛΥΜΜΑ ΤΑΠΑΣ ΓΑΝΤΖΟΥ S350 SLIM

**Category:** PLASTIC PARTS -  
PCS COVERS, SEALANTS,  
DRAINAGE, ABSORB

**Unit:**

**PackSmall:** 8

**PackBig:** 200



**Connected Profiles /**  
Συνεργαζόμενα Προφίλ  
S35017

**Accessory:** EX-3113502700  
END CAP SET FOR S35027 INTERLOCK S35027

**Category:** PLASTIC PARTS -  
PAIR COVERS, SEALANTS,  
DRAINAGE, ABSORB

**Unit:**

**PackSmall:** 1

**PackBig:** 50

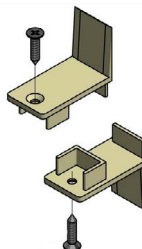

**Connected Profiles /**  
Συνεργαζόμενα Προφίλ  
S35027

**Accessory:** EX-3113511700  
PILES END CAP PAIR FOR 3113501700  
S350 LT

ΖΕΥΓΟΣ ΠΡΟΣΘΕΤΟΥ ΜΕ ΒΟΥΡΤΣΑΚΙΑ  
ΓΙΑ ΤΗΝ ΤΑΠΑ 3113501700 S350LT

**Category:** PLASTIC PARTS -  
PAI COVERS, SEALANTS,  
DRAINAGE, ABSORB

**Unit:**

**PackSmall:** 10

**PackBig:** 100

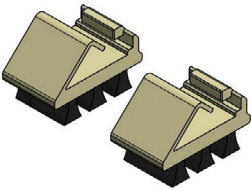

**Connected Profiles /**  
Συνεργαζόμενα Προφίλ  
S35017

**Accessory:** EX-6500325103  
SHOCK ABSORBER FOR S384 SASH FOR  
SINGLE AND MULTI POINT LOCK AND  
FOR SHUTTER SASH S325

ΑΜΟΡΤΙΣΕΡ ΦΥΛΛΟΥ S384 ΓΙΑ  
ΚΛΕΙΔΑΡΙΑ ΜΟΝΟΥ ΚΑΙ ΠΟΛΛΑΠΛΩΝ  
ΣΗΜΕΙΩΝ ΚΑΙ ΦΥΛΛΟΥ ΠΑΝΤΖΟΥΡΙΟΥ  
S325

**Category:** PLASTIC PARTS -  
SET COVERS, SEALANTS,  
DRAINAGE, ABSORB

**Unit:**

**PackSmall:** 10

**PackBig:**

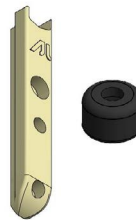

**Connected Profiles /**  
Συνεργαζόμενα Προφίλ  
S325

**Accessory:** EX-6603501100  
S35011 FIXED SASH SPACER

ΑΠΟΣΤΑΤΗΣ ΣΤΑΘΕΡΟΠΟΙΗΣΗΣ  
ΦΥΛΛΟΥ S35011

**Category:** PLASTIC PARTS -  
SET COVERS, SEALANTS,  
DRAINAGE, ABSORB

**Unit:**

**PackSmall:** 10

**PackBig:** 40

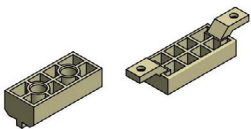

**Connected Profiles /**  
Συνεργαζόμενα Προφίλ  
S35011

**Accessory:** EX-6606252102  
EXTERNAL SLIDING SASH STOPPER  
WHITE RAL 9016

ΕΞΩΤΕΡΙΚΟ ΣΤΟΠΕΡ ΦΥΛΛΟΥ  
ΣΥΡΟΜΕΝΩΝ ΛΕΥΚΟ RAL 9016

**Category:** PLASTIC PARTS -  
PCS COVERS, SEALANTS,  
DRAINAGE, ABSORB

**Unit:**

**PackSmall:** 1

**PackBig:** 25

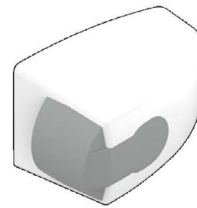

**Connected Profiles /**  
Συνεργαζόμενα Προφίλ

**Accessory:** EX-6606252103

EXTERNAL SLIDING SASH STOPPER  
BLACK RAL 9005

ΕΞΩΤΕΡΙΚΟ ΣΤΟΠΕΡ ΦΥΛΛΟΥ  
ΣΥΡΟΜΕΝΩΝ ΜΑΥΡΟ RAL 9005

**Category:** PLASTIC PARTS -  
PCS COVERS, SEALANTS,  
DRAINAGE, ABSORB

**Unit:**

**PackSmall:** 1

**PackBig:** 25



**Connected Profiles /**  
Συνεργαζόμενα Προφίλ

**Accessory:** EX-6606252109

EXTERNAL SLIDING SASH STOPPER  
SILVER RAL 9006

ΕΞΩΤΕΡΙΚΟ ΣΤΟΠΕΡ ΦΥΛΛΟΥ  
ΣΥΡΟΜΕΝΩΝ ΑΣΗΜΙ RAL 9006

**Category:** PLASTIC PARTS -  
PCS COVERS, SEALANTS,  
DRAINAGE, ABSORB

**Unit:**

**PackSmall:** 1

**PackBig:** 25

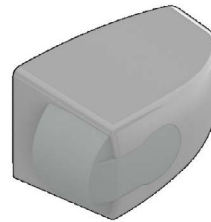

**Connected Profiles /**  
Συνεργαζόμενα Προφίλ

**Accessory:** EX-2401464902

PVC FOR FLY SCREEN SASH (WHITE)

PVC ΣΥΓΚΡΑΤΗΣΗΣ ΣΙΤΑΣ (ΛΕΥΚΟ)

**Category:** POLYAMIDES

**Unit:** MET

**PackSmall:** 3

**PackBig:** 120

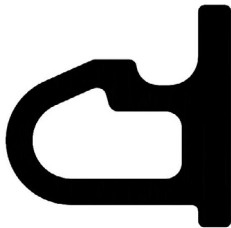

**Connected Profiles /**  
Συνεργαζόμενα Προφίλ

S371, M868, S490, S491, S35018,  
S35029, S35030

**Accessory:** EX-2401464903

PVC FOR FLY SCREEN SASH

PVC ΣΥΓΚΡΑΤΗΣΗΣ ΣΙΤΑΣ

**Category:** POLYAMIDES

**Unit:** MET

**PackSmall:** 15

**PackBig:** 120

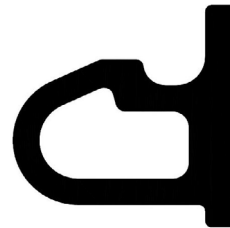

**Connected Profiles /**  
Συνεργαζόμενα Προφίλ

S371, M868, S490, S491, S35018,  
S35029, S35030

**Accessory:** EX-6600035203

PVC FOR FRAMES S352, S374, S389,  
S398 6m

PVC ΟΔΗΓΩΝ S352, S374, S389, S398  
6m

**Category:** POLYAMIDES

**Unit:** MET

**PackSmall:** 6

**PackBig:** 72



**Connected Profiles /**  
Συνεργαζόμενα Προφίλ

S35374, S35328, S35352, S35398

**Accessory:** EX-6600036303

THERMOPLASTIC FOR INTERLOCKING  
PROFILE S363 4.6m

ΘΕΡΜΟΠΛΑΣΤΙΚΟ ΓΑΝΤΖΟΥ S363 4.6m

**Category:** POLYAMIDES

**Unit:** MET

**PackSmall:** 4.60

**PackBig:** 46



**Connected Profiles /**  
Συνεργαζόμενα Προφίλ

S35011, S35017, S35019, S35013

**Accessory:** EX-6600037803

PVC FOR FRAMES S388, S394

PVC ΟΔΗΓΩΝ S388, S394

**Category:** POLYAMIDES

**Unit:** MET

**PackSmall:** 6

**PackBig:** 72

**Connected Profiles /**  
Συνεργαζόμενα Προφίλ

S35326, S35378



**Accessory:** EX-660350000

SASH THERMOPLASTIC FOR S350 LT

ΘΕΡΜΟΠΛΑΣΤΙΚΟ ΦΥΛΛΟΥ S350 LT

**Category:** POLYAMIDES

**Unit:** MET

**PackSmall:** 4

**PackBig:** 40

**Connected Profiles /**  
Συνεργαζόμενα Προφίλ

S35013, S35011

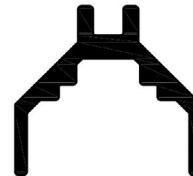

**Accessory:** EX-6603501701

NARROW INTERLOCK THERMOPLASTIC  
4,6m

ΘΕΡΜΟΠΛΑΣΤΙΚΟ ΣΤΕΝΟΥ ΓΑΝΤΖΟΥ  
4,6m

**Category:** POLYAMIDES

**Unit:** MET

**PackSmall:** 4.60

**PackBig:** 18.40

**Connected Profiles /**  
Συνεργαζόμενα Προφίλ

S35017, S35027



**Accessory:** EX-6603501801

NARROW INTERLOCK THERMOPLASTIC  
4,6m ABS

ΘΕΡΜΟΠΛΑΣΤΙΚΟ ΣΤΕΝΟΥ ΓΑΝΤΖΟΥ  
4,6m ABS

**Category:** POLYAMIDES

**Unit:** MET

**PackSmall:** 4.60

**PackBig:** 2980.80

**Connected Profiles /**  
Συνεργαζόμενα Προφίλ

S35017, S35027

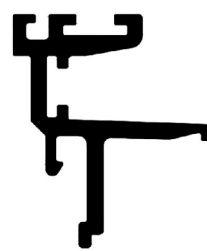

**Accessory:** INT-6604405000

THERMOPLASTIC FOR INTERLOCKING  
PROFILE S440 / S350 LT 3m

ΘΕΡΜΟΠΛΑΣΤΙΚΟ ΓΑΝΤΖΟΥ S440 / S350  
LT 3m

**Category:** POLYAMIDES

**Unit:** MET

**PackSmall:** 3

**PackBig:** 36

**Connected Profiles /**  
Συνεργαζόμενα Προφίλ

S35011, S35013, S35018



**Accessory:** EX-8000056000

MANUAL PUNCHING MACHINE FOR  
S560

ΠΡΕΣΑΚΙ ΧΕΙΡΟΣ ΓΙΑ S560

**Category:** PUNCHING  
PCS MACHINES

**Unit:**

**PackSmall:** 1

**PackBig:**

**Connected Profiles /**  
Συνεργαζόμενα Προφίλ

S364, S490



**Accessory:** EX-8000056100  
PNEUMATIC PUNCHING MACHINE FOR S560

ΠΡΕΣΑΚΙ ΑΕΡΟΣ ΓΙΑ S560

**Category:** PUNCHING  
PCS MACHINES

**Unit:**

**PackSmall:** 1

**PackBig:**

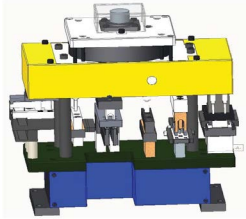

**Connected Profiles /**  
Συνεργαζόμενα Προφίλ  
S364, S490

**Accessory:** EX-8000670000  
MANUAL PUNCHING MACHINE FOR M12000/M14000/M9200/M9050/940

ΠΡΕΣΑΚΙ ΧΕΙΡΟΣ ΓΙΑ M12000/  
M14000/M9200/M9050/M940

**Category:** PUNCHING  
PCS MACHINES

**Unit:**

**PackSmall:** 1

**PackBig:**



**Connected Profiles /**  
Συνεργαζόμενα Προφίλ  
S490

**Accessory:** EX-8001460000  
PNEUMATIC PUNCHING MACHINE FOR M14600

ΠΡΕΣΑΚΙ ΑΕΡΟΣ ΓΙΑ M14600

**Category:** PUNCHING  
PCS MACHINES

**Unit:**

**PackSmall:** 1

**PackBig:**

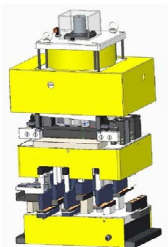

**Connected Profiles /**  
Συνεργαζόμενα Προφίλ  
S490, S371, S372

**Accessory:** EX-8002020107  
TOOL 7 FOR PNEUMATIC PUNCHING MACHINE SMARTIA

ΦΑΣΗ 7 ΓΙΑ ΠΡΕΣΑ ΑΕΡΟΣ SMARTIA

**Category:** PUNCHING  
PCS MACHINES

**Unit:**

**PackSmall:** 1

**PackBig:**

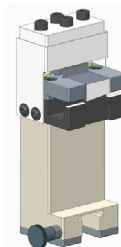

**Connected Profiles /**  
Συνεργαζόμενα Προφίλ  
S35352, S35326, S35398, S35374,  
S35378

**Accessory:** EX-8002020115  
TOOL 15 FOR PNEUMATIC PUNCHING MACHINE SMARTIA

ΦΑΣΗ 15 ΓΙΑ ΠΡΕΣΑ ΑΕΡΟΣ SMARTIA

**Category:** PUNCHING  
PCS MACHINES

**Unit:**

**PackSmall:** 1

**PackBig:**



**Connected Profiles /**  
Συνεργαζόμενα Προφίλ

**Accessory:** EX-8002020135  
TOOL 35 FOR PNEUMATIC PUNCHING MACHINE SMARTIA

ΦΑΣΗ 35 ΓΙΑ ΠΡΕΣΑ ΑΕΡΟΣ SMARTIA

**Category:** PUNCHING  
PCS MACHINES

**Unit:**

**PackSmall:** 1

**PackBig:**



**Connected Profiles /**  
Συνεργαζόμενα Προφίλ  
M868, S35011, S35013

**Accessory:** EX-8002020137  
TOOL 37 FOR PNEUMATIC PUNCHING MACHINE SMARTIA

ΦΑΣΗ 37 ΓΙΑ ΠΡΕΣΑ ΑΕΡΟΣ SMARTIA

**Category:** PUNCHING  
PCS MACHINES

**Unit:**

**PackSmall:** 1

**PackBig:**

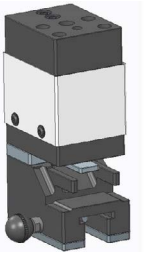

**Connected Profiles /**  
Συνεργαζόμενα Προφίλ  
S35352, S35326, S35398, S35374,  
S35378

**Accessory:** EX-8002108800  
MACHINING FOR CAL CORNERS

ΚΑΤΕΡΓΑΣΙΑ ΓΩΝΙΩΝ CAL

**Category:** PUNCHING  
PCS MACHINES

**Unit:**

**PackSmall:** 1

**PackBig:**

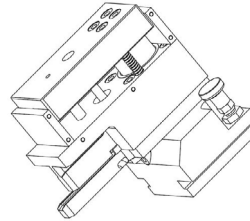

**Connected Profiles /**  
Συνεργαζόμενα Προφίλ  
M868

**Accessory:** EX-6000032500  
ROLLER FOR M14400 AND SHUTTER S325

ΡΑΟΥΛΟ ΓΙΑ Μ14400 ΚΑΙ ΠΑΝΤΖΟΥΡΙ S325

**Category:** ROLLERS - INOX RAILS

**Unit:** SET

**PackSmall:** 2

**PackBig:** 80

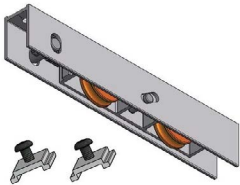

**Connected Profiles /**  
Συνεργαζόμενα Προφίλ  
S325

**Accessory:** EX-6000110100  
ROLLER PLASTIC SINGLE M900

ΡΑΟΥΛΟ ΠΛΑΣΤΙΚΟ ΜΟΝΟ Μ900

**Category:** ROLLERS - INOX RAILS

**Unit:** PCS

**PackSmall:** 4

**PackBig:** 160



**Connected Profiles /**  
Συνεργαζόμενα Προφίλ  
S490

**Accessory:** EX-6000120100

ROLLER ALUMINIUM SINGLE WITH PLATE M9000 M9200 FLYSCR 45kg

ΡΑΟΥΛΟ ΑΛΟΥΜΙΝΙΟΥ ΜΟΝΟ ΜΕ ΝΤΙΖΑ ΦΥΛΛΟΥ ΣΙΤΑΣ Η Μ9000 45kg

**Category:** ROLLERS - INOX RAILS

**Unit:** PCS

**PackSmall:** 2

**PackBig:**



**Connected Profiles /**  
Συνεργαζόμενα Προφίλ  
S490

**Accessory:** EX-6000185000  
ROLLER ALUMINIUM SINGLE M868

ΡΑΟΥΛΟ ΑΛΟΥΜΙΝΙΟΥ ΜΟΝΟ Μ868

**Category:** ROLLERS - INOX RAILS

**Unit:** PCS

**PackSmall:** 2

**PackBig:**



**Connected Profiles /**  
Συνεργαζόμενα Προφίλ  
M868, S490

**Accessory:** EX-6000235000  
 ROLLER PLASTIC DOUBLE S350 180kg  
 ΡΑΟΥΛΟ ΠΛΑΣΤΙΚΟ ΔΙΠΛΟ S350 180kg

**Connected Profiles /  
 Συνεργαζόμενα Προφίλ**  
 S364

**Category:** ROLLERS - INOX RAILS  
**Unit:** PCS  
**PackSmall:** 4  
**PackBig:** 80

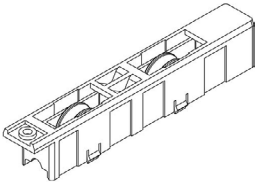

**Accessory:** EX-6000235200  
 ROLLER PLASTIC DOUBLE S350 LT 180kg  
 ΡΑΟΥΛΟ ΔΙΠΛΟ ΠΛΑΣΤΙΚΟ S350 LT 180kg

**Connected Profiles /  
 Συνεργαζόμενα Προφίλ**  
 S35013, S35011

**Category:** ROLLERS - INOX RAILS  
**Unit:** PCS  
**PackSmall:** 4  
**PackBig:** 80

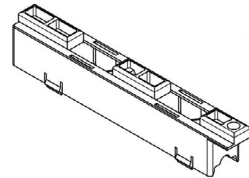

**Accessory:** EX-6600045000  
 INOX GUIDE RAIL U-TYPE 0.8mm S350,  
 M450, S560, M12500, M14600 3.5m  
 ΑΝΟΞΕΙΔΩΤΟΣ ΟΔΗΓΟΣ ΤΥΠΟΥ U  
 0.8mm S350, M450, S560, M14600,  
 M12500 3,5m

**Connected Profiles /  
 Συνεργαζόμενα Προφίλ**  
 S35352, S35326, S35378, S35398,  
 S35328, S35374

**Category:** ROLLERS - INOX RAILS  
**Unit:** MET  
**PackSmall:** 42  
**PackBig:**

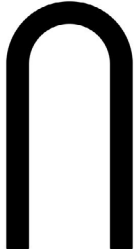

**Accessory:** EX-6603537400  
 SET OF DRILLING JIG FOR FRAME  
 TRACKS S350LT  
 ΣΕΤ ΟΔΗΓΟΥ ΔΙΑΤΡΗΣΗΣ ΟΔΗΓΩΝ  
 S350LT

**Connected Profiles /  
 Συνεργαζόμενα Προφίλ**  
 S35352, S35378, S35374, S35398,  
 S35326

**Category:** ROLLERS - INOX RAILS  
**Unit:** SET  
**PackSmall:** 1  
**PackBig:**

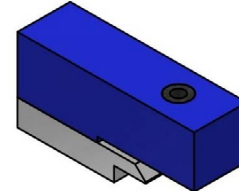

**Accessory:** EX-6206910003  
 BRUSH PILE SEAL 10mm 4P BLACK  
 ΒΟΥΠΤΣΑΚΙ 10mm 4P ΜΑΥΡΟ

**Connected Profiles /  
 Συνεργαζόμενα Προφίλ**  
 S376, S333, S490

**Category:** WEATHER STRIPPING  
 MET PILE  
**Unit:**  
**PackSmall:** 525  
**PackBig:**

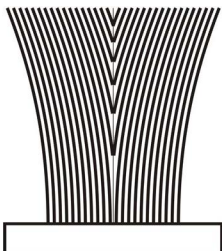

**Accessory:** EX-6206910503  
 BRUSH PILE SEAL 5mm 4P BLACK  
 ΒΟΥΠΤΣΑΚΙ 5mm 4P ΜΑΥΡΟ

**Connected Profiles /  
 Συνεργαζόμενα Προφίλ**  
 S35352, S325, S35378, S35374,  
 S35326, S35398, S35328

**Category:** WEATHER STRIPPING  
 MET PILE  
**Unit:**  
**PackSmall:** 1500  
**PackBig:**

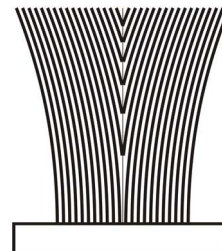

**Accessory:** EX-6206910603

BRUSH PILE SEAL 6mm 4P BLACK

ΒΟΥΡΤΣΑΚΙ 6mm 4P ΜΑΥΡΟ

**Category:** WEATHER STRIPPING  
MET PILE

**Unit:**

**PackSmall:** 1300

**PackBig:**

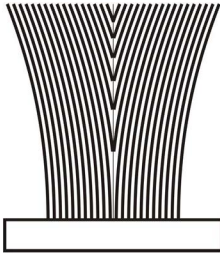

**Connected Profiles /**  
Συνεργαζόμενα Προφίλ

S325, S490

**Accessory:** EX-6206910803

BRUSH PILE SEAL 8mm 4P BLACK

ΒΟΥΡΤΣΑΚΙ 8mm 4P ΜΑΥΡΟ

**Category:** WEATHER STRIPPING  
MET PILE

**Unit:**

**PackSmall:** 800

**PackBig:**

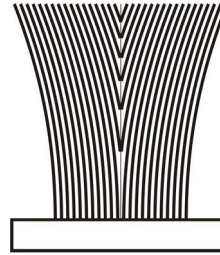

**Connected Profiles /**  
Συνεργαζόμενα Προφίλ

M868, S463

**Accessory:** EX-6206930803

TRI-FIN BRUSH PILE SEAL 8mm BLACK

ΒΟΥΡΤΣΑΚΙ ΜΕΜΒΡΑΝΗΣ TRI-FIN 8mm  
ΜΑΥΡΟ

**Category:** WEATHER STRIPPING  
MET PILE

**Unit:**

**PackSmall:** 700

**PackBig:**



**Connected Profiles /**  
Συνεργαζόμενα Προφίλ

S35011, S35013

**Accessory:** EX-6206930804

TRI-FIN BRUSH PILE SEAL 8mm GREY

ΒΟΥΡΤΣΑΚΙ ΜΕΜΒΡΑΝΗΣ TRI-FIN 8mm  
ΓΚΡΙ

**Category:** WEATHER STRIPPING  
MET PILE

**Unit:**

**PackSmall:** 700

**PackBig:**



**Connected Profiles /**  
Συνεργαζόμενα Προφίλ

S35011, S35013

A large, abstract graphic on the left side of the page, composed of several overlapping yellow and orange geometric shapes, including triangles and parallelograms, creating a dynamic, angular composition.

# GENERAL INFORMATION ΓΕΝΙΚΕΣ ΠΛΗΡΟΦΟΡΙΕΣ

## General Information

### 1. Aluminium as a fabrication material

Aluminium has the capability of being extruded into complex shapes to exact tolerances. Aluminium can be formed into literally thousands of unique profiles, each one able to meet a number of specific structural and aesthetic requirements. It is this capability to provide simple elegant solutions to extremely complex design problems that has led to aluminium's enduring appeal. Aluminium is chosen for outdoor use because it is a stable, corrosion-resistant and light weight metal. One of aluminium's primary appeals to a specifier is its exceptional strength to weight ratio. At 2.7g/cm<sup>2</sup>, aluminium is 66% lighter than steel. It is also far less susceptible to brittle fractures. Indeed, when aluminium and steel structures are compared, aluminium's greater modulus of elasticity means that weight ratios of 1:2 are easily attained. It can also be processed at high cutting speeds and welded connections are not necessary. These advantages help to reduce fabrication time. Alumil constructions are realized with aluminium profiles extruded in the alloy EN AW 6060 according to EN 755-1. The mechanical characteristics conform to the standard EN 755-2, with a modulus of elasticity of 70GPa. The tolerances are based on EN 755-3.

### 2. Contact with other materials

#### 2.1 Metals

When two metals of differing electro-negativity values come into contact in humid conditions, an electrical couple is formed giving rise to oxidizing effects at the expense of electro-negative metal of the couple. In order to avoid severe corrosion effects, an insulating barrier should be placed between the two metals. Contact with stainless steel has not been found to be harmful to aluminium to date. Contact with copper and its alloys is extremely harmful to aluminium. It is absolutely necessary to insulate these two metals. Lead should be insulated as well.

#### 2.2 Timber

Most timbers have no harmful effects on aluminium. Some such as walnut however, produce acids which attack and damage aluminium. These effects occur especially in humid conditions or when the timber is not sufficiently dry. Insulation is recommended by using a bituminous paint. When you treat timber against humidity and insects you should check that the chemical substances used in the treatment are not harmful to aluminium. Products containing copper salts, mercury salts, and fluoride compounds are very harmful to aluminium and should be avoided.

#### 2.3 Lime/Cement

In humid conditions, limestone or cement reacts with aluminium (even when anodized) revealing superficial white spots on the surface of the metal after cleaning. It is advisable to protect the aluminium during installation with ALUMIL protective foil.

## Γενικές Πληροφορίες

### 1. Το αλουμίνιο ως δομικό υλικό

Με την μέθοδο της διέλασης το αλουμίνιο έχει την δυνατότητα να δημιουργεί πολύπλοκες διατομές με ανοχές ακριβείας. Το αλουμίνιο μπορεί να μορφοποιηθεί σε πραγματικά απεριόριστο αριθμό μοναδικών προφίλ, καθένα από τα οποία ικανοποιεί ειδικές δομικές και αισθητικές απαιτήσεις. Αυτή η ικανότητα του υλικού να προσφέρει απείριτες και καλαίσθητες λύσεις σε ιδιαίτερα πολύπλοκα σχεδιαστικά προβλήματα το οδήγησε στην ηγετική θέση που κατέχει σήμερα. Το αλουμίνιο επιλέγεται για το εξωτερικό των κτιρίων γιατί είναι σταθερό, ανθεκτικό στη διάβρωση και ελαφρύ μέταλλο. Μια από τις πιο δελεαστικές ιδιότητες του αλουμινίου για τον μηχανικό, είναι ο καταπληκτικός λόγος αντίστασης/βάρους. Στα 2,7 gr/cm<sup>2</sup>, το αλουμίνιο είναι 66% πιο ελαφρύ από τον χάλυβα. Επίσης είναι ανθεκτικό σε ψαθυρή θραύση. Όταν γίνεται σύγκριση μεταξύ κατασκευών αλουμινίου και κατασκευών χάλυβα, ο μεγαλύτερος συντελεστής ελαστικότητας του αλουμινίου σημαίνει ότι ο λόγος βάρους 1:2 επιτυγχάνεται εύκολα. Ακόμη, μπορεί να κατεργαστεί με υψηλές ταχύτητες κοπής και οι συγκολλητές συνδέσεις δεν είναι απαραίτητες. Αυτά τα πλεονεκτήματα συμβάλλουν στην μείωση των χρόνων κατασκευής. Τα προφίλ που συνθέτουν τα συστήματα της Alumil είναι από κράμα EN AW 6060 σύμφωνα με το εναρμονισμένο πρότυπο (EN) 755-1. Τα μηχανικά χαρακτηριστικά συμμορφώνονται με το πρότυπο EN 755-2, με συντελεστή ελαστικότητας 70kN/mm<sup>2</sup>. Οι ανοχές βασίζονται στο EN 755-3.

### 2. Επαφή με άλλα υλικά

#### 2.1 Μέταλλα

Όταν δύο μέταλλα με διαφορετική ηλεκτροαρνητικότητα (electro-negativity) έρχονται σε επαφή σε υγρό περιβάλλον, το πιο ηλεκτροαρνητικό από τα δύο, μέταλλο, υφίσταται μια ηλεκτρική και οξειδωτική τάση. Το αλουμίνιο είναι περισσότερο ηλεκτροαρνητικό συγκρινόμενο με τα άλλα μέταλλα. Ο εκτεθειμένος (απροστατέυτος) χάλυβας, οξειδώνεται και επιτίθεται στο αλουμίνιο. Για να αποφευχθεί η διάβρωση του αλουμινίου, θα πρέπει να τοποθετείται μεταξύ των δύο μετάλλων ένα μονωτικό διαχωριστικό. Αντιθέτως, η επαφή με τον ανοξείδωτο χάλυβα, από όσα γνωρίζουμε μέχρι σήμερα, δεν φαίνεται να βλάπτει το αλουμίνιο. Η επαφή με τον χαλκό και τα κράματά του είναι εξαιρετικά επιζήμια για το αλουμίνιο και η προστασία με επιφανειακή μόνωση αυτών των δύο υλικών απαιτείται. Τέλος και ο μόλυβδος είναι πιο ηλεκτροθετικός από το αλουμίνιο και θα πρέπει να μονώνεται επίσης.

#### 2.2 Ξύλο

Τα περισσότερα είδη ξυλείας δεν έχουν επιβλαβείς επιπτώσεις στο αλουμίνιο. Ορισμένα είδη ξυλείας όμως, όπως η δρύς και η καρυδιά, παράγουν οξέα τα οποία προσβάλλουν και φθείρουν το αλουμίνιο. Αυτά τα φαινόμενα παρατηρούνται κυρίως σε συνθήκες αυξημένης υγρασίας στο περιβάλλον ή όταν το ξύλο δεν είναι αρκετά στεγνό. Συνιστάται η μόνωση με την χρήση ασφαλιστικού χρώματος. Επίσης όταν το ξύλο υποβάλλεται σε επεξεργασίες για την προφύλαξή του από την υγρασία και τα έντομα, θα πρέπει να ελέγχεται ότι οι χημικές ουσίες που χρησιμοποιούνται για την κατεργασία δεν είναι επιβλαβείς για το αλουμίνιο. Προϊόντα που στην σύνθεσή τους περιέχεται στεατικός χαλκός, άλατα υδραργύρου και φθοριούχες ενώσεις, είναι πολύ επιβλαβή για το αλουμίνιο και θα πρέπει να αποφεύγονται.

#### 2.3 Ασβέστης/Τσιμέντο

Σε συνθήκες υγρασίας, ο ασβέστης ή το τσιμέντο αντιδρούν με το αλουμίνιο (ακόμη και όταν είναι ανοδιωμένο) αποκαλύπτοντας επιφανειακές λευκές κηλίδες στην επιφάνεια του μετάλλου μετά τον καθαρισμό. Συνιστάται να προστατεύεται το αλουμίνιο κατά την τοποθέτηση με το προστατευτικό φιλμ της Alumil.

### 3. Surface treatment

The following colours are available:  
Anodised finish:

Natural colour etched  
Bronze colour  
Special anodised colours

The anodising process is carried out according to the EWAA-EURAS regulations.  
Painted finish:

White  
Brown  
RAL colours  
Sable colours

The painting process is carried out in accordance to Qualicoat regulations.

### 4. Storage

To avoid superficial damage the following precautions should be taken:

- 4.1 Store the profiles in a dry area
- 4.2 Avoid any contact with steel by protecting the profiles with wrapping paper or plastic foil. In humid areas rust and steel burr can damage the surface finish.
- 4.3 Store the profiles horizontally in such a way as to eliminate the possibility of damaging or scratching the profiles while removing them.
- 4.4 Store the profiles in batches.

### 5. Aluminium maintenance

Both anodised and painted aluminium should be cleaned on a regular basis. For urban not littoral areas that are not subjected to aggressive elements like air pollution or salty air, it is sufficient to clean the aluminium whenever you clean the glass. Warm water should be used with a dilute of a non-aggressive, non-acetous detergent without ammonia for cleaning the aluminium. Then you should thoroughly rinse the aluminium with clear water and dry using an absorbing cloth. In urban areas or areas near to the sea, the aluminium should be cleaned more often and more thoroughly. Areas that are not exposed to rainfall should be cleaned more frequently than other surfaces. If water and mild detergents are not enough to clean the aluminium fenestrations there are detergents that have been specially developed for aluminium surfaces. These detergents contain light abrasive elements and can be used with a synthetic cleaning cloth. In all cases it is important to completely rinse surfaces with clear water and dry them thoroughly, especially the corners and the bottom profile. In order to protect and increase the life cycle of the aluminium, it may be treated with a very thin clear coat of water resistant film available from ALUMIL.

### 3. Επιφανειακή επεξεργασία

Είναι διαθέσιμα τα παρακάτω χρώματα:

Αποχρώσεις ανοδίωσης:

Φυσικό ματ χρώμα  
Μηρούτζινο χρώμα  
Ειδικές αποχρώσεις ανοδίωσης

Η διαδικασία ανοδίωσης γίνεται σύμφωνα με τις προδιαγραφές της EWAA-EURAS.

Χρώματα ηλεκτροστατικής βαφής:

Λευκό  
Καφέ  
Χρώματα RAL  
Χρώματα SABLE

Η διαδικασία της ηλεκτροστατικής βαφής γίνεται σύμφωνα με τις προδιαγραφές της Qualicoat.

### 4. Αποθήκευση

Για την αποφυγή επιφανειακών φθορών πρέπει να παίρνονται οι παρακάτω προφυλάξεις:

- 4.1 Τα προφίλ να αποθηκεύονται σε χώρο που δεν υπάρχει υγρασία
- 4.2 Να αποφεύγεται οποιαδήποτε επαφή με χάλυβα, προστατεύοντας τα προφίλ με χαρτί συσκευασίας ή πλαστική μεμβράνη. Σε υγρές περιοχές σκουριά και ρινίσματα χάλυβα μπορούν να προκαλέσουν φθορές στην επιφανειακή επεξεργασία.
- 4.3 Τα προφίλ πρέπει να αποθηκεύονται σε οριζόντια θέση με τρόπο που να αποκλείεται η πιθανότητα φθοράς ή γρατσουνίσματος κατά την μετακίνησή τους.
- 4.4 Τα προφίλ να αποθηκεύονται συσκευασμένα.

### 5. Συντήρηση του αλουμινίου

Τόσο το ανοδιωμένο όσο και το ηλεκτροστατικά βαμμένο αλουμίνιο, πρέπει να καθαρίζονται σε τακτά διαστήματα. Σε ημισιαστικές μη παραθαλάσσιες περιοχές που δεν επηρεάζονται από επιθετικά περιβαλλοντικά φαινόμενα όπως ατμοσφαιρική ρύπανση ή αλατώδες περιβάλλον, ο καθαρισμός μπορεί να γίνεται μαζί με τον καθαρισμό των τζαμιών. Για τον καθαρισμό του αλουμινίου συνιστάται η χρήση χλιαρού νερού και ενός «μαλακού» απορρυπαντικού που να μην είναι όξινο και να μην περιέχει αμμωνία. Μετά, πρέπει να ξεβγάζεται επιμελώς με νερό και να στεγνώνεται με ένα μαλακό απορροφητικό πανί. Σε αστικές ή παραθαλάσσιες περιοχές, ο καθαρισμός του αλουμινίου πρέπει να γίνεται πιο συχνά και με πολύ μεγάλη επιμέλεια. Οι επιφάνειες αλουμινίου που δεν εκτίθενται στην βροχή πρέπει να καθαρίζονται με μεγαλύτερη συχνότητα από τις εκτεθειμένες στην βροχή. Αν το νερό και τα μαλακά απορρυπαντικά δεν επαρκούν για τον καλό καθαρισμό του αλουμινίου, υπάρχουν και ειδικά για το αλουμίνιο απορρυπαντικά. Αυτά τα απορρυπαντικά περιέχουν ελαφρώς λειαντικά ψήγματα και μπορούν να χρησιμοποιηθούν σε συνδυασμό με ένα συνθετικό πανί καθαρισμού. Σε όλες τις περιπτώσεις είναι πολύ σημαντικό να ξεπλένονται καλά οι επιφάνειες και να στεγνώνονται επιμελώς, ειδικά οι γωνίες και τα προφίλ που έρχονται σε επαφή με το έδαφος. Για την προστασία και την επιμήκυνση του κύκλου ζωής του αλουμινίου, όλα τα προφίλ που βάζονται στα βαφεία της ALUMIL υποβάλλονται σε βελτιωτική επεξεργασία επιφάνειας SEASIDE CLASS, διαθέσιμο από την ALUMIL.

Useful European standards and reference material  
Χρήσιμα Ευρωπαϊκά πρότυπα και προδιαγραφές

- EN 13123 Windows, doors and shutters - Explosion resistance - Requirements and classification Parts 1-2  
Παράθυρα, πόρτες και εξώφυλλα - Αντίσταση στις εκρήξεις - Απαιτήσεις και ταξινόμηση - Μέρος 1-2
- EN 13124 Windows, doors and shutters - Explosion resistance - Test method Parts 1-2  
Παράθυρα, πόρτες και εξώφυλλα - Αντοχή σε εκρήξεις - Μέθοδοι δοκιμής - Μέρος 1-2
- ENV 13420 Windows - Behaviour between different climates - Test method  
Παράθυρα - Συμπεριφορά μεταξύ διαφορετικών κλιμάτων - Μέθοδος δοκιμής
- EN 13501 Fire classification of construction products and building elements Parts 1-5  
Ταξινόμηση δομικών προϊόντων και στοιχείων σχετικά με την φωτιά - Μέρος 1-5
- EN 13541 Glass in building - Security glazing - Testing and classification of resistance against explosion pressure  
Ύαλος για δομική χρήση - Υαλοστάσια ασφαλείας - Δοκιμές για ταξινόμηση της αντίστασης σε πίεση λόγω έκρηξης
- EN 14024 Metal profiles with thermal barrier - Mechanical performance - Requirements, proof and tests for assessment  
Μεταλλικά προφίλ - Θερμικός φραγμός - Μηχανική απόδοση - Απαιτήσεις, αποδεικτικά στοιχεία και δοκιμές αξιολόγησης
- EN 14351 Windows and doors - Product standard, performance characteristics  
Παράθυρα και πόρτες - Πρότυπο προϊόντος, χαρακτηριστικά επίδοσης - Μέρος 1: Παράθυρα και εξωτερικά συστήματα θυρών για πεζούς χωρίς χαρακτηριστικά πυραντίστασης ή/και διαρροής καπνού
- EN 14600 Doorsets and openable windows with fire resisting and/or smoke control characteristics - Requirements and classification  
Συστήματα θυρών και ανοιγόμενα παράθυρα με χαρακτηριστικά πυραντίστασης ή/και ελέγχου καπνού - Απαιτήσεις και ταξινόμηση
- EN 14608 Windows - Determination of the resistance to racking  
Παράθυρα - Προσδιορισμός της αντίστασης σε κατακόρυφο φορτίο
- EN 14609 Windows - Determination of the resistance to static torsion  
Παράθυρα - Προσδιορισμός της αντίστασης σε στατική στρέψη